

We need

to talk about

the mall

Appendix.

Pelle Oude Vrielink
March 2022



This work is licensed under a
Creative Commons Attribution 4.0
International License.

Contents

Inhoudsopgave

| | |
|---|-----------|
| Appendix A <i>Bijlage A.</i> | 4 |
| Appendix A.1: Overview survey outcomes | 4 |
| Appendix A.2: Answers on open questions about spaland in 2017 | 8 |
| Appendix A.3: Answers on open questions about spaland in 2017 | 12 |
| Appendix A.4: Answers on open questions about spaland in 2019 | 14 |
| Appendix A.5: Answers on open questions about spaland in 2019 | 18 |
| Appendix B <i>Bijlage B</i> | 22 |
| Appendix B.1: Flowing dialogue | 22 |
| Appendix B.2: Interviews | 24 |
| Appendix C <i>Bijlage C</i> | 26 |
| Appendix C.1: Drawings masterplan | 26 |
| Appendix C.2: Drawings Market hall and neighbourhood canteen | 32 |

About the **project.**

This appendix booklet supports the book 'We need to talk about the mall: interventions in the public space'. The research uses and refers to the information written in this book.

The main book explores how to reinvent, reposition, and refunction the public space in and around the suburban mall of Schiedam Hof van Spaland. It contains of two parts: first it explores the problems related to the mall, and how these influence the community. Second, the project explores through different design scales how these problems can be solved, and social cohesion can be enhanced by design. The suburban Modernist mall is a widespread concept in the Netherlands that in its current form embodies problems with car-mobility, inside orientation, and monofunctional programming due to a dominant focus on consumers mentality: It focusses on serving the consumer in buying goods. This mentality direct undermines the indoor and outdoor public space and therefore weakens indirectly the strength of the community, as public space is vital for strong communal bonds.

In the second part the project aims to move beyond the single focus on consumers mentality and by design transforming the challenges into opportunities for Hof van Spaland. Firstly, the design is encouraging biking and pedestrian movement, and with the dismantling of dominant car-mobility, it leaves space for other activities, as biking and people on foot need less space and place. Secondly, the inside orientation that generates backsides is transformed into a dual-side orientation with housing that activate the unsafe expedition streets. Thirdly, the monofunctional programming of shopping is extended with a cultural centre, a canteen, coffee corner, and other communal facilities, including plaza's, pocket parks and a place for a weekly market. A crucial section in the design preposition, where many interventions collide, is worked out in further detail. It uses local materials and resources to serve the local people. It shows how public facilities can generate extra value, and how several interventions like this can help generating a bright new future for the suburban mall: A future where the mall becomes a buzzing meeting spot for all living in the neighbourhood.

A special thanks to Roel, Maurice, Hubert. Thanks for your feedback, advice, and help. Hugo, thanks for the support during the project. Your patience and creative eye helped me discover so many other solutions to the problems I encountered. Dad, thanks for your time and advice. Your experience with the 'Wageningen-way' gave a lot of insights. Victoria, Nynke, thanks for reading the book and providing me with feedback. To all who helped me, thanks a lot!

Neighbourhood surveys.

These survey-outcomes were received from the processmanager of Hof van Spaland, working for the municipality of Schiedam. The surveys were executed by the neighbourhood initiative 'Noordrand2025'.

Appendix A.1: Overview survey outcomes

Enquête Noordrand 2025

Over woonwensen, mobiliteit, vernieuwing Bachplein/Hof van Spaland en duurzaamheid



januari 2020



Respons

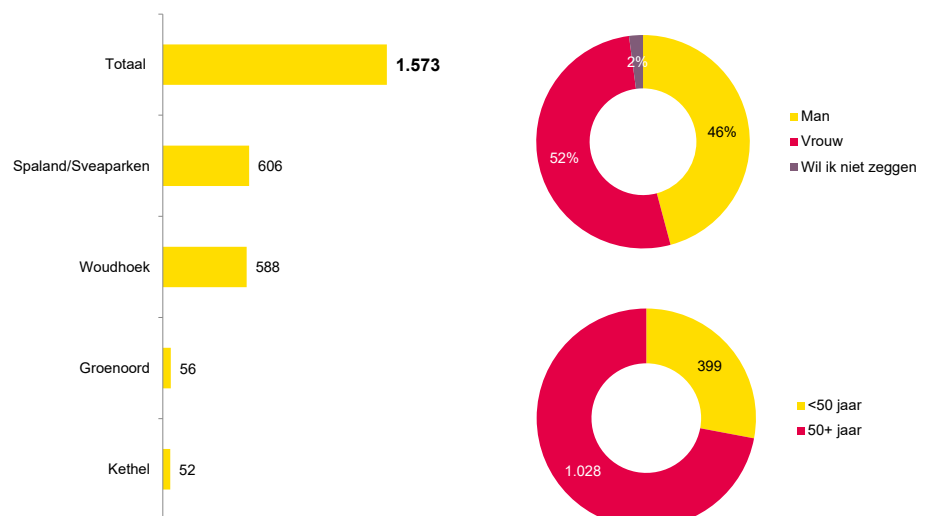

Blok 1: Woonwensen

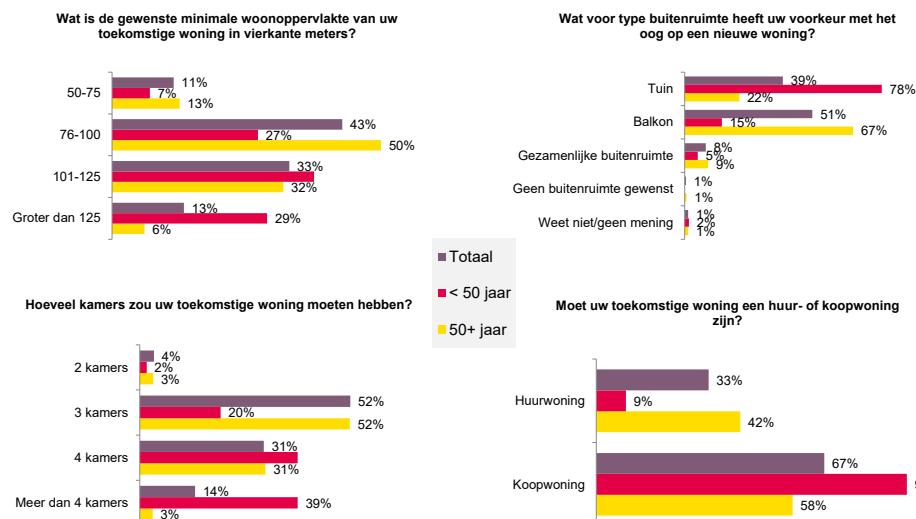
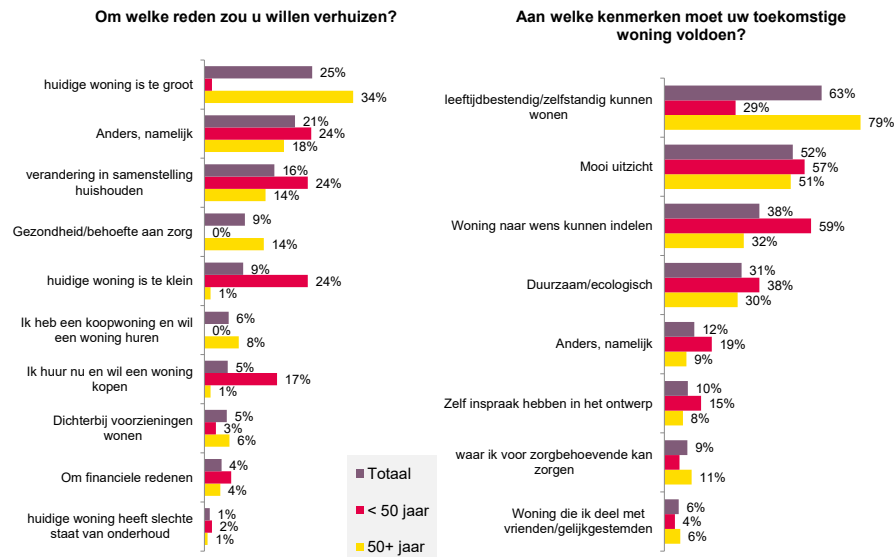
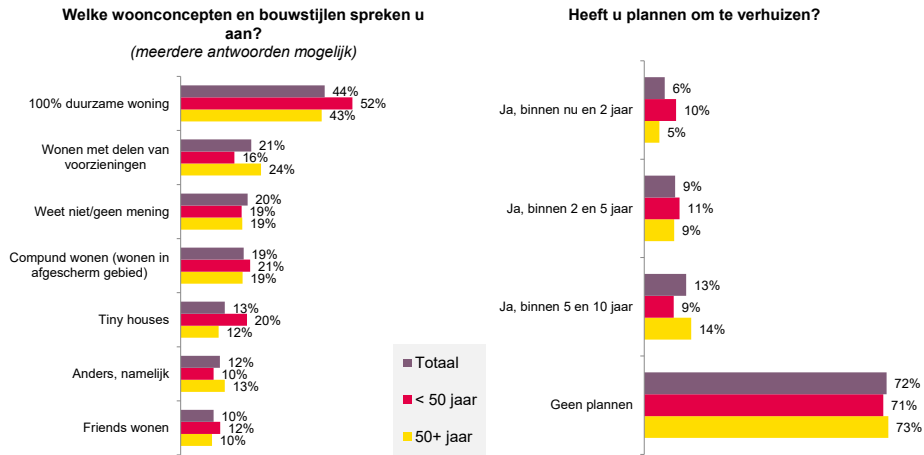

Wat mag de maximale huur zijn van de gewenste huurwoning?

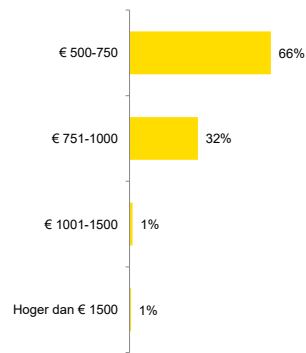

Er zijn diverse woonvormen denkbaar waarbinnen u services en/of zorg kunt ontvangen. Naar wat voor soort woonvorm zou uw voorkeur uit gaan wanneer u zorgbehoevend wordt (of reeds bent)?

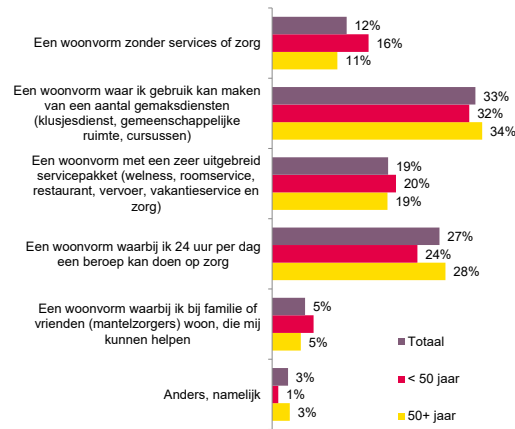

Blok 2: Gezondheidscentrum Bachplein

Vindt u het Bachplein een goede locatie voor een gezondheidscentrum?

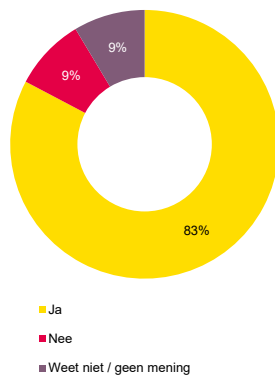

Welke voorzieningen zou u naast een huisartsenpraktijk nog meer gerealiseerd willen zien in het gezondheidscentrum? (maximaal 5 antwoorden mogelijk)



Blok 3: Mobiliteit

Over hoeveel auto's beschikt uw huishouden?

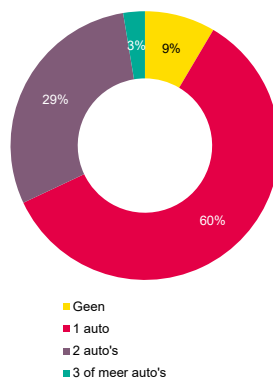

Kunt u parkeren op eigen terrein?

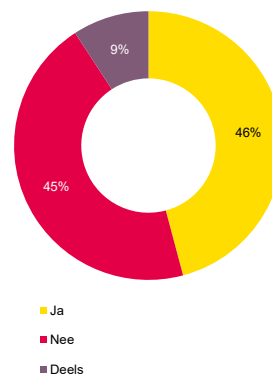

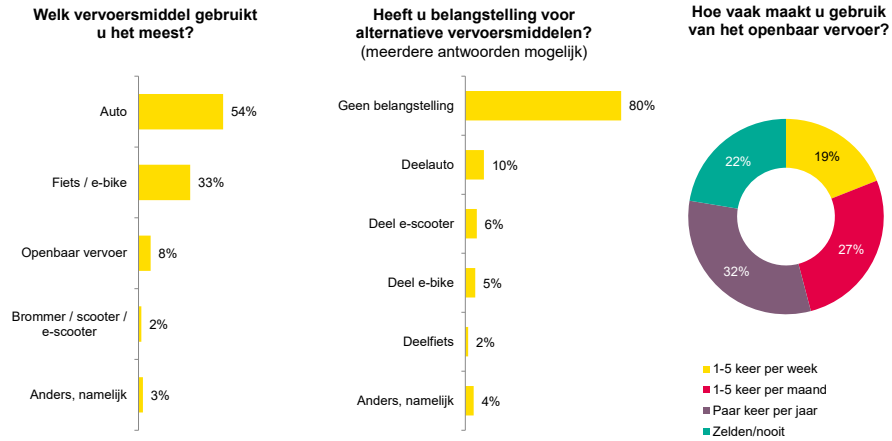

Blok 4: Hof van Spaland

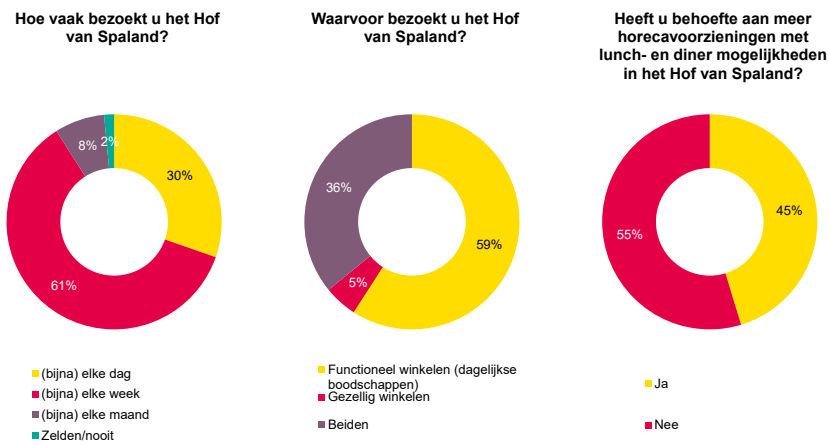

Blok 5: Duurzaamheid

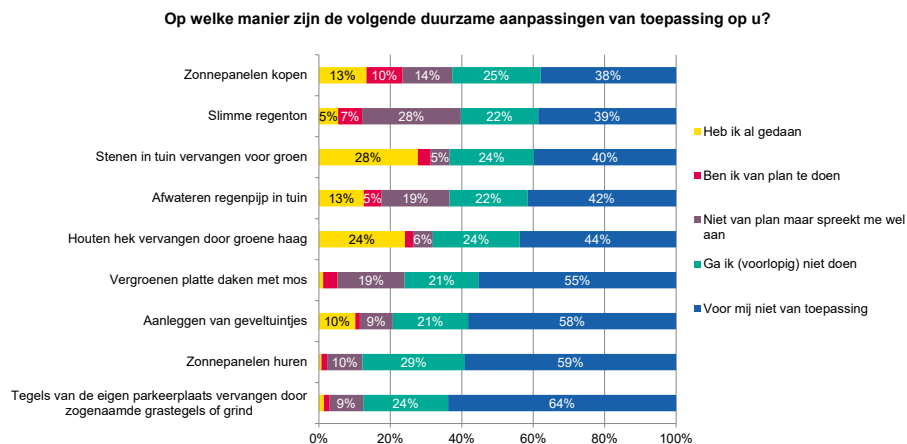

Appendix A.2: Answers on open questions about spaland in 2017

Question: What facilities are you missing in Hof van Spaland?

Welk winkelaanbod mist u in het Hof van Spaland? Anders, namelijk:

-
- Een fietsmaker - een action
- Huishoudelijke voorzieningen (bijv. Blokker)
- Kledingwinkel voor jong en oud - Huishoudelijke artikelenwinkel
- Bekendere kledingwinkels. -bekendere restaurants
"de betere winkels"
(goede) kinderschoenen meer keus (goede) kinderkleding
Aanbod in principe goed, maar wat een kledingzaak met goede kwaliteit zou wel welkom zijn (na verdwijnen van Bonita)
Aanbod is zeer fijn. Echter meer mode en een HEMA zou geweldig zijn.
Absoluut een grotere vestiging van de huidige Kruidvat, aangezien te huidige aantoonbaar tekort schiet in vergelijking met andere KV vestingen.
Absoluut een hema en etos maar een grote kleding winkel keten als C&A is ook echt een gemis. En denk aan een speelgoed winkel en een HenM of de WE.
Action
action -) schoenenwinkel
Action Bristol
Action en een schoenenwinkel
Action en electronicaketen winkel
Action Hema
Action Hema nelson blokker
Action Schoenenwinkels
action-- mac donald --
Action, Blokker
Action, blokker, Hema, meerdere bekende kleding winkels
Action, chinees
Action, hema
Action, Hema
Action, Hema, H&M
Action, Hema, Primark, Xenos.
Action, kledingwinkels vrouwen, woning deco, coffeehouse, Etos, Hema, hunkemoller, h&m
Action, Marskramer, Hema
Action, mini Hema, blokker
Action, speelgoedwinkel, kledingwinkel als H&M
Action, grote kledingzaak
Action, h&m primark
Action, HEMA, BLOKKER, Xenos
action, schoenenwinkel, winkel buitenlandse levensmiddelen
aktion
Als ik het vergelijk met de Loper in Vlaardingen, dan mis ik bijvoorbeeld een HEMA en een schoenenwinkel. De Loper is onlangs gerenoveerd en is daardoor een stuk aantrekkelijker om te winkelen dan het Hof van Spaland dat ziet er nog al armoedig uit. Vooraan bij de parkeerplaats staan grote afvalcontainers. waar ook nog eens vaak veel rotzooi naast staat
ambachtelijke slagerij met uitsluitend biologisch vlees (wil graag meer betalen voor goed vlees zodat onze boeren, hoewel kleinschaliger, een eerlijke prijs krijgen.
Andere bloemen stop
Axion hema
aziatische producten/toko/afhaal
Baby/Kinderkleding winkel
Bakker...nee grapje
Bank
Bankfiliaal
Bekende kledingwinkels.

dames kleding winkel
Dames zaak
Damesmode, Hema of iets dergelijks, Marskramer of Blokker.
Dameschoenen, speelgoedwinkel
De action, mode voor mensen van middelbare leeftijd, een leuke hobbywinkel met wol en stoffen en fournituren in deze wijk kun je nergens een klosje garen voor je naaimachine kopen!
de betere kleding voor wat oudere dames
de Blokker.
de Hema en Blokker/Marskramer.
de Hema en de Action
De wat luxere winkels, bv cadeaushop, tassenwinkel, schoenen en damesmodezaak.
Decathlon
delicatessen een winkel die zelf maaltijden maakt en die voor thuis verkoopt
delicatessezaak toko
DHZ moet nu steeds naar de Gamma en Engering in West is best ver weg
DHZ Winkel
Diverse openingstijden van de verschillende winkels zijn met name vervelend
diversiteit van kleding, schoenen en horeca
Diversiteit, want er zitten meerdere brillen winkels etc.
Doe het zelf
doe het zelf (voorheen Engering)
Doe het zelf winkel
Doe het zelf winkel (Bijv. Engering)
Doe het zelf zaak en alsjeblief geen kappers meer!
Doe het zelf zaak en een hema
Doe het zelf/hobbywinkel, elektronicawinkel, fietszaak, schoenenzaak.
Doe-het-zelf winkel. Elektronica. Speelgoedwinkel. Schoenenwinkel.
doe-het-zelfwinkel
Doehetzelfzaak Damesmodezaak Electronicazaak
Duurzaam aanbod, focus op milieuvriendelijk/recycle als alternatief voor veel-voor-weinig. Een combinatie van functionele producten met kado's en speelgoed.
Duurzame / ecologische winkel. Het aanbod is met name gericht op veel voor weinig, niet op milieuvriendelijk. Verder mist er diversiteit. Erg veel bakkers, er mist iets leuks als een kadowinkel, of delicatesseszaak.
DVD, witgoed, elektrisch gereedschap, fietszaak, gewone schoenenwinkel
ecologisch/bio voorzieningen
Een Action ..Hema...
Een bank om geld op te nemen en storten
Een beter en gevarieerde winkelaanbod. Teveel budget winkels.
Een bistro en een goed restaurant
Een blokker oid. Iets breder assortiment dan een Big Bazar
Een creawinkel
Een dameskleding zaak. Niet wat er al zit, want die hebben allemaal t zelfde.
een echte delicatessen winkel eventueel met streekproducten en een kledingzaak met merkkleding voor dames en heren. Er is er nu een voor heren maar de keuze uit de duurdere merken is niet echt ruim.
een echte warme bakker en een poulier
Een elektronica zaak. (BCC bijv.)
Een gevarieerder winkelaanbod (dus geen vier broodjeswinkels, opticiens etc)
een goede dames mode zaak. een delicatesse zaak. een zaak waar je biologische producten kunt kopen met een uitgebreid assortiment.
Een goede kinderschoenenwinkel, een Hema,
Een goede Marskramer/ Elektronica-witgoed/ Doehetzelf-zaak
Een goede poelier daar moet je voor naar het centrum of naar de van hogendorpplan in vlaardingen
Een goede schoenen zaak,
een goede schoenenwinkel
Een goede schoenenwinkel (geen goedkope winkel zoals Bristol). Een goed restaurant. Een H&M!
Een goede schoenenwinkel zoals een Van Haren of Nelson
een goede schoenenzaak
Een goede schoenenzaak

Bekende winkelketens. Er zijn nu heel veel kleine, steeds wisselende boetiekjes
Bestaand aanbod is afdoende. Winkels moeten levensvatbaar zijn anders is het een soort van pop up en weg is die na aantal maanden. Gevolg leegstand. Dat is geen beleid. Versterk het huidig aanbod.
Faciliteer met als doel consistentie van het palet.
Betaalbare herenkledingzaak schoenenwinkel (Nelson)
Betaalbare schoenen zaak, (soort) Hema.
betaalbare schoenenwinkel
Betaalbare schoenenwinkel
Betaalbare Schoenenwinkel
betaalbare schoenenzaak
Betaalbare schoenenzaak, zoals Nelson ; Warenhuis , bijv. Hema /Blokker
Betere kleding en schoenenwinkels
Betere kledingzaken (Met merk-artikelen)
betere kwaliteit schoenenwinkel
betere- kledingzaak
Bij voorkeur een gevarieerd winkelaanbod met wat betere winkels. Nu zijn er 3 bakkers, 3 opticiens, 2 supermarkten. Een behoorlijke kledingzaak ontbreekt (Bonita inmiddels ook vertrokken) en een paar andere kwaliteitswinkels. Big Bazaar en goedkope winkels weg. Blokker er bij, Hema zou ook geweldig zijn. 1 slaer is voldoende. Het huidige aanbod is wat armoedig.
Bijzondere winkels, niet de grote ketens
Biologische goetewinkel, wat meer kleur en minder plastic uitstraling. De toon is nu vergane glorie/armoe...
biologische producten (voeding)
biologische supermarkt zoals Ecoplaza
Biologische winkel, Gezondheidswinkel, Vlaams Broodhuys of Jordy's Bakery, Handyman, schoenenwinkel van niveau. De Big Bazaar is afschuwelijk, lever een mooie winkel met natuurlijke producten voor het huishouden en het Kruidvat is aan een make-over toe.
biologische/gezondheidswinkel
Bioproducten winkel en misschien een toko-into winkel
blokker
Blokker, hema
Blokker, Hema, action,
Blokker en Hema. Kinderschoenenwinkel
Blokker of Hema Schoenenzaak
Blokker of Marskramer Fotowinkel
Blokker of marskramer, hema
Blokker,
Blokker, Marskramer of iets dergelijks !
Blokker, van haren
Blokker? (enkele zaken zijn van mindere kwaliteit.
Blokker/HEMA-achtigwinkel
blokker/marskramer
Blokker/marskramer Schoenen winkel
Blokker/marskramer, electronica zaak, grotere kledingketen.
Boetiek met schoenen,
Bv een Hema Nog een lunchroom of koffiezaak Schoenenwinkel Kleding in het iets hogere segment C en A, of Hema
cadeaushop, schoenenwinkel ,
cadeauwinkel
Cadeauwinkel, electronicazaak.
Cadeauwinkel, Hema, schoenenwinkel, speelgoedwinkel maar vooral gezellige winkelomgeving, meer uitstraling en sfeer
café restaurant
CenA Hema
Computer
Crea winkel. Schoenenwinkel. Baby artikelen.
Crea/wol winkel
creawinkel met workshopruimtes
D66 en GL hebben samen rond 2010 ook een onderzoek naar gewenst winkelaanbod, is eventueel beschikbaar (Ed Gloudi)

een goede schoenenzaak, een doe het zelfzaak, kinderkledingwinkel, action
Een goeie damesmodezaak
een hema
Een Hema (waar je ook iets kan eten en drinken) en misschien een H&M, nu zijn er veel de zelfde soort kledingzaken.
Een Hema en een snoepwinkel
Een Hema oid. Verder vind ik meerdere bakkers en hoortoestellen/opticiens overbodig. 1 is voldoende.
Een HEMA zou fijn zijn, en een H&M.
Een Hema!!!
Een HEMA/Blokker Schoenenwinkel/Doe het zelf/speelgoed
Een kleine HEMA net als in winkelcentrum de Loper. Een schoenenwinkel zoals Van Haren.
Een lekker restaurant, Blokker, enz.
Een leuke kinderkleding winkel, Hema,
Een Marskramer (of Blokker) en kluswinkel als Engering. Heel jammer dat die weg zijn!
Een marskramer of blokker
een prettige verblijfsplek om een hapje te lunchen of te dineren. En een fijn terras om zomers neer te strijken
een restaurant waar je kan lunchen, regelmatig maken wij mee dat de huidige winkel tegenover de AH vol is, afgelopen zaterdag ook weer.
Een ruimte waar ook bewoners kunnen plaatsnemen die de middelen niet heeft, dus als wijkgenoot er bij hoort. Ik zelf heb wel de middelen hoor maar verwacht buurtverbinding.
Een schoenenwinkel
Een schoenenwinkel bij van Haren
een schoenenwinkel zoals bristol/scapino
een schoenenwinkel, een speelgoedwinkel en een budgetwinkel (zoals bijvoorbeeld action)
Een schoenenwinkel. Voorkeur voor van Haren.
Een schoenenzaak en een winkel zoals bv een Hema
Een schoenenzaak en restaurants
Een schoenenzaak Herenkledingzaak met redelijke prijzen
Een snoep/ chocola winkelje gewoon lekkernij
Een soort hema en schoenenwinkel.
Een speelgoedwinkel
Een Toko
Een warenhuis en/of mooie, leuke winkels zoals in Naaldwijk.
Een warenhuisachtige winkel zoals de Hema of Blokker.
een wat grotere kleding winkel, zoals h&m of primark.
Een wijkcentrum met inloop voor ieder. En niet gekoppeld zoals bij de nieuwe Harg. Met bibliotheek en WOT. Huishoudelijke artikelen
Een winkel als blokker
EEN WINKEL WAAR JE DINGEN KAN KOPEN DIE JE VOOR NAAR DE STAD MOET
Een winkel waar specifiek biologische artikelen worden verkocht, zoals in het centrum Natuurlijk Gezond.
Een winkel zoals bv de Hema, dus een winkel met van alles wat
Een winkel zoals de Hema, Blokker of Marskramer.
Een zaak met huishoudelijke apparaten en elektronica.
eenvoudige schoenenwinkel hippe kinderkleding winkel zoals bijv h&m
eet cafés, lunch café
Eet/drink gelegenheid met vegetarische kaart. Herenkleding (meer casual) Muziekwinkel;verkoop CD, plaat enz. Kleine hema.
Eetcafé
Eetgelegenheden
Eetgelegenheden
Eigenlijk iets met witgoed, er is op dat gebied helemaal niets in de directe omgeving, dus moet je naar de stad, of naar Rotterdam, lijkt me niet verstandig, het geld buiten Schiedam brengen.
electronica
Electronica
Electronica / computer spellen winkel
Electronica bv BCC
Electronica winkels. Woonwinkel
Electronica, telefoonwinkel die wel betrouwbaar is

Electronica.
Electronica. Schoenenwinkel
Electronicaaketen, schoenen, speelgoed, games, herenmode, meer diversiteit
Electronicaaketen, schoenenwinkel ziegs, t-mobile winkel,
Electronicawinkel
Electrowinkel, schoenen, betaalbare kledingzaak (geen boetiek)
Elektrische apparaten, audio, tv.
Elektrische apparatuur bij "Expert"
Electronica
elektronica en witgoed. Dameskleding 50+
Electronica winkel
Electronica winkel.
Electronica Witgoed Schoenen
Electronica zaak.
Electronica, woninginrichting
Electronica: huishoudelijke artikelen en apparaten;
Electronica/media winkel (zoets als BCC, Mediamarkt oid)
Electronica/Witgoedzaak, Dameskleding 50+
Electronica winkels
Er is een overschot aan bakkers en kappers, zou liever nog een damesmodewinkel willen er zijn tal van branches te noemen, zoals een winkel voor fotoapparatuur, maar deze overleven de slag met het internet niet
Er zijn teveel dezelfde winkels. 4 bakkers 2 supermarkten 2 dieren winkels 3 kappers er zou wat meer variatie in moeten komen.Bv. Schoenen winkel.
Er zitten nu 3 bakkers, 3 brillenzaken en 2 gehoorzaken in.Vind ik overbodig,van iedere winkel 1 is voldoende. Ik mis kledingwinkels (dames,heren en kinderen) En bv action en dat soort winkels Etos, Hema
Etos, Hema Eigenlijk zou Hof van Spaland gezelliger moeten zijn en winddicht. Ga eens kijken in Leidschendam bij Leidsenhage. Echt een prachtig centrum met mooie winkels en een vers gedeelte. Ruime parkeergarage en eetgelegenheden. Tip: Ga het winkelcentrum opnieuw indelen; ga niet verder met aanpassen van de huidige ozzet. Dit is niet meer toekomstbestendig.
Etos, speelgoedwinkel
Eventueel nog een schoenenzaak
fatsoenlijke huishoud artikelen.
Fietsen reparatie,
fietsenmaker, fietsonderdelen winkel
Fietsenwinkel (meer dan een bakker en slager is mijns inziens overbodig)
Fourniturenwinkel met stoffen en naaibehoeftes, inclusief handwerkartikelen.
Functionele en gezellige winkels voor de middenklasse, zoals: HEMA, Blokker, Xenos, Holland & Barrelet, etc.
game winkel
Game winkel
Garnituren, naaigerei etc
geen
Geen
Geen idee.
Geen
Gereedschap/materialen
gewone schoenenzaak, speelgoed, kinderkleding
Gezellig eetcafé nu het oude readhuis weg is. Geen snackbar /cafeteria /buitenlands eten.
Gezellig eten
Gezellig grand cafe Hema Doe het zelf winkel Blokker Kinderkledingzaak
Gezondheidswinkel, zoals G&W in de Hoogstraat.
Gezondheidswinkel/ reform
goede betaalbare modezaak voor mannen en vrouwen schoenenzaak hema
Goede betaalbare kledingzaak, schoenenzaak, een soort Engering, een soort expert.
Goede dames modezaak,schoenenwinkel
Goede dameskleding
Goede dameskleding winkel een delicatessen zaak in brede zin en een restaurant en eet cafe
goede damesmodezaak voor de moderne ouderen inclusief schoenen en lingerie

Hema en Blokker
Hema en H&M
Hema en schoenenwinkel als van haren/vbristol/scapino
Hema en speelgoed winkel. Marskramer is een groot gemis!!
HemaA en winkel voor gereedschap en spijkers en schroeven
Hema H&M Hunkemöller wat grote winkelketens
Hema lunchroom schoenenwinkel
Hema oid
Hema Schoenen (jong publiek)
Hema Schoenen Cafe
Hema Schoenenwinkel
Hema Schoenenwinkel klusjeswinkel ijzerhandel
Hema-achtige winkel
Hema,
Hema, 'goedkopere' schoenenwinkel als Bristol en schoenenwinkel als Nelson
Hema, action
Hema, Action
Hema, action, blokker winkels waar je bijna alles kunt kopen
hema, action, eventueel schoenen.
Hema, action, hobbyzaak(handwerk)
hema, action, huishoudelijk
Hema, Action, Nelson,
HEMA, betaalbare dames kledingzaak xenos
Hema, Blokker schoenenzaak
Hema, blokker, ...jammer dat marskramer weg ging! schoenenwinkel
Hema, blokker, action
Hema, Blokker, Action
Hema, Blokker, goede schoenenwinkel. Verder mis ik niks.
Hema, Blokker, restaurant, kroegje
Hema, C&A, Action
Hema, doe het zelf winkel, schoenenwinkel,
Hema, Doe het zelfzaak
Hema, H&M
Hema, h&m, luxere kledingwinkels voor dames (35 jaar), luxere schoenenwinkel voor dames (35 jaar), Blokker, elektronicawinkel zoals BCC, lingeriewinkel
hema, hippe duurzame winkel
Hema, nog een leuke betaalbare schoenenwinkel bv. een Nelson, nog een leuke kledingwinkel. Niet nog meer bakkers, opticiens en wibra, zeeman of bigbazar.
Hema, schoenenwinkel
Hema, schoenenwinkel (Nelson)
Hema, schoenenwinkel, grote matenkledingzaak, grote witgoedwinkel
Hema, speelgoedwinkel, wat duurdere kleding
Hema, Starbucks, Ecoplaza, Etos, een witgoed zaak, blokker, Hunkemuller
Hema, xenos
HEMA, XENOS, schoenenwinkel, woninginrichting
Hema,action
Hema! De eetgelegenheden zitten veelal achter het hof van spaland en zijn geen onderdeel van het geheel.
Hema!! Etos
Hema.
Heren schoenen (hogere segment)
herenkleding
Het ING kantoor en een goede schoenen zaak
Het is veel hetzelfde aanbod, vroeger zag je een speelgoedwinkel een platenzaak, snoepwinkel dat soort dingen, (je kunt de tijd niet terug draaien).
Het winkelcentrum is echt heel hard aan een renovatie toe, ziet er armoedig en vies uit, verder zou er een extra lunch/ koffie room goed zijn voor het winkelcentrum
Hobby en handwerkwinkel. Schoenenwinkel
Hobby- en knutselartikelen (Hobby voordelig)
Hobbywinkel

Goede damesmodezaak. Goede schoenenzaak. Hema. Jumbo!
goede eetgelegenheden
Goede groentewinkel
Goede huishoudelijke artikelen
Goede kledingwinkel en winkels zoals Blokker, Hema, Marskramer. Ook mis ik nog steeds het ING filiaal
goede kledingwinkel voor dames
Goede kledingwinkels, Hema
goede kledingzaak
Goede kledingzaak
goede kledingzaak, goede huishoudelijke artikelenzaak, sfeerwinkel
Goede kledingzaken
Goede kwaliteit schoenenzaak, goede kwaliteit kledingzaak
Goede schoenenwinkel
Goede schoenenwinkel en een zaak met huishoudelijke artikelen. Ook een Hema zou handig zijn.
goede schoenenwinkel, luxe cadeauwinkel
Goede schoenenwinkel, ruimer aanbod in dames- en herenmode, delicatessenwinkel, rijwielhandel (de huidige ligt te ver uit de loop), een Blokker (geén Big Bazar) en goed old Engering voor gereedschap etc. In de omgeving: een tuincentrum
Goede schoenenzaak, toko
goede schoenenzaak, leuk boetiekje met luxere kleding, schoeheidssalon
Goede schoenenzaak, leuke kledingzaken.
goede schoenenzaak.
Goede weekmarkt zou fijn zijn.
Goede winkel met huishoudelijke artikelen, schoenenwinkel, leuke woonwinkel, winkeltje waar 2e hands spulletjes verkocht worden
Goede zaak in huishoudelijke artikelen zoals blokker/marskramer. Electronica zoals Expert.
Schoenenwinkel met kwaliteitsschoenen. (dit zijn eigenlijk moeilijke segmenten ivm internet).
Soeeloedwinkel.
goedkope schoenenwinkel, action, kledingwinkel grote maten voor dames en heren
goedkope schoenenzaak nu moet je er voor naar de stad.
Goedkopere Schoenenwinkel
goeie horeca
Grand cafe
Grote kledingwinkels zoals h&m, c&a etc
Grotere kledingwinkelketens zoals H&M, Zara en/of Primark Action Schoenenwinkels Kinderkleding winkels
Grotere supermarkt, door het succes van de wijken eromheen is vooral de Albert Heijn veel te klein.
Halal restaurant (turks, indonesisch, marokkaans)
Halal restaurants (Turks/Indonesisch/Marokkaans)
handwerk en naai artikelenwinkel
handyman
Handyman
Handyman, Hema, Action etc.
Heel het winkelcentrum mag van mij op de schop. Niet meer van deze tijd. Het is er troosteloos. Ik mis een Blokker of een Hema. Een mooi licht en gezellig winkelcentrum zoals de Koningshoek in Maassluis wens ik me voor het Hof van Spaland.
Hema
HEMA
Hema Action
Hema Biologische scharrelslager zoals Wapenaar
Hema , blokker , op moment teveel van hetzelfde
Hema , Blokker, action
Hema achtige winkel
HEMA achtige winkel
hema achtige zaak
HEMA ACTION
Hema Action Big bazar
Hema Damesmodezaak voor iets oudere mensen, of zoals Bonita, of Vogele was. Zaak zoals Expert in de Loper, of Blokker.
Hema en action

Hobbywinkel Dameskleding zoals van dikkenberg die op de loper zit met wat betere kwaliteit
Hobbywinkel schoenenwinkel fournituren
Hobbywinkel, Kledingwinkel uit keten (C&A, H&M, Miss Etam).
Holland en Barret Schoenenwinkel Zonnebank
Holland en barrett, hema, blokker
horeca
Horeca
Horeca Schoenenwinkel Speelgoedwinkel
Horeca voor lunch en diner
Horeca, b.v. een lunchroom, restaurant
Horeca, schoenenwinkel, action,
Horeca, schoenenwinkels, ms mode, h&m, hunkemoller,
huishoudartikelen van betere kwaliteit
Huishoudartikelen, zoals blokker Schoenenzaak betaalbare schoenen Kledingzaak met betaalbare maar duurzame kledina, meer variatie. Nu zie er 3 zaken met dezelfde soort kleding huishoudelijk (blokker marskramer)
Huishoudelijke artikelen
huishoudelijke artikelen zoals blokker/marskramer fourniturenzaak
Huishoudelijke artikelen (Blokker, Hema, oid)
Huishoudelijke artikelen (Blokker)
huishoudelijke artikelen (bv. Blokker of HEMA)
Huishoudelijke artikelen niet in afbraak-assortiment, dus Blokker of Marskramer o.i.d. Schoenenwinkel
Huishoudelijke artikelen van bijv. Blokker; schoenenwinkel; betere kledingwinkel (kwalitatief hoger niveau dan nu aanwezige kledingwinkels)
Huishoudelijke artikelen winkel
Huishoudelijke artikelen. Blokker, Marskramer. Hema.
Huishoudelijke electronica zoals een Bcc of een Blokker. Nu te veel brinwinkels en bakkers in het winkelcentrum.
Huishoudelijke Electronica
Huishoudelijke en elektrische artikelen
Huishoudelijke winkel nu Marskramer weg is
huishoudelijke artikelen zoals bijv. Blokker en de Wereldwinkel
Huishoudelijke winkels zoals blokker
iets met digitale media, dvd's software, spelletjes
iets van een decathlon en een mediamarkt
ijzerhandel etc. in de ruimste zin van het woord, zoals vroeger Engering./
Ijzerwaren gereedschap goede slager woninginrichting etc
Ik mis de action.
Ik mis diversiteit en een soort Marskramer/Blokker.
Ik mis een Action, kleding, electronica, schoenen
Ik mis een electronica winkel, een Hema en een ANWB winkel. En een jumbo
Ik mis niets eigenlijk omdat het gebruik voor functionele boodschappen. Voor gezellig winkelen is het aanbod te klein en de aankleding te ongezellig (koud) voor dit laatste verwacht je ook meer diversiteit aan winkels. Bijvoorbeeld een schoenenwinkel of een kleding winkel zoals een H&M. Alhoewel ik me wel afvraag of zoiets overleeft in dit centrum.
Ik mis van alles.Drik en Bank(ing,abn)
Ik vind het heel belangrijk dat het kwalitatief een gevarieerd winkel aanbod blijft. Geen dumpstores of nog meer telefoorwinkel.
Ik zou graag iets zien zoals Koningshof Maassluis
Ik zou graag wel een hema of een action willen in het Hof van Spaland.
In het hof van Spaland bestaat alleen maar de mogelijkheid voor het vestigen van kleinere ondernemers omdat de ruimte te beperkt is voor een grotere winkelketen. Als de gemeente Schiedam eens een voorbeeld neemt en kijkt hoe één en ander bij Winkelcentrum Leidsenhage is aangepakt, dan kan daar nog iets van opgestoken worden. Zelfs nu het daar pas half opgeleverd is, loopt het al erg goed met winkelen publiek. De gemeente Schiedam moet eens inzien dat het investeren en focussen op het centrum een uitzichtloze situatie is. Daar is de bereikbaarheid slecht, de ruimte niet geschikt en veel beter als historisch bezienswaardigheid uit te bouwen. Voor commerciële activiteiten is het beter in Noord te vertoeven. Bestedingsniveau licht hoger, ruimte is er voldoende voor uitbreiding richting Rijnhuizen (zeker met het vertrekken van de Blaauw Brug)

Indische toko
Islamitische slager
Jumbo H&M
Jumbo, schoenenwinkel, etos, restaurants.
Kado winkel, schoenenwinkel
kadoshop baby en kinder kleding
Kadowinkel, schoenenwinkel,
kinder/baby kleding winkel
kinderkleding
Kinderkleding en een goede schoenenwinkel.
Kinderkleding, cadeau winkel speelgoed, schoenenwinkel, damesmode, Hema, iets van een blokker
Kinderkleding/schoenen Speelgoed en cadeau HEMA
Kinderschoenen, Blokker/Marskramer-concept
kindvriendelijke restaurantjes met zit gelegenheid. Toiletvoorzieningen. Halal producten/winkels
Kleding
kleding , hema , blokker
Kleding (mannenmode)
Kleding en schoenen
Kleding en schoenenwinkels die vallen onder het duurdere segment.
Kleding en schoenzaak, action
Kleding en schoenwinkels
Kleding winkel en een Hema.
Kleding winkels en restaurants
Kleding winkels, parfumerie. Schoenen, Hema action
Kleding/schoenen in het middenklasse segment
Kleding/schoenenwinkels middensegment qua prijs/kwaliteit
Kledingaanbod met rokken en jurken tot kniehoogte ivm leeftijd. Goede kwaliteit broeken. Alhoewel ik graag naar Deift ga voor kleding, of desnoods zelf maak.
kledingwinkel (bijv. C&A, M&S, Miss Etam)
Kledingwinkel voor breed publiek.
Kledingwinkel voor mensen met een maatje meer. Hema
kledingzaak voor jong en oud en redelijk van prijs schoenzaak , postkantoor
Kledingzaak voor ouderen Goede schoenzaak
Kledingzaak voor wat oudere personen, welke wel betaalbaar is. Schoenenwinkel
kledingzaken meer keuze voor kinderen
klein warenhuis zoals bijv. de Hema winkel waar ze stoffen en garen e.d. verkopen schoenen winkel
kledingwinkels dames en heren
kleine detailhandel
Kleine DHZ-winkel. Muziekwinkel. In heel Schiedam geen gitaarsnaar te koop.
Kleine doe het zelf zaak.
kleine filiaal zoals Hema, C&A en wat kleine diverse winkels. Maar geen Vodafone,Kpn, caiway en mobiele reparatshops
kleine h en m. zou leuk zijn als je ook voor kinder kleding kan slagen, wat iets betaalbaarder is. (primark is er nog niet in schiedam) Ik denk dat het wel zou lopen.
Kleine Hema , lingerie, schoenenwinkel.
Kleine Hema zoals op De Loper of Blokker voor huishoudelijke spullen. Hunkemoller voor lingerie.
kleinschalig warenhuis bv.hema
Klus winkel Blokker
klussenwinkel zo als Engering en blokker /Marskramer
Knutsel- en hobbyartikelen
Koffers /tassenwinkel
Kringloop winkel
kringloopwinkel, 2e handszaken
Kunstwinkel (verkoop van verf, doeken, penselen etc.) Bar
Kwaliteit kleding
kwaliteit schoenenwinkel, meer kwaliteit mode winkels, huishoudelijke artikelen, apparatuur/witgoed winkel, goed restaurant voor lunch en diner en drankje tussendoor;
Kwaliteits kinder kleding. Warenhuisachtig iets (geen discount zoals bigbazaar)
kwaliteits schoenen winkel,
Kwaliteitswinkels op gebied van kleding, delicatessen, schoenen.

Poelier. Action. Doe het zelf winkel, hobby winkel, schoenenwinkel.
Postkantoor (o.i.d.) waar je pakjes in kunt leveren en ophalen, pinautomaat, ophaadpunt OV etc.
Blokker. Verder zou ik graag zien dat de AH en Kruidvat groter worden. De capaciteit van deze winkels is veel te klein voor de wijk.
Primark, leuke schoenen winkel, h&m een leuke speelgoed winkel!
Redelijk, maar het moet niet nog minder worden.
reform / gezondheidswinkel
Reform winkel en DHZ winkel
reformwinkel, winkel met natuurproducten zoals ekoplaza,
restaurant
Restaurant
Restaurant Cateraar
restaurant kwaliteit winkels, de goede niet te na gesproken, is achteruitgegaan
Restaurant Speelgoedwinkel Gezondheidswinkel met biologische producten Schoenenwinkel met podoloog
restaurant Terras Hema H&M Sostrene grens Schoenenwinkel (bijvoorbeeld van Haren)
Speelgoedwinkel
Restaurant, koffie corners en meer gezelligheid. Nu is het kaal en gevoelloos, kijk naar Koningshoek in Maassluis. Dat straalt sfeer en gezelligheid uit. Altijd druk en lunch of diner geen probleem.
Restaurant,Dameskleding in het hogere segment , Witgoed & Huishoudelijke artikelen
Restaurant.
Restaurant. Wij missen het Oude Raethuys enorm en hopen dat er gauw een dergelijk restaurant (Hollands/Franse keuken/Bistro) voor terugkomt. Daarnaast missen we een wat luxere huishoudwinkel. Nu is het veel van hetzelfde (Zeeman/Wibra/Big Bazar) en we houden niet van deze oedekoe winkels. Eén zo'n zaak is oeneoe.
restaurant/lunchroom
Restaurantjes waar je gezellig kunt eten. Schoenenwinkel en de winkel Action.
Restaurants die in de avond open zijn
Schoenen leuken kleding
schoenen
Schoenen
schoenen en betere damesmode
schoenen , speelgoedwinkel, hema, action
Schoenen Action Hema Kinderkleding
Schoenen en huishoudelijke artikelen. Scharrelvlees slager.
Schoenen en speelgoed
schoenen handwerkspullen fournituren damesmode
Schoenen Hema
Schoenen Huishoudelijke artikelen Fournituren Hema Action
schoenen in wat goedkoper segment, zoiets als marskramer. net wat beter segment dan bigbazaar en wibra. action is natuurlijk altijd goed.
Schoenen Kinderkleding Hobby
schoenen midden van de markt, grotere ketens zoals c&a, action, hema
Schoenen Miss etam
Schoenen Restaurant Hema Cafe
Schoenen Verlichting
schoenen winkel
Schoenen winkel
Schoenen winkel delicatessen speelgoed
Schoenen winkel en kledingwinkels
Schoenen winkel Hema Action
schoenen winkel,
Schoenen winkel, kleding zaak voor mannen 55+
Schoenen zaak midden segment
Schoenen zaak zoals Nelson of Ziengs. Media markt of iets dergelijks
Schoenen zaak.
Schoenen-betaalbare herenmode-fournituren-
Schoenen, eetgelegheid, terrasjes, kleding voor heren
Schoenen, electronics, Nespresso,

Kwaliteitwinkels
Lederwaren.
Leuk restaurant/lunchroom, elektronicazaak, doe-het-zelfzaak, huishoudzaak, (goedkope) schoenzaak
Leuke kinder kleding winkel.
Leuke kledingzaak. zoals Dikkenberg in de Loper, een schoenzaak, bijv. Nelson, Hunkemoller, Hema
Lidl kruitvat Alberti in
Lingerie
lingeriewinkel / kadoo winkel /Dille Kamille /Hema
Luxere producten, kinder kleding, horeca,
Luxere winkels met zelfstandig ondernemers, meer diversiteit, geen goedkope ketens
Luxere winkels naast goedkoop aanbod (zoals de huidige kledingwinkels) Hema. Meer groente.
Luxere winkels, het is allemaal gedateerd en vieze armoedige bestrating vergeleken met De Loper in Vlaardingen
Macdonald ,
Manufacturen winkel
Marskramer of Blokker of Hema
Marskramer of Blokker of Hema Betaalbare schoenenwinkel Herenkleding Woningwinkel, verlichting
Medopoint / Careyn Thuiszorgwinkel en een huishoudwinkel zoals voorheen Blokken of Marskramer.
Meer aanbod betere dameskleding/lingerie, iets hoger segment electronica/huishoudzaak
meer aanbod van winkels met vers bereide kant en klaar maaltijden
Meer herenkleding
Meer horeca, winkels die niet per se voor de budget shopper zijn.
Meer kleding en schoenenwinkels.
Meer kledingwinkels
Meer kledingwinkels, rare witwas telecomwinkel snel vervangen
meer kleine zelfstandige zaken, meer variatie, minder grote ketens
meer kwaliteitskleding voor 50 plussers
Meer lunch gelegenheden met evt. een leuk terrasje in de zon, een schoenenwinkel zoals bijv. van Haren en een goede speelgoedwinkel.
Meer Para medische zorg
Meer restaurants, schoenenwinkel, speelgoedwinkel, grotere boekenwinkel,
Meer variatie in winkels. Geen 3 bakkers!! Wat Luxere winkels minder zeeman wibra. En geen legstand.
Meer variatie, o.a kledingwinkels, schoenen etc
Meerdere schoenen en kledingwinkels, holland en barrett, jumbo.
Merk dameskleding en goede schoenen winkel
merkkledingwinkel, speelgoed/games winkel
Meubelzaak, BCC
Middenklasse kledingzaak.
Modezaak met moderne merk artikelen van deze tijd.
Mooie dames modezaak en nog een schoenzaak
mooie dameskleding en schoenenwinkels wat exclusiever dan bv zeeman wibra enz
Mooie kleding zaken voor dames
Mooie kledingwinkel Schoenenwinkel Huishoudelijke artikelen
Mooie schoenenwinkel
n.v.t.
Niet specifiek een aanbod maar zou graag een HEMA in het winkelcentrum zien.
niet's
Niets
Niks mis ik
Nvt
Openbaar toilet
Openbaar toilet voorziening
openbare toilet?
Openbare toiletten
parkeerplaatsen.

Schoenen, Hema, action
schoenen, hema, hunkemoller
Schoenen, iets als de Hema, kledingwinkel voor dames, heren en kinderen.
Schoenen, kinder kleding
Schoenen, kleding, elektronica
Schoenen, luxe huishoudartikelen
Schoenen.
Schoenen. Blokker. Meer lunch gelegenheden.
Schoenen. Huishoud zoals Mars Kramer blokker
Schoenen. Kinderkleding. Cadeauwinkel.
Schoenen. Speelgoedwinkel.
Schoenen/herenkleding/Hema/
Schoenen/sport winkel Zoals sport 2000 / footlocker / JD sports Slijterij Snoepwinkel Broodjeszaak
Blokker Elektronica zaak
schoenenwinkel
Schoenenwinkel
Schoenenwinkel Action
Schoenenwinkel Action Holland en Barrett
Schoenenwinkel Hema
Schoenenwinkel Woonwarenhuis(Hema) Speelgoedwinkel Dameskleding Bcc oid Kinderkleding
Schoenenwinkel - Hema - kinder kleding -
Schoenenwinkel , grotere AH, betere kledingzaak,Hema,minder opticiens
schoenenwinkel .hema
Schoenenwinkel (populaire prijsklasse) Bijv. van Haren,
Schoenenwinkel (Scapino) Blokker
Schoenenwinkel Blokker
schoenenwinkel en audio tv ea
Schoenenwinkel en kinder kleding winkel
Schoenenwinkel en kledingwinkel en huishoudwinkel
Schoenenwinkel en lingerie einkel
Schoenenwinkel en speelgoedwinkel
Schoenenwinkel en speelgoedwinkel. En a.u.b. niet meer winkels met goedkope zool als de Big Bazar/Zeeman/Wibra.
Schoenenwinkel en winkel in huishoudelijke artikelen
Schoenenwinkel Fietsenwinkel
Schoenenwinkel Hema
Schoenenwinkel Huishoudelijke artikelen
Schoenenwinkel ING bank
Schoenenwinkel met Ecco schoenen. En minder bakkers graag.
Schoenenwinkel met hip en wat jonger assortiment absoluut een Turkse slager / supermarkt Action
Kringloop / brocante winkel
Schoenenwinkel met schoenen van goede kwaliteit.
schoenenwinkel soort Hema
Schoenenwinkel Soort woonwinkel
Schoenenwinkel zoals van Haren
Schoenenwinkel, Herenkleding / Tiener-kledingwinkel. Woonwinkel (kleine woonmeubelen, zoals bv kwantum of Haco) Behanwinkel.
Schoenenwinkel, action
Schoenenwinkel, action, grote matenkleding
schoenenwinkel, action, hema, blokker, c&a, kringloopwinkel
Schoenenwinkel, action.
schoenenwinkel, betere kledingzaak
schoenenwinkel, blokker, hema,
Schoenenwinkel, Blokker, Hema,
Schoenenwinkel, doe het zelf-winkel, herenkleding casual.
Schoenenwinkel, Doe-het-zelf winkel!
Schoenenwinkel, een goede, geen low budget
Schoenenwinkel, electronicawinkel
schoenenwinkel, en iets van Hema of HM, speelgoed

Schoenenwinkel, gemengde kleding winkel voor normaal budget. Hema
schoenenwinkel, hema
Schoenenwinkel, hema
Schoenenwinkel, Hema ofzo. In ieder geval mis ik geen bakker en opticien!!!!
Schoenenwinkel, hema, action
Schoenenwinkel, Hema, Action, babyzaak, electronicawinkel, Marskramer
schoenenwinkel, herenmode (betaalbaar)
schoenenwinkel, hobbywinkel
schoenenwinkel, huishoudelijke artikelen
Schoenenwinkel, huishoudelijke artikelen (bv hema, blokker, xenos).
Schoenenwinkel, huishoudelijke winkel zoals een blokker, een Hema, grotere mode winkel zoals h&m

Schoenenwinkel, iets als bcc bijv. Gw winkel
Schoenenwinkel, kinderkleding
Schoenenwinkel, kinderkleding winkel
Schoenenwinkel, kledingwinkel (vervanger voor Vo*gele)
Schoenenwinkel, kledingwinkel voor ouderen.
Schoenenwinkel, kledingwinkel(h&m, esprit, only, Vero moda) Hema, blokker, xenos, een gezondheidswinkel.
Schoenenwinkel, kleine Hema
schoenenwinkel, maar vooral gezellige eet en drinkgelegenheden voor tijdens het winkelen.
Schoenenwinkel, restaurant, lingeerwinkel
Schoenenwinkel, speelgoed, kleine Hema. Niet meer van al dat budgetwinkgedoe.
Schoenenwinkel, speelgoedwinkel
schoenenwinkel, speelgoedwinkel, huishoudelijke artikelen (Blokker, Xenos).
Schoenenwinkel, winkels zoals een toko met buitenlands aanbod van surinaams/chinees etc En bij een winkel zoals Action, Hema
schoenenwinkel, witgoed
Schoenenwinkel, hema
Schoenenwinkel, hema,
schoenenwinkel, ijzerwarenwinkel
Schoenenwinkel.
Schoenenwinkel. Naaiwinkel en benodigdheden Toko
Schoenenwinkel. Lampenwinkel. Het is te veel van het goede dat er 7 winkels zijn waar je brood en/of banket kunt kopen.
Schoenenwinkel. ING bank.
Schoenenwinkel. Naai benodigdheden. Grieks afhaal restaurantje
Schoenenwinkel. fietsenwinkel
Schoenenwinkels bv Van Haren, winkel met witgoed, een Blokker, speelgoedwinkel, kledingwinkels erbij bv Vera Moda of New Yorker. Xenos
Schoenenwinkels H&M oid Hema Speelgoedwinkel Pinautomat Elektronicazaak (BCC of Expert)
schoenzaak
Schoenzaak
Schoenzaak Kleine Hema
Schoenzaak, marskramer blokker
Schoenzaak, Kleding cadeau winkel Graag een uitgebreid winkel centrum
Schoenzaak (niet zo duur als bij Sims)
Schoenzaak blokker lampenwinkel ijzerhandel zoals bv Engering
Schoenzaak bv. Bristol, brel/naaizaakje
Schoenzaak die pantoffels verkoopt
schoenzaak,
Schoenzaak, Blokker, Hema
Schoenzaak, damesmodezaak, interieurzaak
schoenzaak, H&M (PopUp store), Zara (PopUp store), Hema (PopUp store)
Schoenzaak, hema.
Schoenzaak, huishoudelijke artikelen. Eetcafe en restaurant.
Schoenzaak, Jumbo, Hema.
Schoenzaak, Sima is de enige en de Hema en misschien een action zou fijn zijn.
schoenzaak, lingeerzaak
Schoenzaak. Is er niet 1 van.

schoenmaker
schoenwinkel
Schoenwinkel
schoenwinkel en huishoudelijke artikelen (blokker)
Schoenwinkel Speelgoedwinkel
schoenwinkel, lunchroom
schoenwinkel, hema zoals in de Loper, vlaardingen
Schoenwinkel, koffie/broodjes-/lunch, Hema, speelgoedwinkel, sneakershop, Primera.
schoenwinkel, sportwinkel, jeugdkledingwinkel, action
schoenwinkel
schoonheids specialiste
Slagerij
Sneaker winkel, Blokker, betaalbare kinderkleding, speelgoedwinkel, schoenenwinkel
Soorten kleding. Schoenen winkels. Horeca
speciaalzaken en kleding en schoenen zaak in het hogere segment
Speelgoed
Speelgoed Damesmode (grotere maten)
Speelgoed winkel HEMA
Speelgoed, Hema, electronica,
speelgoed, schoenen, leuke kleine kadootjes, kleine elektrische huishoudelijke apparatuur (de Blokker)

Speelgoedwinkel
Speelgoedwinkel (er is wel speelgoed, maar dat is over het algemeen goedkoop niet erg kwalitatief hoogstaand).
speelgoedwinkel betere dames kleding blokker hema
speelgoedwinkel en een schoenenwinkel ,de schoenenwinkel wel graag met merkschoenen.
Speelgoedwinkel en huishoudelijke artikelen, kinderkleding. Als ik naar het centrum ga is het voor de speelgoedwinkel, Blokker, Hema en H&M.
Speelgoedwinkel Hema Action Blokker Subway
Speelgoedwinkel Schoenenwinkel
speelgoedwinkel, audiovisuele winkel
speelgoedwinkel, babyzaak
speelgoedwinkel, Hema,
Speelgoedwinkel, kluswinkel (zoiets als Engering)
Speelgoedwinkel, Mooie kinderkledingzaak en een goede afhaal winkel (eten)
Speelgoedwinkel, schoenenwinkel
Speelgoedwinkel, wit-/bruingoedwinkel, winkel met supplementen/gezonde voeding zoals holland & barrot of vitamin store, Hema
Speelgoedwinkel. Hema en H&M zou ook leuk zijn (met name voor kinderkleding)
Spelletjeswinkel Hema
Sportzaak
Spullen voor huishoudartikelen
tandartspost, medische hulpmiddelen , rest ok
Te groot aanbod van bakkerij voorzieningen. Fietsenwinkel ontbreekt
Terras Hangplek voor ouderen
Toko
Toko: kruiden en producten voor exotisch koken.
Traiteur Er zijn teveel kappers en bakkers.
Tuincentrum
Turkse, marokkaanse toko
Variatie van winkels, niet allemaal van diezelfde winkels, zoals het nu is en teveel goedkope winkels.

Vegan aanbod
Verlichting en schoenen
verlichting en wat breder aanbod van dameskleding
Verlichting; lampen etc en een schoenenwinkel
Voor een lunch is het niet zo gezellig!
voor huishoudelijke apparaten ed

Voor kleding ga ik altijd naar Vlaardingen of Rotterdam, want ik mis hier een normale kledingwinkel met gangbare kleding zoals Miss Etam, C&A of H&M of Peek&Cloppenburg. Een goede schoenenwinkel zoals Nelson, van Vorst, Ecco. Een huishoudwinkel winkel met hogere kwaliteit producten en breder assortiment, zoals blokker/marskramer. En ik vind dat er nu te veel dubbele winkels zijn die elkaar wegconcurreren. Zoals 3 bakkers (naast elkaar nog wel...), 3 koopjeswinkels (Zeeman, Wibra en Wibra) 3 brillenwinkels (nearle, eve wish, roh hoon)
Voor de Marskramer! Daarnaast mis ik een winkel zoals G&W of de Tuinen
Voor een Hema. Naar de winkels die er verder zitten, ga ik niet voor mijn plezier (muv drogisterij MOOI misschien). Ik zou ook behoefte hebben aan ergens in Schiedam Noord een biologische winkel.

Voornamelijk redelijke kleding voor ouderen!
Waar ik rustig op een terras buiten kan zitten en een kop koffie of een biertje kan drinken en desnoods een uitsmijter kan eten.
Waar je koffie kan drinken en uitgebreid kan lunchen
Warenhuis
warenhuis zoals bv Hema, Blokker en een goede modezaak
Warenhuis zoals hema
Warenhuis, electronica (zoiets als BCC)
Wat grotere kledingwinkels
Wat luxere winkels. Met de komst van Zeeman, Wibra en Big Bazar zijn we er beslist niet op vooruit gegaan.
Wat uitgebreider zou fijn zijn er is nu weinig keus
Winkel met goedkope kleding.
Winkel met huishoudelijke artikelen.
Winkel met keukenartikelen zoals de Marskramer. Delicatesse-winkel met een aanbod dat niet in supermarkten te krijgen is (meer internationaal aanbod)
Winkel zoals de Marskramer of Blokker
Winkels die dagelijks tot later open zijn 21:00/22:00
Winkels in wat duurdere segment. Dus niet alleen low budget
Winkels met sfeer. Wat luxer. Schoenenwinkel
witgoed
witgoed, huishoudelijke artikelen, kwaliteits modezaken voor heren en dames
witgoed, warenhuis o.i.d.
Witgoed/audio/televisie ,
witgoed/electronica (bv Expert)
Witgoed/electronica Huishoudelijke artikelen
Wol en handwerk/ furnituren, electronicaketen, Hema / huishoudelijke artikelen.
Woonaccessoires, schoenen, kledingzaak voor jeugd bijvoorbeeld hunkemöller en H&M
X
zo'n zaak als Engering
Zoiets als de action
Zoiets als een Hema, een goed restaurant
Total

Appendix A.4: Answers on open questions about spaland in 2019

Question: What facilities are you missing in Hof van Spaland?

Welk winkelaanbod mist u in het Hof van Spaland? Anders, namelijk:

-
- Een fietsmaker - een action
- Huishoudelijke voorzieningen (bijv. Blokker)
- Kledingwinkel voor jong en oud - Huishoudelijke artikelenwinkel
- Bekendere kledingwinkels. -bekendere restaurants
"de betere winkels"
(goede) kinderschoenen meer keus (goede) kinderkleding
Aanbod in principe goed, maar wat een kledingzaak met goede kwaliteit zou wel welkom zijn (na verdwijnen van Bonita)
Aanbod is zeer fijn. Echter meer mode en een HEMA zou geweldig zijn.
Absoluut een grotere vestiging van de huidige Kruidvat, aangezien te huidige aantoonbaar tekort schiet in vergelijking met andere KV vestigingen.
Absoluut een hema en etos maar een grote kleding winkel keten als C&A is ook echt een gemis. En denk aan een speelgoed winkel en een HenM of de WE.
Action
action -) schoenenwinkel
Action Bristol
Action en een schoenenwinkel.
Action en electronicaketen winkel
Action Hema
Action Hema nelson blokker
Action Schoenenwinkels
action-- mac donald --
Action, Blokker
Action, blokker, Hema, meerdere bekende kleding winkels
Action, chinees
Action, hema
Action, Hema
Action, Hema, H&M
Action, Hema, Primark, Xenos.
Action, kledingwinkels vrouwen, woning deco, coffeeshop, Etos, Hema, hunkemoller, h&m
Action, Marskramer, Hema
Action, mini Hema, blokker
Action, speelgoedwinkel, kledingwinkel als H&M
Action, grote kledingzaak
Action, h&m primarkt
Action, HEMA, BLOKKER, Xenos
action, schoenenwinkel, winkel buitenlandse levensmiddelen
aktion
Als ik het vergelijk met de Loper in Vlaardingen, dan mis ik bijvoorbeeld een HEMA en een schoenenwinkel. De Loper is onlangs gerenoveerd en is daardoor een stuk aantrekkelijker om te winkelen dan het Hof van Spaland dat ziet er nog al armoedig uit. Voaraan bij de parkeerplaats staan grote afvalcontainers. waar ook nu eens vaak veel rotzooi naast staat
ambachtelijke slagerij met uitsluitend biologisch vlees (wil graag meer betalen voor goed vlees zodat onze boeren, hoewel kleinschaliger, een eerlijke prijs krijgen.
Andere bloemen shop
Axion hema
aziatische producten/toko/afhaal
Baby/Kinderkleding winkel
Bakker...nee grapje
Bank
Bankfiliaal
Bekende kledingwinkels.

dames kleding winkel
Dames zaak
Damesmode, Hema of iets dergelijks, Marskramer of Blokker.
Dameschoenen, speelgoedwinkel
De action, mode voor mensen van middelbare leeftijd, een leuke hobbywinkel met wol en stoffen en fournituren in deze wijk kun je nergens een klosje garen voor je naaimachine kopen!
de betere kleding voor wat oudere dames
de Blokker.
de Hema en Blokker/Marskramer.
de Hema en de Action
De wat luxere winkels, bv cadeaushop, tassenwinkel, schoenen en damesmodezaak.
Decathlon
delicatessen een winkel die zelf maaltijden maakt en die voor thuis verkoopt
delicatesseszaak toko
DHZ moet nu steeds naar de Gamma en Engering in West is best ver weg
DHZ Winkel
Diverse openingstijden van de verschillende winkels zijn met name vervelend
diversiteit van kleding, schoenen en horeca
Diversiteit, want er zitten meerdere brillen winkels etc.
Doe het zelf
doe het zelf (voorheen Engering)
Doe het zelf winkel
Doe het zelf winkel (Bijv. Engering)
Doe het zelf zaak en alsjeblief geen kappers meer!
Doe het zelf zaak en een hema
Doe het zelf/hobbywinkel, elektronicawinkel, fietszaak, schoenenzaak.
Doe-het-zelf winkel. Elektronica. Speelgoedwinkel. Schoenenwinkel.
doe-het-zelfwinkel
Doehetzelfzaak Damesmodezaak Electronicazaak
Duurzaam aanbod, focus op milieuvriendelijk/recycle als alternatief voor veel-voor-weinig. Een combinatie van functionele producten met kado's en speelgoed.
Duurzame / ecologische winkel. Het aanbod is met name gericht op veel voor weinig, niet op milieuvriendelijk. Verder mist er diversiteit. Erg veel bakkers, er mist iets leuks als een kadowinkel, of delicatesseszaak.
DVD, witgoed, elektrisch gereedschap, fietszaak, gewone schoenenwinkel
ecologisch/bio voorzieningen
Een Action .Hema...
Een bank om geld op te nemen en storten
Een beter en gevarieerde winkelaanbod. Teveel budget winkels.
Een bistro en een goed restaurant
Een blokker oid. Iets breder assortiment dan een Big Bazaar
Een creawinkel
Een dameskleding zaak. Niet wat er al zit, want die hebben allemaal t zelfde.
een echte delicatessen winkel eventueel met streekproducten en een kledingzaak met merkkleding voor dames en heren. Er is er nu een voor heren maar de keuze uit de duurdere merken is niet echt ruim.
een echte warme bakker en een poulier
Een elektronica zaak. (BCC bijv.)
Een gevarieerder winkelaanbod (dus geen vier broodjeswinkels, opticiens etc)
een goede dames mode zaak. een delicatesszaak. een zaak waar je biologische producten kunt kopen met een uitgebreid assortiment.
Een goede kinderschoenenwinkel, een Hema,
Een goede Marskramer/ Elektronica-witgoed/ Doehetzelf-zaak
Een goede poelier daar moet je voor naar het centrum of naar de van hogendorpplan in vlaardingen
Een goede schoenen zaak,
een goede schoenenwinkel
Een goede schoenenwinkel (geen goedkope winkel zoals Bristol). Een goed restaurant. Een H&M!
Een goede schoenenwinkel zoals een Van Haren of Nelson
een goede schoenenzaak
Een goede schoenenzaak

Bekende winkelketens. Er zijn nu heel veel kleine, steeds wisselende boetiekjes
Bestaand aanbod is afdoende. Winkels moeten levensvatbaar zijn anders is het een soort van pop up en weg is die na aantal maanden. Gevolg leegstand. Dat is geen beleid. Versterk het huidig aanbod.
Faciliteer met als doel consistentie van het palet.
Betaalbare herenkledingzaak schoenenwinkel (Nelson)
Betaalbare schoenen zaak, (soort) Hema.
betaalbare schoenenwinkel
Betaalbare schoenenwinkel
Betaalbare Schoenenwinkel
betaalbare schoenenzaak
Betaalbare schoenenzaak, zoals Nelson ; Warenhuis , bijv. Hema /Blokker
Betere kleding en schoenenwinkels
Betere kledingzaken (Met merk-artikelen)
betere kwaliteit schoenenwinkel
betere- kledingzaak
Bij voorkeur een gevarieerd winkelaanbod met wat betere winkels. Nu zijn er 3 bakkers, 3 opticiens, 2 supermarkten. Een behoorlijke kledingzaak ontbreekt (Bonita inmiddels ook vertrokken) en een paar andere kwaliteitswinkels. Big Bazaar en goedkope winkels weg. Blokker er bij, Hema zou ook geweldig zijn. 1 slaer is voldoende. Het huidige aanbod is wat armoedig.
Bijzondere winkels, niet de grote ketens
Biologische goetewinkel, wat meer kleur en minder plastic uitstraling. De toon is nu vergane glorie/armoe...
biologische producten (voeding)
biologische supermarkt zoals Ecoplaza
Biologische winkel, Gezondheidswinkel, Vlaams Broodhuys of Jordy's Bakery, Handyman, schoenenwinkel van niveau. De Big Bazaar is afschuwelijk, lever een mooie winkel met natuurlijke producten voor het huishouden en het Kruidvat is aan een make-over toe.
biologische/gezondheidswinkel
Bioproducten winkel en misschien een toko-into winkel
blokker
Blokker, hema
Blokker, Hema, action,
Blokker en Hema. Kinderschoenenwinkel
Blokker of Hema Schoenenzaak
Blokker of Marskramer Fotowinkel
Blokker of marskramer, hema
Blokker,
Blokker, Marskramer of iets dergelijks !
Blokker, van haren
Blokker? (enkele zaken zijn van mindere kwaliteit.
Blokker/HEMA-achtigewinkel
blokker/marskramer
Blokker/marskramer Schoenen winkel
Blokker/marskramer, electronica zaak, grotere kledingketen.
Boetiek met schoenen,
Bv een Hema Nog een lunchroom of koffiezaak Schoenenwinkel Kleding in het iets hogere segment C en A , of Hema
cadeaushop, schoenenwinkel ,
cadeauwinkel
Cadeauwinkel, electronicazaak.
Cadeauwinkel, Hema, schoenenwinkel, speelgoedwinkel maar vooral gezellige winkelomgeving, meer uitstraling en sfeer
café restaurant
CenA Hema
Computer
Crea winkel. Schoenenwinkel. Baby artikelen.
Crea/wol winkel
creawinkel met workshopruimtes
D66 en GL hebben samen rond 2010 ook een onderzoek naar gewenst winkelaanbod, is eventueel beschikbaar (Ed Gloudi)

een goede schoenenzaak, een doe het zelfzaak, kinderkledingwinkel, action
Een goeie damesmodezaak
een hema
Een Hema (waar je ook iets kan eten en drinken) en misschien een H&M, nu zijn er veel de zelfde soort kledingzaken.
Een Hema en een snoepwinkel
Een Hema oid. Verder vind ik meerdere bakkers en hoortoestellen/opticiens overbodig. 1 is voldoende.
Een HEMA zou fijn zijn, en een H&M.
Een Hema!!!
Een HEMA/Blokker Schoenenwinkel/Doe het zelf/speelgoed
Een kleine HEMA net als in winkelcentrum de Loper. Een schoenenwinkel zoals Van Haren.
Een lekker restaurant, Blokker, enz.
Een leuke kinderkleding winkel, Hema,
Een Marskramer (of Blokker) en kluswinkel als Engering. Heel jammer dat die weg zijn!
Een marskramer of blokker
een prettige verblijfsplek om een hapje te lunchen of te dineren. En een fijn terras om zomers neer te strijken
een restaurant waar je kan lunchen, regelmatig maken wij mee dat de huidige winkel tegenover de AH vol is, afgelopen zaterdag ook weer.
Een ruimte waar ook bewoners kunnen plaatsnemen die de middelen niet heeft, dus als wijkgenoot er bij hoort. Ik zelf heb wel de middelen hoor maar verwacht buurtverbinding.
Een schoenenwinkel
Een schoenenwinkel bijv van Haren
een schoenenwinkel zoals bristol/scapino
een schoenenwinkel, een speelgoedwinkel en een budgetwinkel (zoals bijvoorbeeld action)
Een schoenenwinkel. Voorkeur voor van Haren.
Een schoenenzaak en een winkel zoals bv een Hema
Een schoenenzaak en restaurants
Een schoenenzaak Herenkledingzaak met redelijke prijzen
Een snoep/ chocola winkelje gewoon lekkernij
Een soort hema en schoenenwinkel.
Een speelgoedwinkel
Een Toko
Een warenhuis en/of mooie, leuke winkels zoals in Naaldwijk.
Een warenhuisachtige winkel zoals de Hema of Blokker.
een wat grotere kleding winkel, zoals h&m of primarkt.
Een wijkcentrum met inloop voor ieder. En niet gekoppeld zoals bij de nieuwe Harg. Met bibliotheek en WOT. Huishoudelijke artikelen
Een winkel als blokker
EEN WINKEL WAAR JE DINGEN KAN KOPEN DIE JE VOOR NAAR DE STAD MOET
Een winkel waar specifiek biologische artikelen worden verkocht, zoals in het centrum Natuurlijk Gezond.
Een winkel zoals bv de Hema, dus een winkel met van alles wat
Een winkel zoals de Hema, Blokker of Marskramer.
Een zaak met huishoudelijke apparaten en elektronica.
eenvoudige schoenenwinkel hippe kinderkleding winkel zoals bijv h&m
eet cafés, lunch café
Eet/drink gelegenheid met vegetarische kaart. Herenkleding (meer casual) Muziekwinkel;verkoop CD, plaat enz. Kleine hema.
Eetcafé
Eetgelegenheden
Eetgelegenheden
Eigenlijk iets met witgoed, er is op dat gebied helemaal niets in de directe omgeving, dus moet je naar de stad, of naar Rotterdam, lijkt me niet verstandig, het geld buiten Schiedam brengen.
electronica
Electronica
Electronica / computer spellen winkel
Electronica bv BCC
Electronica winkels. Woonwinkel
Electronica, telefoonwinkel die wel betrouwbaar is

Electronica.
Electronica. Schoenenwinkel
Electronicaaketen, schoenen, speelgoed, games, herenmode, meer diversiteit
Electronicaaketen, schoenenwinkel ziegs, t-mobile winkel,
Electronicawinkel
Electrowinkel, schoenen, betaalbare kledingzaak (geen boetiek)
Elektrische apparaten, audio, tv.
Elektrische apparatuur bij "Expert"
Electronica
elektronica en witgoed. Dameskleding 50+
Electronica winkel
Electronica winkel.
Electronica Witgoed Schoenen
Electronica zaak.
Electronica, woninginrichting
Electronica: huishoudelijke artikelen en apparaten;
Electronica/media winkel (zoets als BCC, Mediamarkt oid)
Electronica/Witgoedzaak, Dameskleding 50+
Electronica winkels
Er is een overschot aan bakkers en kappers, zou liever nog een damesmodewinkel willen er zijn tal van branches te noemen, zoals een winkel voor fotoapparatuur, maar deze overleven de slag met het internet niet
Er zijn teveel dezelfde winkels. 4 bakkers 2 supermarkten 2 dieren winkels 3 kappers er zou wat meer variatie in moeten komen.Bv. Schoenen winkel.
Er zitten nu 3 bakkers, 3 brillenzaken en 2 gehoorzaken in.Vind ik overbodig,van iedere winkel 1 is voldoende. Ik mis kledingwinkels (dames,heren en kinderen) En bv action en dat soort winkels Etos, Hema
Etos, Hema Eigenlijk zou Hof van Spaland gezelliger moeten zijn en winddicht. Ga eens kijken in Leidschendam bij Leidsenhage. Echt een prachtig centrum met mooie winkels en een vers gedeelte. Ruime parkeergarage en eetgelegenheden. Tip: Ga het winkelcentrum opnieuw indelen; ga niet verder met aanpassen van de huidige ozzet. Dit is niet meer toekomstbestendig.
Etos, speelgoedwinkel
Eventueel nog een schoenenzaak
fatsoonlijke huishoud artikelen.
Fietsen reparatie,
fietsenmaker, fietsonderdelen winkel
Fietsenwinkel (meer dan een bakker en slager is mijns inziens overbodig)
Fourniturenwinkel met stoffen en naaibehoeftes, inclusief handwerkartikelen.
Functionele en gezellige winkels voor de middenklasse, zoals: HEMA, Blokker, Xenos, Holland & Barrelet, etc.
Game winkel
Game winkel
Garnituren, naaigerei etc
geen
Geen
Geen idee.
Geen.
Gereedschap/materialen
gewone schoenenzaak, speelgoed, kinderkleding
Gezellig eetcafé nu het oude reahuis weg is. Geen snackbar /cafeteria /buitenlands eten.
Gezellig eten
Gezellig grand cafe Hema Doe het zelf winkel Blokker Kinderkledingzaak
Gezondheidswinkel, zoals G&W in de Hoogstraat.
Gezondheidswinkel/ reform
goede betaalbare modezaak voor mannen en vrouwen schoenenzaak hema
Goede betaalbare kledingzaak, schoenenzaak, een soort Engering, een soort expert.
Goede dames modezaak,schoenenwinkel
Goede dameskleding
Goede dameskleding winkel een delicatessen zaak in brede zin en een restaurant en eet cafe
goede damesmodezaak voor de moderne ouderen inclusief schoenen en lingerie

Hema en Blokker
Hema en H&M
Hema en schoenenwinkel als van haren/vbristol/scapino
Hema en speelgoed winkel. Marskramer is een groot gemis!!
HemaA en winkel voor gereedschap en spijkers en schroeven
Hema H&M Hunkemöller wat grote winkelketens
Hema lunchroom schoenenwinkel
Hema oid
Hema Schoenen (jong publiek)
Hema Schoenen Cafe
Hema Schoenenwinkel
Hema Schoenenwinkel klusjeswinkel ijzerhandel
Hema-achtige winkel
Hema,
Hema, 'goedkopere' schoenenwinkel als Bristol en schoenenwinkel als Nelson
Hema, action
Hema, Action
Hema, action, blokker winkels waar je bijna alles kunt kopen
hema, action, eventueel schoenen.
Hema, action, hobbyzaak(handwerk)
hema, action, huishoudelijk
Hema, Action, Nelson,
HEMA, betaalbare dames kledingzaak xenos
Hema, Blokker schoenenzaak
Hema, blokker, ...jammer dat marskramer weg ging! schoenenwinkel
Hema, blokker, action
Hema, Blokker, Action
Hema, Blokker, goede schoenenwinkel. Verder mis ik niks.
Hema, Blokker, restaurant, kroegje
Hema, C&A, Action
Hema, doe het zelf winkel, schoenenwinkel,
Hema, Doe het zelfzaak
Hema, H&M
Hema, h&m, luxere kledingwinkels voor dames (35 jaar), luxere schoenenwinkel voor dames (35 jaar), Blokker, elektronicawinkel zoals BCC, lingeriewinkel
hema, hippe duurzame winkel
Hema, nog een leuke betaalbare schoenenwinkel bv. een Nelson, nog een leuke kledingwinkel. Niet nog meer bakkers, opticiens en wibra, zeeman of bigbazar.
Hema, schoenenwinkel
Hema, schoenenwinkel (Nelson)
Hema, schoenenwinkel, grote matenkledingzaak, grote witgoedwinkel
Hema, speelgoedwinkel, wat duurdere kleding
Hema, Starbucks, Ecoplaza, Etos, een witgoed zaak, blokker, Hunkemuller
Hema, xenos
HEMA, XENOS, schoenenwinkel, woninginrichting
Hema,action
Hema! De eetgelegenheden zitten veelal achter het hof van spaland en zijn geen onderdeel van het geheel.
Hema!! Etos
Hema.
Heren schoenen (hogere segment)
herenkleding
Het ING kantoor en een goede schoenen zaak
Het is veel hetzelfde aanbod, vroeger zag je een speelgoedwinkel een platenzaak, snoepwinkel dat soort dingen, (je kunt de tijd niet terug draaien).
Het winkelcentrum is echt heel hard aan een renovatie toe, ziet er armoedig en vies uit, verder zou er een extra lunch/ koffie room goed zijn voor het winkelcentrum
Hobby en handwerkwinkel. Schoenenwinkel
Hobby- en knutselartikelen (Hobby voordelig)
Hobbywinkel

Goede damesmodezaak. Goede schoenenzaak. Hema. Jumbo!
goede eetgelegenheden
Goede groentewinkel
Goede huishoudelijke artikelen
Goede kledingwinkel en winkels zoals Blokker, Hema, Marskramer. Ook mis ik nog steeds het ING filiaal
goede kledingwinkel voor dames
Goede kledingwinkels, Hema
goede kledingzaak
Goede kledingzaak
goede kledingzaak, goede huishoudelijke artikelenzaak, sfeerwinkel
Goede kledingzaken
Goede kwaliteit schoenenzaak, goede kwaliteit kledingzaak
Goede schoenenwinkel
Goede schoenenwinkel en een zaak met huishoudelijke artikelen. Ook een Hema zou handig zijn.
goede schoenenwinkel, luxe cadeauwinkel
Goede schoenenwinkel, ruimer aanbod in dames- en herenmode, delicatessenwinkel, rijwielhandel (de huidige ligt te ver uit de loop), een Blokker (geén Big Bazar) en goed old Engering voor gereedschap etc. In de omgeving: een tuincentrum
Goede schoenenzaak, toko
goede schoenenzaak, leuk boetiekje met luxere kleding, schoeheidssalon
Goede schoenenzaak, leuke kledingzaken.
goede schoenenzaak.
Goede weekmarkt zou fijn zijn.
Goede winkel met huishoudelijke artikelen, schoenenwinkel, leuke woonwinkel, winkeltje waar 2e hands spulletjes verkocht worden
Goede zaak in huishoudelijke artikelen zoals blokker/marskramer. Electronica zoals Expert.
Schoenenwinkel met kwaliteitsschoenen. (dit zijn eigenlijk moeilijke segmenten ivm internet).
Soeeloedwinkel.
goedkope schoenenwinkel, action, kledingwinkel grote maten voor dames en heren
goedkope schoenenzaak nu moet je er voor naar de stad.
Goedkopere Schoenenwinkel
goeie horeca
Grand cafe
Grote kledingwinkels zoals h&m, c&a etc
Grotere kledingwinkelketens zoals H&M, Zara en/of Primark Action Schoenenwinkels Kinderkleding winkels
Grotere supermarkt, door het succes van de wijken eromheen is vooral de Albert Heijn veel te klein.
Halal restaurant (turks, indonesisch, marokkaans)
Halal restaurants (Turks/Indonesisch/Marokkaans)
handwerk en naai artikelenwinkel
handyman
Handyman
Handyman, Hema, Action etc.
Heel het winkelcentrum mag van mij op de schop. Niet meer van deze tijd. Het is er troosteloos. Ik mis een Blokker of een Hema. Een mooi licht en gezellig winkelcentrum zoals de Koningshoek in Maassluis wens ik me voor het Hof van Spaland.
Hema
HEMA
Hema Action
Hema Biologische scharrelslager zoals Wapenaar
Hema , blokker , op moment teveel van hetzelfde
Hema , Blokker, action
Hema achtige winkel
HEMA achtige winkel
hema achtige zaak
HEMA ACTION
Hema Action Big bazar
Hema Damesmodezaak voor iets oudere mensen, of zoals Bonita, of Vogele was. Zaak zoals Expert in de Loper, of Blokker.
Hema en action

Hobbywinkel Dameskleding zoals van dikkenberg die op de loper zit met wat betere kwaliteit
Hobbywinkel schoenenwinkel fournituren
Hobbywinkel, Kledingwinkel uit keten (C&A, H&M, Miss Etam).
Holland en Barret Schoenenwinkel Zonnebank
Holland en barrett, hema, blokker
horeca
Horeca
Horeca Schoenenwinkel Speelgoedwinkel
Horeca voor lunch en diner
Horeca, b.v. een lunchroom, restaurant
Horeca, schoenenwinkel, action,
Horeca, schoenenwinkels, ms mode, h&m, hunkemoller,
huishoudartikelen van betere kwaliteit
Huishoudartikelen, zoals blokker Schoenenzaak betaalbare schoenen Kledingzaak met betaalbare maar duurzame kledina, meer variatie. Nu zie ik 3 zaken met dezelfde soort kleding huishoudelijk (blokker marskramer)
Huishoudelijke artikelen
huishoudelijke artikelen zoals blokker/marskramer fourniturenzaak
Huishoudelijke artikelen (Blokker, Hema, oid)
Huishoudelijke artikelen (Blokker)
huishoudelijke artikelen (bv. Blokker of HEMA)
Huishoudelijke artikelen niet in afbraak-assortiment, dus Blokker of Marskramer o.i.d. Schoenenwinkel
Huishoudelijke artikelen van bijv. Blokker; schoenenwinkel; betere kledingwinkel (kwalitatief hoger niveau dan nu aanwezige kledingwinkels)
Huishoudelijke artikelen winkel
Huishoudelijke artikelen. Blokker, Marskramer. Hema.
Huishoudelijke electronica zoals een Bcc of een Blokker. Nu te veel brinwinkels en bakkers in het winkelcentrum.
Huishoudelijke Electronica
Huishoudelijke en elektrische artikelen
Huishoudelijke winkel nu Marskramer weg is
huishoudelijke artikelen zoals bijv. Blokker en de Wereldwinkel
Huishoudelijke winkels zoals blokker
iets met digitale media, dvd's software, spelletjes
iets van een decathlon en een mediamarkt
ijzerhandel etc. in de ruimste zin van het woord, zoals vroeger Engering./
ijzerwaren gereedschap goede slager woninginrichting etc
Ijzerwaren zaak
Ik mis de action.
Ik mis diversiteit en een soort Marskramer/Blokker.
Ik mis een Action, kleding, electronica, schoenen
Ik mis een electronica winkel, een Hema en een ANWB winkel. En een jumbo
Ik mis niets eigenlijk omdat het gebruik voor functionele boodschappen. Voor gezellig winkelen is het aanbod te klein en de aankleding te ongezellig (koud) voor dit laatste verwacht je ook meer diversiteit aan winkels. Bijvoorbeeld een schoenenwinkel of een kleding winkel zoals een H&M. Alhoewel ik me wel afvraag of zoiets overleeft in dit centrum.
Ik mis van alles.Drik en Bank(ing,abn)
Ik vind het heel belangrijk dat het kwalitatief een gevarieerd winkel aanbod blijft. Geen dumpstores of mog meer telefoorwinkel.
Ik zou graag iets zien zoals Koningshof Maassluis
Ik zou graag wel een hema of een action willen in het Hof van Spaland.
In het hof van Spaland bestaat alleen maar de mogelijkheid voor het vestigen van kleinere ondernemers omdat de ruimte te beperkt is voor een grotere winkelketen. Als de gemeente Schiedam eens een voorbeeld neemt en kijkt hoe één en ander bij Winkelcentrum Leidsenhage is aangepakt, dan kan goed nog iets van opgestoken worden. Zelfs nu het daar pas half opgeleverd is, loopt het al erger dan met winkelen publiek. De gemeente Schiedam moet eens inzien dat het investeren en focussen op het centrum een uitzichtloze situatie is. Daar is de bereikbaarheid slecht, de ruimte niet geschikt en veel beter als historisch bezienswaardigheid uit te bouwen. Voor commerciële activiteiten is het beter in Noord te vertoeven. Bestedingsniveau licht hoger, ruimte is er voldoende voor uitbreiding richting Barcheldin (zeker met het vertrekken van de Blaauw Brug)

Indische toko
 Islamitische slager
 Jumbo H&M
 Jumbo, schoenenwinkel, etos, restaurants.
 Kado winkel, schoenenwinkel
 kadoshop baby en kinder kleding
 Kadowinkel, schoenenwinkel,
 kinder/baby kleding winkel
 kinderKleding
 Kinderkleding en een goede schoenenwinkel.
 Kinderkleding, cadeau winkel speelgoed, schoenenwinkel, damesmode, Hema, iets van een blokker
 Kinderkleding/schoenen Speelgoed en cadeau HEMA
 Kinderschoenen, Blokker/Marskramer-concept
 kindvriendelijke restaurantjes met zit gelegenheid. Toiletvoorzieningen. Halal producten/winkels
 Kleding
 kleding , hema , blokker
 Kleding (mannenmode)
 Kleding en schoenen
 Kleding en schoenenwinkels die vallen onder het duurdere segment.
 Kleding en schoenzaak, action
 Kleding en schoenwinkels
 Kleding winkel en een Hema.
 Kleding winkels en restaurants
 Kleding winkels, parfumerie. Schoenen, Hema action
 Kleding/schoenen in het middenklasse segment
 Kleding/schoenenwinkels middensegment qua prijs/kwaliteit
 Kledingaanbod met rokken en jurken tot kniehoogte ivm leeftijd. Goede kwaliteit broeken. Alhoewel ik graag naar Deift ga voor kleding, of desnoods zelf maak.
 kledingwinkel (bijv. C&A, M&S, Miss Etam)
 Kledingwinkel voor breed publiek.
 Kledingwinkel voor mensen met een maatje meer. Hema
 kledingzaak voor jong en oud en redelijk van prijs schoenzaak , postkantoor
 Kledingzaak voor ouderen Goede schoenzaak
 Kledingzaak voor wat oudere personen, welke wel betaalbaar is. Schoenenwinkel
 kledingzaken meer keuze voor kinderen
 klein warenhuis zoals bijv. de Hema winkel waar ze stoffen en garen e.d. verkopen schoenen winkel
 kledingwinkels dames en heren
 kleine detailhandel
 Kleine DHZ-winkel. Muziekwinkel. In heel Schiedam geen gitaarsnaar te koop.
 Kleine doe het zelf zaak.
 kleine filiaal zoals Hema, C&A en wat kleine diverse winkels. Maar geen Vodafone,Kpn, caiway en mobiele repairshops
 kleine h en m. zou leuk zijn als je ook voor kinderKleding kan slagen, wat iets betaalbaarder is. (primark is er nog niet in schiedam) Ik denk dat het wel zou lopen.
 Kleine Hema , lingerie, schoenenwinkel.
 Kleine Hema zoals op De Loper of Blokker voor huishoudelijke spullen. Hunkemoller voor lingerie.
 kleinschalig warenhuis bv.hema
 Klus winkel Blokker
 klussenwinkel zo als Engering en blokker /Marskramer
 Knutsel- en hobbyartikelen
 Koffers /lassenwinkel
 Kringloop winkel
 kringloopwinkel, 2e handszaken
 Kunstwinkel (verkoop van verf, doeken, penselen etc.) Bar
 Kwaliteit kleding
 kwaliteit schoenenwinkel, meer kwaliteit mode winkels, huishoudelijke artikelen, apparatuur/witgoed winkel, goed restaurant voor lunch en diner en drankje tussendoor;
 Kwaliteits kinderKleding. Warenhuisachtig iets (geen discount zoals bigbazaar)
 kwaliteits schoenen winkel,
 Kwaliteitswinkels op gebied van kleding, delicatessen, schoenen.

Poelier. Action. Doe het zelf winkel, hobby winkel, schoenenwinkel.
 Postkantoor (o.i.d.) waar je pakjes in kunt leveren en ophalen, pinautomaat, ophaalpunt OV etc.
 Blokker. Verder zou ik graag zien dat de AH en Kruidvat groter worden. De capaciteit van deze winkels is veel te klein voor de wijk.
 Primark, leuke schoenen winkel, h&m een leuke speelgoed winkel!
 Redelijk, maar het moet niet nog minder worden.
 reform / gezondheidswinkel
 Reform winkel en DHZ winkel
 reformwinkel, winkel met natuurproducten zoals ekoplaza,
 restaurant
 Restaurant
 Restaurant Cateraar
 restaurant kwaliteit winkels, de goede niet te na gesproken, is achteruitgegaan
 Restaurant Speelgoedwinkel Gezondheidswinkel met biologische producten Schoenenwinkel met podoloog
 restaurant Terras Hema H&M Sostrene grens Schoenenwinkel (bijvoorbeeld van Haren)
 Speelgoedwinkel
 Restaurant, koffie corners en meer gezelligheid. Nu is het kaal en gevoelloos, kijk naar Koningshoek in Maassluis. Dat straalt sfeer en gezelligheid uit. Altijd druk en lunch of diner geen probleem.
 Restaurant,Dameskleding in het hogere segment , Witgoed & Huishoudelijke artikelen
 Restaurant.
 Restaurant. Wij missen het Oude Raethuys enorm en hopen dat er gauw een dergelijk restaurant (Hollands/Franse keuken/Bistro) voor terugkomt. Daarnaast missen we een wat luxere huishoudwinkel. Nu is het veel van hetzelfde (Zeeman/Wibra/Big Bazar) en we houden niet van deze oedekoe winkels. Eén zo'n zaak is oeneoe.
 restaurant/lunchroom
 Restaurantjes waar je gezellig kunt eten. Schoenenwinkel en de winkel Action.
 Restaurants die in de avond open zijn
 Schoenen leuken kleding
 schoenen
 Schoenen
 schoenen en betere damesmode
 schoenen , speelgoedwinkel, hema, action
 Schoenen Action Hema Kinderkleding
 Schoenen en huishoudelijke artikelen. Scharrelvlees slager.
 Schoenen en speelgoed
 schoenen handwerkspullen fournituren damesmode
 Schoenen Hema
 Schoenen Huishoudelijke artikelen Fournituren Hema Action
 schoenen in wat goedkoper segment, zoiets als marskramer. net wat beter segment dan bigbazaar en wibra. action is natuurlijk altijd goed.
 Schoenen Kinderkleding Hobby
 schoenen midden van de markt, grotere ketens zoals c&a, action, hema
 Schoenen Miss etam
 Schoenen Restaurant Hema Cafe
 Schoenen Verlichting
 schoenen winkel
 Schoenen winkel
 Schoenen winkel delicatessen speelgoed
 Schoenen winkel en kledingwinkels
 Schoenen winkel Hema Action
 schoenen winkel,
 Schoenen winkel, kleding zaak voor mannen 55+
 Schoenen zaak midden segment
 Schoenen zaak zoals Nelson of Ziengs. Media markt of iets dergelijks
 Schoenen zaak.
 Schoenen-betaalbare herenmode-fournituren-
 Schoenen, eetgelegheid, terrasjes, kleding voor heren
 Schoenen, electronics, Nespresso,

Kwaliteitwinkels
 Lederwaren.
 Leuk restaurant/lunchroom, elektronicazaak, doe-het-zelfzaak, huishoudzaak, (goedkope) schoenzaak
 Leuke kinderKleding winkel.
 Leuke kledingzaak. zoals Dikkenberg in de Loper, een schoenzaak, bijv. Nelson, Hunkemoller, Hema
 Lidl kruitvat Alberti in
 Lingerie
 lingeriewinkel / kadoo winkel /Dille Kamille /Hema
 Luxere producten, kinderKleding, horeca,
 Luxere winkels met zelfstandig ondernemers, meer diversiteit, geen goedkope ketens
 Luxere winkels naast goedkoop aanbod (zoals de huidige kledingwinkels) Hema. Meer groente.
 Luxere winkels, het is allemaal gedateerd en vieze armoedige bestrating vergeleken met De Loper in Vlaardingen
 Macdonald ,
 Manufacturen winkel
 Marskramer of Blokker of Hema
 Marskramer of Blokker of Hema Betaalbare schoenenwinkel Herenkleding Woningwinkel, verlichting
 Medopoint / Careyn Thuiszorgwinkel en een huishoudwinkel zoals voorheen Blokken of Marskramer.
 Meer aanbod betere dameskleding/lingerie, iets hoger segment electronica/huishoudzaak
 meer aanbod van winkels met vers bereide kant en klaar maaltijden
 Meer herenkleding
 Meer horeca, winkels die niet per se voor de budget shopper zijn.
 Meer kleding en schoenenwinkels.
 Meer kledingwinkels
 Meer kledingwinkels, rare witwas telecomwinkel snel vervangen
 meer kleine zelfstandige zaken, meer variatie, minder grote ketens
 meer kwaliteitskleding voor 50 plussers
 Meer lunch gelegenheden met evt. een leuk terrasje in de zon, een schoenenwinkel zoals bijv. van Haren en een goede speelgoedwinkel.
 Meer Para medische zorg
 Meer restaurants, schoenenwinkel, speelgoedwinkel, grotere boekenwinkel,
 Meer variatie in winkels. Geen 3 bakkers!! Wat Luxere winkels minder zeeman wibra. En geen legstand.
 Meer variatie, o.a kledingwinkels, schoenen etc
 Meerdere schoenen en kledingwinkels, holland en barrett, jumbo.
 Merk dameskleding en goede schoenen winkel
 merkkledingwinkel, speelgoed/games winkel
 Meubelzaak, BCC
 Middenklasse kledingzaak.
 Modezaak met moderne merk artikelen van deze tijd.
 Moole dames modezaak en nog een schoenzaak
 moole dameskleding en schoenenwinkels wat exclusiever dan bv zeeman wibra enz
 Moole kleding zaken voor dames
 Moole kledingwinkel Schoenenwinkel Huishoudelijke artikelen
 Moole schoenenwinkel
 n.v.t.
 Niet specifiek een aanbod maar zou graag een HEMA in het winkelcentrum zien.
 niet's
 Niets
 Niks mis ik
 Nvt
 Openbaar toilet
 Openbaar toilet voorziening
 openbare toilet?
 Openbare toiletten
 parkeerplaatsen.

Schoenen, Hema, action
 schoenen, hema, hunkemoller
 Schoenen, iets als de Hema, kledingwinkel voor dames, heren en kinderen.
 Schoenen, kinderKleding
 Schoenen, kleding, elektronica
 Schoenen, luxe huishoudartikelen
 Schoenen.
 Schoenen. Blokker. Meer lunch gelegenheden.
 Schoenen. Huishoud zoals Mars Kramer blokker
 Schoenen. Kinderkleding. Cadeauwinkel.
 Schoenen. Speelgoedwinkel.
 Schoenen/herenkleding/Hema/
 Schoenen/sport winkel Zoals sport 2000 / footlocker / JD sports Slijterij Snoepwinkel Broodjeszaak
 Blokker Elektronica zaak
 schoenenwinkel
 Schoenenwinkel
 Schoenenwinkel Action
 Schoenenwinkel Action Holland en Barrett
 Schoenenwinkel Hema
 Schoenenwinkel Woonwarenhuis(Hema) Speelgoedwinkel Dameskleding Bcc oid Kinderkleding
 Schoenenwinkel - Hema - kinderKleding -
 Schoenenwinkel , grotere AH, betere kledingzaak,Hema,minder opticiens
 schoenenwinkel .hema
 Schoenenwinkel (populaire prijsklasse) Bijv. van Haren,
 Schoenenwinkel (Scapino) Blokker
 Schoenenwinkel Blokker
 schoenenwinkel en audio tv ea
 Schoenenwinkel en kinderKleding winkel
 Schoenenwinkel en kledingwinkel en huishoudwinkel
 Schoenenwinkel en lingerie einkel
 Schoenenwinkel en speelgoedwinkel
 Schoenenwinkel en speelgoedwinkel. En a.u.b. niet meer winkels met goedkope zool als de Big Bazar/Zeeman/Wibra.
 Schoenenwinkel en winkel in huishoudelijke artikelen
 Schoenenwinkel Fietsenwinkel
 Schoenenwinkel Hema
 Schoenenwinkel Huishoudelijke artikelen
 Schoenenwinkel ING bank
 Schoenenwinkel met Ecco schoenen. En minder bakkers graag.
 Schoenenwinkel met hip en wat jonger assortiment absoluut een Turkse slager / supermarkt Action
 Kringloop / brocante winkel
 Schoenenwinkel met schoenen van goede kwaliteit.
 schoenenwinkel soort Hema
 Schoenenwinkel Soort woonwinkel
 Schoenenwinkel zoals van Haren
 Schoenenwinkel, Herenkleding / Tiener-kledingwinkel. Woonwinkel (kleine woonmeubelen, zoals bv kwantum of Haco) Behanqwinkel.
 Schoenenwinkel, action
 Schoenenwinkel, action, grote matenkleding
 schoenenwinkel, action, hema, blokker, c&a, kringloopwinkel
 Schoenenwinkel, action.
 schoenenwinkel, betere kledingzaak
 schoenenwinkel, blokker, hema,
 Schoenenwinkel, Blokker, Hema,
 Schoenenwinkel, doe het zelf-winkel, herenkleding casual.
 Schoenenwinkel, Doe-het-zelf winkel!
 Schoenenwinkel, een goede, geen low budget
 Schoenenwinkel, electronicawinkel
 schoenenwinkel, en iets van Hema of HM, speelgoed

Schoenenwinkel, gemengde kleding winkel voor normaal budget. Hema
schoenenwinkel, hema
Schoenenwinkel, hema
Schoenenwinkel, Hema ofzo. In ieder geval mis ik geen bakker en opticien!!!!
Schoenenwinkel, hema, action
Schoenenwinkel, Hema,Action, babyzaak, electronicawinkel, Marskramer
schoenenwinkel, herenmode (betaalbaar)
schoenenwinkel, hobbywinkel
schoenenwinkel, huishoudelijke artikelen
Schoenenwinkel, huishoudelijke artikelen (bv hema, blokker, xenos).
Schoenenwinkel, huishoudelijke winkel zoals een blokker, een Hema, grotere mode winkel zoals h&m

Schoenenwinkel, iets als bcc bijv. Gw winkel
Schoenenwinkel, kinderkleding
Schoenenwinkel, kinderkleding winkel
Schoenenwinkel, kledingwinkel (vervanger voor Vo*gele)
Schoenenwinkel, kledingwinkel voor ouderen.
Schoenenwinkel, kledingwinkel(h&m, esprit, only, Vero moda) Hema, blokker, xenos, een gezondheidswinkel.
Schoenenwinkel, kleine Hema
schoenenwinkel, maar vooral gezellige eet en drinkgelegenheden voor tijdens het winkelen.
Schoenenwinkel, restaurant,lingeriewinkel
Schoenenwinkel, speelgoed, kleine Hema. Niet meer van al dat budgetwinkgedoe.
Schoenenwinkel, speelgoedwinkel
schoenenwinkel, speelgoedwinkel, huishoudelijke artikelen (Blokker, Xenos).
Schoenenwinkel, winkels zoals een toko met buitenlands aanbod van surinaams/chinees etc En bij een winkel zoals Action, Hema
schoenenwinkel, witgoed
Schoenenwinkel,hema
Schoenenwinkel,hema,
schoenenwinkel,ijzerwarenwinkel
Schoenenwinkel.
Schoenenwinkel. Naaiwinkel en benodigdheden Toko
Schoenenwinkel. Lampenwinkel. Het is te veel van het goede dat er 7 winkels zijn waar je brood en/of banket kunt kopen.
Schoenenwinkel. ING bank.
Schoenenwinkel. Naai benodigdheden. Grieks afhaal restaurantje
Schoenenwinkel.fietsenwinkel
Schoenenwinkels bv Van Haren, winkel met witgoed,een Blokker, speelgoedwinkel, kledingwinkels erbij bv Vera Moda of New Yorker. Xenos
Schoenenwinkels H&M oid Hema Speelgoedwinkel Pinautomaat Elektronicazaak (BCC of Expert)
schoenzaak
Schoenzaak
Schoenzaak Kleine Hema
Schoenzaak , marskramer blokker
Schoenzaak ,Kleding cadeau winkel Graag een uitgebreid winkel centrum
Schoenzaak (niet zo duur als bij Sims)
Schoenzaak blokker lampenwinkel ijzerhandel zoals bv Engering
Schoenzaak bv. Bristol, brel/naaizaakje
Schoenzaak die pantoffels verkoopt
schoenzaak,
Schoenzaak, Blokker, Hema
Schoenzaak, damesmodezaak, interieurzaak
schoenzaak, H&M (PopUp store), Zara (PopUp store), Hema (PopUp store)
Schoenzaak, hema.
Schoenzaak, huishoudelijke artikelen. Eetcafe en restaurant.
Schoenzaak, Jumbo, Hema.
Schoenzaak, Sima is de enige en de Hema en misschien een action zou fijn zijn.
schoenzaak,lingeriezaak
Schoenzaak. Is er niet 1 van.

schoenmaker
schoenwinkel
Schoenwinkel
schoenwinkel en huishoudelijke artikelen (blokker)
Schoenwinkel Speelgoedwinkel
schoenwinkel, lunchroom
schoenwinkel, hema zoals in de Loper, vlaardingen
Schoenwinkel, koffie-/broodjes-/lunch, Hema, speelgoedwinkel, sneakershop, Primera.
schoenwinkel, sportwinkel, jeugdkledingwinkel, action
schoenwinkel
schoonheids specialiste
Slagerij
Sneaker winkel, Blokker, betaalbare kinderkleding, speelgoedwinkel, schoenenwinkel
Soorten kleding. Schoenen winkels. Horeca
speciaalzaken en kleding en schoenen zaak in het hogere segment
Speelgoed
Speelgoed Damesmode (grotere maten)
Speelgoed winkel HEMA
Speelgoed, Hema, electronica,
speelgoed, schoenen, leuke kleine kadootjes, kleine elektrische huishoudelijke apparatuur (de Blokker)

Speelgoedwinkel
Speelgoedwinkel (er is wel speelgoed, maar dat is over het algemeen goedkoop niet erg kwalitatief hoogstaand).
speelgoedwinkel betere dames kleding blokker hema
speelgoedwinkel en een schoenenwinkel ,de schoenenwinkel wel graag met merkschoenen.
Speelgoedwinkel en huishoudelijke artikelen, kinderkleding. Als ik naar het centrum ga is het voor de speelgoedwinkel, Blokker, Hema en H&M.
Speelgoedwinkel Hema Action Blokker Subway
Speelgoedwinkel Schoenenwinkel
speelgoedwinkel, audiovisuele winkel
speelgoedwinkel, babyzaak
speelgoedwinkel, Hema,
Speelgoedwinkel, kluswinkel (zoiets als Engering)
Speelgoedwinkel, Mooie kinderkledingzaak en een goede afhaal winkel (eten)
Speelgoedwinkel, schoenenwinkel
Speelgoedwinkel, wit-/bruingoedwinkel, winkel met supplementen/gezonde voeding zoals holland & barrot of vitamin store, Hema
Speelgoedwinkel. Hema en H&M zou ook leuk zijn (met name voor kinderkleding)
Spelletjeswinkel Hema
Sportzaak
Spullen voor huishoudartikelen
tandartspost, medische hulpmiddelen , rest ok
Te groot aanbod van bakkerij voorzieningen. Fietsenwinkel ontbreekt
Terras Hangplek voor ouderen
Toko
Toko: kruiden en producten voor exotisch koken.
Traiteur Er zijn teveel kappers en bakkers.
Tuincentrum
Turkse, marokkaanse toko
Variatie van winkels, niet allemaal van diezelfde winkels, zoals het nu is en teveel goedkope winkels.

Vegan aanbod
Verlichting en schoenen
verlichting en wat breder aanbod van dameskleding
Verlichting; lampen etc en een schoenenwinkel
Voor een lunch is het niet zo gezellig!
voor huishoudelijke apparaten ed

Voor kleding ga ik altijd naar Vlaardingen of Rotterdam, want ik mis hier een normale kledingwinkel met gangbare kleding zoals Miss Etam, C&A of H&M of Peek&Cloppenburg. Een goede schoenenwinkel zoals Nelson, van Vorst, Ecco. Een huishoudwinkel winkel met hogere kwaliteit producten en breder assortiment, zoals blokker/marskramer. En ik vind dat er nu te veel dubbele winkels zijn die elkaar wegconcurreren. Zoals 3 bakkers (naast elkaar nog wel...), 3 koopjeswinkels (Zeeman, Wibra en Wibra) 3 brillenwinkels (nearle, eye wish, roh hoon)
Voor de Marskramer! Daarnaast mis ik een winkel zoals G&W of de Tuinen
Voor een Hema. Naar de winkels die er verder zitten, ga ik niet voor mijn plezier (muv drogisterij MOOI misschien). Ik zou ook behoefte hebben aan ergens in Schiedam Noord een biologische winkel.

Voornamelijk redelijke kleding voor ouderen!
Waar ik rustig op een terras buiten kan zitten en een kop koffie of een biertje kan drinken en desnoods een uitsmijter kan eten.
Waar je koffie kan drinken en uitgebreid kan lunchen
Warenhuis
warenhuis zoals bv Hema, Blokker en een goede modezaak
Warenhuis zoals hema
Warenhuis, electronica (zoiets als BCC)
Wat grotere kledingwinkels
Wat luxere winkels. Met de komst van Zeeman, Wibra en Big Bazar zijn we er beslist niet op vooruit gegaan.
Wat uitgebreider zou fijn zijn er is nu weinig keus
Winkel met goedkope kleding.
Winkel met huishoudelijke artikelen.
Winkel met keukenartikelen zoals de Marskramer. Delicatess-winkel met een aanbod dat niet in supermarkten te krijgen is (meer internationaal aanbod)
Winkel zoals de Marskramer of Blokker
Winkels die dagelijks tot later open zijn 21:00/22:00
Winkels in wat duurdere segment. Dus niet alleen low budget
Winkels met sfeer. Wat luxer. Schoenenwinkel
witgoed
witgoed, huishoudelijke artikelen, kwaliteits modezaken voor heren en dames
witgoed, warenhuis o.i.d.
Witgoed/audio/televisie ,
witgoed/electronica (bv Expert)
Witgoed/electronica Huishoudelijke artikelen
Wol en handwerk/ furnituren, electronicaketen, Hema / huishoudelijke artikelen.
Woonaccessoires, schoenen, kledingzaak voor jeugd bijvoorbeeld hunkemöller en H&M
X
zo'n zaak als Engering
Zoiets als de action
Zoiets als een Hema, een goed restaurant
Total

| |
|--|
| slecht openbaar vervoer Sveaparken |
| Sommige opties mogen uitgelegd worden. Ik weet niet wat gevultuinen zijn, daarnaast vind ik de inleiding erg op ouderen gericht |
| Spaland vind ik een gezellig winkelcentrum het moet er gewoon blijven |
| Spaland moet wel blijven. |
| SPOED .DAT IS ER NODIG OM DIT GEDEELTE VAN DE STAD OOK MEE TE LATEN TELLEN. EN HELAAS VOOR DE BINNENSTAD (TRIEST STRAATJE) LAAT DAT GELD NU EENS IN WINKEL-CENTRA GEBRUIKEN WAAR HET WINKELBESTAND NOG WEL ERG AANTREKKELIJK IS. HOF VAN SPALAND MET NOG ALTIJD DE VLOERTEGELS VAN 42 JAAR TERUG (WORDEN ZE NOG EEN KEER GEDRAAID) GEMEENTE SCHIEDAM GA EENS NADENKEN EN LAAT EEN PAAR DURE MEDEWERKERS EEN ANDER BANDJE GAAN ZOEKEN EN DAT ZE NIET MET MIJN (ONS) GELD ALLES KUNNEN DOEN WAT NIET NODIG IS |
| Succes |
| succes ermee |
| succes ermee! |
| Succes ermee! |
| Succes met de uiteindelijke initiatieven |
| Succes met de verdere besprekingen. Ik stel het op prijs om op de hoogte te worden gehouden. |
| Succes met het onderzoek! |
| Succes met het verwerken van alle gegevens! |
| Succes! |
| Succes |
| Tennisbal (Kethelhage) moet blijven. Niet nog een speelparadijs of trampolinepark in de buurt. |
| Tja, ik zie wel wat er uit komt. |
| Tram 21 tot 24 uur door laten rijden. |
| Van belang vind ik dat je de auto in de buurt kunt parkeren |
| Van het bachplein (oude blauwe brug) kunnen jullie zorgvoorzieningen en winkels maken daar is het een mooi stuk grond voor. |
| Van mij mag winkelcentrum Spaland uitgebreid worden. Volgens mij een van de weinige goedlopende winkelcentra in de omgeving. Soms kun je gewoon lastig een parkeerplek vinden door de drukte! |
| Veel bewoners hebben hun voortuin betegeld. in verband met katten overlast. of voor een grotere parkeerplaats |
| Veel succes |
| Veel succes! Zorg vooral voor een duurzame oplossing, niet alleen in termen van ecologisch duurzaam, maar een duurzame oplossing waar zoveel mogelijk mensen zich in kunnen vinden en wat haalbaar is voor alle belanghebbenden |
| Veel van deze onderwerpen zijn ook besproken bij de bewoners bijeenkomsten mbt de verhoging van woonwijk De Akkers. |
| veiligheid in de wijk mis ik. bv bij de ingang van driemaasstedje zijn al meer dan 1 jaar de straatlantaarns kapot. dit is een gevaarlijke situatie want je ziet geen hand voor de ogen. Ook het fietspad/bouwweg is erg gevaarlijk. er worden altijd in de herfst door irado blaadjes gestort. ik begrijp dat ze die ergens moeten laten. maar dit is de enige ontsluiting naar sportpark. met de fiets en lopend ga je zo onderuit omdat ze de troep over de hele breedte storten. het is heel even wachten op de eerste onduidelijke. heeft een veilig en fijn gevoel |
| veiligheid in spaland is ook een ding. Na sluitingsijd loop ik er echt niet meer doorheen. belangrijk eigenlijk. |
| Veiligheid vind ik ook zeer belangrijk gezien de veranderende maatschappij Daar mag best meer aandacht voor zijn |
| Veiligheid, betaalbare winkels, schone straten en prullebakken. een nette buurt en gezelligheid. Openbaar vervoer goed te bereiken. |
| Verfraaien van het winkelcentrum is niet bepaald overbodig. De trap is in zeer slechte staat. zelfs gevaarlijk. |
| Vind het erg fijn dat we kunnen meedenken met de plannen in de wijk/buurt. |
| Vindt het enqueteren van meningen omtrent Noorrand Schiedam 2025 een goede zaak. Ik wens het team van de bewonerswerkgroep succes hiermee. |
| Vliegtuig lawaai onder controle houden |
| Voor wat de wijk betreft is het van belang dat er betaalbare koopwoningen gebouwd worden om de wijk jong en toegankelijk te houden. Een nieuw winkelcentrum op en om het "markt/kermis"-plein aan het bachplein zou de gelegenheid creëren om oud-kethel te vergroten met wat we vroeger arbeiderswoningen noemde. Dit kunnen betaalbare laagbouw woningen zijn. Zowel huur als koop. Boven het nieuw geplande dienstencentrum een zorg-flat. Zo hou je jong en oud dicht bij elkaar |
| Vragen zijn m.j. te weinig specifiek. |
| Vreselijk grote irritatiebronnen zijn: Sportpark (mag van mij instorten) Open haarden in wijk (is niet duurzaam en stinkt als de hel) |
| Wanneer wordt er nu eindelijk eens begonnen met het ophogen van de straten in het wijkdeel Sveadal (blauwe huizen). De verzakkingen zijn vreselijk en de trottoirs en straten hebben kuilen en gaten. |
| wat een goede enquête!!! |

| |
|---|
| Wat goed dat jullie de bewoners een stem geven in de ontwikkeling van het Bachplein! |
| Wat ik jammer vind is dat de groenvoorziening die echt prachtig is zo slecht wordt onderhouden. Wij zijn uit het Groene Hart naar Schiedam gekomen en hebben hier veel meer groen. Ongelofelijk maar waar. Qua wandelen etc is het hier vele malen beter. Maar we zien helaas dezelfde trend tav groen. Met grote tractoren zo snel en goedkoop mogelijk onderhoud plegen met veel schade aan natuur, zoals diepe tractor sporen in bermen en kalpotte fietspaden en stoepen en en daardoor langzamerhand een verslechtering. Ik wandel in Kethelpark, Beatrixpark Kethel Poort en verder en ik zie erg veel dode bomen, die worden verwijderd maar niet vervangen. Ook snoeien van de mooie knotwilgen gebeurt te weinig. Paden worden slecht onderhouden, met houtsnippers, gebeurt maar deels etc. Erg jammer. Schiedam moet meer groen worden. In het noorden van de stad moet er meer groen komen. |
| Wat ik totaal niet tegen kom (wat denk ik de grootste ergernis is van heel schiedam noord) dat er iets gedaan word aan de aanrijd routes . meer rijbanen aanleggen. Jullie kunnen wel wijken erbij bouwen maar als de wegen er niet op aangepast worden staan we over 2 jaar niet 40 minuten vanaf de sgravenlandse weg maar 1,5 uur vast. Want 40 minuten in de rij staan is natuurlijk wel te nek voor die paar kilometer! |
| Wat meer groen in Schiedam Hof van Spaland zou ook wel mooi zijn. Gezellig plekje om te zitten. Nu bestaat Bachplein en Hof van Spaland veelal uit stenen en gebouwen. |
| WAT SCHIEDAM NOORD NODIG HEEFT IS BETERE BEREIKBAARHEID MET DE AUTO ! ELKE DAG STAAT ER EEN GIGA FILE NAAR SCHIEDAM NOORD ... DAN ZIJN ER VAN DIE SLIMME MENSEN VAN DE PLANNANING DIE TOTAAL NIET NA DENKEN EN VERBINDINGS WEGEN MET HOLY DICHT GOOIEN VOOR ONDERHOUD EN TEGELIJK BIJ HET NOV HOTEL DE WEG HALF DICHT ZETTEN VOOR ONDERHOUD ... GIGA FILES WE HEBBEN MAAR 2 MANIEREN OM IN SCHIEDAM NOORD TE KOMEN EN DIE STAAN GEVOON ALTIJD TIJDENS DE SPITS VAST ... WIL JE EEN GROENERE OMGEVING LOS DAT EENS OP , EEN AFRIT MIDDEN DELFLAND IN ZOU VOOR ZO WEL VLAARDINGEN EN SCHIEDAM NOORD EEN OPLOSSING ZIJN. |
| We zouden in Noord erg geholpen zijn met OV-bereikbaarheid wanneer de tram wordt doorgetrokken langs de wijken Spaland en Sveaparken. Ook hebben we een visie van de gemeente nodig op verduurzaming van Schiedam in de nabije toekomst (hoe gaan we 'van het gas af?'). Huiselgenaren met een beperkt budget zoals wij willen echt wel verduurzamen maar daarvoor is het wel handig om te weten wat de gemeente in de nabije toekomst gaat doen (bij stadsverwarming?) zodat we voor onze eigen woning hierbij kunnen aansluiten |
| wij hebben meer parkeerplaatsen nodig |
| Wij maken ons wel zorgen dat er op dit moment weinig geschikte huizen beschikbaar zijn voor onze leeftijdscategorie. Jammer dat er geen appartementen van bv. max 4 hoog in Schiedamse Meesters zijn gebouwd. Een gemiste kans voor de bewoners van Schiedam Noord. Als er nu pas plannen worden gemaakt vrees ik dat het voor onze leeftijdscategorie (69 en 72 jaar) wellicht te lang gaat duren. Erg jammer want deze problematiek is de laatste jaren al regelmatig onder de aandacht gebracht. En als je idd gewend ben om in Schiedam Noord te wonen wil je niet meer naar een ander deel van Schiedam. Park Entree is een prachtig project, waarom wordt niet iets soortgelijks in Noord gebouwd? |
| Wij willen graag in een nieuwbouw appartement wonen in Schiedam Noord |
| Wij wonen in een huurhuis (is kastelenbuurt). Ga ook eens in gesprek met de huisbazen. |
| wij zij een echtpaar en willen in de toekomst hier blijven wonen. onze woning is te groot als we ouder worden. |
| Wij zouden het als ouders van een dochter van 1.5 en mogelijk in de toekomst dat er nog meer gezinsuitbreiding zal komen erg prettig vinden als er een leuke speelplek komt in de wijk. De speeltuin op het royaardsplein is zeer slecht onderhouden en totaal niet toegankelijk voor kinderen van deze leeftijd. Gezien wij ook 2 overbuurgens hebben in deze leeftijdscategorie en wij steeds meer ouders ontmoeten hopen wij dat hier gehoor aan gegeven zal worden. met vriendelijke groet, de familie Simileer |
| wij zouden het heel erg prettig vinden als er in de toekomst meer 55 + woningen komen in de woudhoek of in sveapark of omgeving. |
| wil graag in huidige buurt blijven wonen |
| wil graag op de hoogte blijven van de plannen Bachplein |
| Wij graag op de hoogte gehouden worden van de ontwikkeling. |
| Winkelcentrum Spaland is toe aan een opknappbeurt met eventueel uitbreiding van winkels met appartementen. |
| wordt er werkelijk rekening gehouden met de wensen van de bewoners. Ik hoop het |
| Woudhoek kan verbetering gebruiken. Denk hierbij aan gebruik van het WA sportcomplex. Aanbieden van maatschappelijke en culturele bijeenkomsten. |
| x |
| xx |
| zie graag het plein in de Schiedamseweg tegenover de Hof van Spaland gereconstrueerd met een rij parkeren haaks op de weg en voor de rest voetgangers- en terrasruimte |
| Zorg dat het Bachplein en groenord meer wordt ingericht voor jonge ambitieuze starters i.p.v. een overvloed aan minder bedeelde en probleemgezinnen uit randgemeenten. Verpaupering heeft zich al ingezet en leefbaarheid voor ouderen erg beïnvloed. |
| Zorg ook duurzaam wonen voor ouder in de wijk gele Woudhoek! B.v. wandelgebieden in deze wijk! |
| Zorg voor een gevarieerde wijk, aantrekkelijk voor alle Schiedammers. |
| Zorg voor tijdige lediging van de restcontainer bakken, zodat er geen zakken naast worden gezet. |

Zorgen dat de duiven weggaan vanwege de overlast, veel duivenpoep en de duiven gaan ook bij winkels naar binnen wat ook onhygiënisch is. Zorgen dat bestelauto's en vrachtwagens parkeren op de daarvoor bestemde plekken, zodat zij de geparkeerde personenwagens niet hinderen als deze weg willen rijden. En handhaven

Total

Appendix A.6: Survey conclusion

Main points form surveys .

Bewonersenquentes 2017,2019 over Hof van Spaland winkelcentrum:

- Renovatie gewenst, centrum is verouderd
- Het moet gezelliger
- Ov verbeteren – avonduren – geen belbus
- Duurzame ingrepen zijn gewenst
- Respect voor groen, natuur, onderhoud. Behouden, biodiversiteit
- Verkeersdruk is hinderlijk
- Parkeerdruk, meer parkeren (?)
- buurthuis, bieb, avondwinkel
- Jongeren krijgen weinig aandacht
- openbare toiletten
- Schoenenzaak (vaak genoemd)
- Gezelligheid in het algemeen in het gebied

Appendix B.

Bijlage B.

Informants and interviews.

Appendix B.1: Flowing dialogue

These interview outcomes were received when visiting Hof van Spaland. A flowing dialogue strategy was used.

Passant 1:

- Jammer dat meeste niet zondag open is
- Mist een airco in het centrum
- vind gemixte winkels fijn
- Zou graag een marktje willen in/bij het centrum
- Er is weinig leegstand, winkelpanden zijn snel weer gevuld
- Het is erg gezellig in het centrum

Passant 2:

- Houd ervan om mensen te kijken op een bankje
- Heeft dan veel aanspraak met buurtbewoners
- Gaat graag naar de st. martinusschool
- Houdt van de variatie in winkels

Passant 3:

- Waardeert uitzicht bij sociale activiteiten
- Wilheminapark heeft restaurant met leuk uitzicht
- Winkelcentrum is praktisch, AH en Lidl zijn fijne winkels.
- Heeft lijm gekocht bij de Zeeman, is erg praktisch ingesteld
- Veel moeders met kinderen in het centrum

Passant 4:

- Gratis parkeren is een uitkomst
- Komt uit Den Haag
- Centrum Schiedam is niet super aantrekkelijk
- Spaland is fijn om zijn gezelligheid en dan men elkaar kent.

Passant 5:

- Is niet goed ter been
- makkelijk parkeren boven de AH vanwege de brede parkeervakken
- Komt ongeveer 2x oer week naar het winkelcentrum
- Voornamelijk omdat het lekker dichtbij is
- Winkelt divers, met name AH en kruitvat, maar maakt vaak een rondje op zoek naar andere dingen die uitkomen.

Passant 6:

- Invalide in rolstoel
- Woont al jaren in de buurt
- Komt niet heel regelmatig in het winkelcentrum
- Gaat naar Schiedam centrum voor een terras
- Vind het parkeren in het centrum goed, maar niet erg makkelijk
- Vind het centrum en bachplein lelijk en grijs

Passant 7:

- Vind het centrum prettig
- Komt ook wel vaak in centrum schiedam
- Zou wel wat meer grote winkels willen zoals een hema
- winkels met wat meer kwaliteitsproducten zijn ook leuk.

Passant 8:

- Gaat voornamelijk naar Lidl
- Spreekt wel eens af met vriendinnen bij het centrum in de middag.
- Gaat uit in schiedam centrum
- Woont in de wijk

Passant 9:

- Komt er niet super vaak, alleen soms bij AH
- Zit nog op school
- Fietst in de avond door het winkelcentrum, is dan lekker rustig, en het is korter
- Woont in Kethel

Passant 10:

- Blauwe brug organiseerde rommelmarkt op zaterdag. Was altijd druk bezocht.
- Komt vaak in Hof van Spaland, woont ernaast
- Mooi winkelcentrum, gratis parkeren is een pre
- weinig parkeerruimte op zaterdag
- Rondhangende jeugd, is niks te doen voor hen. Voornamelijk op de parkeerplaats achter de Lidl aan de noordzijde van het centrum.
- Hangjongeren komen vanaf 3-4 uur in de middag.

Winkeleigenaar 1:

- Voornamelijk in de ochtend veel ouderen
- Klanten komen uit Rotterdam en Den Haag
- Heeft een uitgebreid social media account, tbv klantbinding. Dit blijkt dus ook echt te werken.
- Mensen waarderen het gratis parkeren. Dit is het grootste verschil met het centrum van Schiedam en volgens informant de reden waarom spaland goed loopt en de winkels in het centrum niet.

Winkeleigenaar 2:

- Veel ouderen komen in het centrum
- Later op de dag mensen voor dagelijkse boodschappen
- AH is eigenaar van het pand
- Gemeente is eigenaar van de publieke ruimte

Winkeleigenaar 3:

- AH is eigenaar van het winkelpand
- Heeft problemen met het pand zoals lekkage
- Ook problemen aan de riolering, dit speelt al langer in meerdere winkels in het centrum
- Klanten waarderen volgens informant het gratis parkeren het meest, dit is de belangrijkste trekker voor het centrum.

Winkeleigenaar 4:

- Mensen waarderen de mix in winkels
- Er zijn wel te veel bakkers in het centrum
- Klanten komen ook van verder weg, maar 80% uit de buurt
- Eigenaar van het pand is ING bank
- Mensen waarderen het gratis parkeren
- Het centrum heeft nieuwe tegels nodig, in verval, versleten.

Winkeleigenaar 5:

- Is verhuist naar het centrum voor een groter pand.
- Heeft klanten uit de hele regio

Winkeleigenaar 6:

- Eigenaar lunchroom, komt uit de buurt
- Lunchroom is verzamelplek voor de hele buurt
- Informant is van mening dat je niet moet slopen wat goed is, dus Hof van Spaland gewoon laten zoals het is
- Informant zou graag een buitenterras hebben
- Vraagt zich af waarom Blauwe Brug is gesloopt. Was een erg leuk buurtcentrum en een aanvulling voor de wijk.

Winkeleigenaar 7:

- Gemeente verzaakt compleet
- Plannen voor woontorens op bachplein.
- Aan belastingen ongeveer 6 ton in 42 jaar betaald, en erg weinig ervoor teruggerekregen.
- Klanten komen van verder. Familiezaak, is enige die eigenaar is van pand.
- Lekkage en rioleringsproblemen zijn vaak eigen schuld van winkeleigenaars. Die zouden volgens informant meer kunnen doen om erger de voorkomen.
- Centrum schiedam is prestigeproject voor gemeente
- Spaland krijgt geen aandacht
- Zeeman staat te koop
- Lidl mag groter van gemeente, maar dan moeten ze ook ergens ander investeren. Een extra parkeerdek aan de noordzijde bijvoorbeeld. Gemeente wil dat winkels aan deze zijde worden opgekocht door de Lidl.
- Ook moeten er appartementen komen op Big bazar en Wibra, er zijn al tekeningen voor deze nieuwbouw volgens informant.

Winkeleigenaar 8:

- Erg onvriendelijke winkeleigenaar, niet behulpzaam
- Vind slopen niet meer van deze tijd
- Geeft aan dat het allemaal erg gevoelig ligt mede door de 34 eigenaren, maar ook door de plannen van de gemeente die telkens worden afgeblazen.
- Wie draait op voor de kosten? Veel pandeigenaren willen niet investeren.
- Weet volgens informant erg veel, maar wilt het niet delen.
- Ik merk hoe lang het probleem al voortsleept. Eigenaren zoals deze zijn de onzekerheid spuugzat.

Winkeleigenaar 8:

- Sinds september actief in de buurt
- wijst op de renovatie in maasland aan het winkelcentrum. Niet veel veranderd
- Heeft een goede band met de gemeente (is zeldzaam)
- Vond het winkelcentrum niks, dus zocht een pand net buiten het winkelcentrum
- Ondernemers moeten er ook zelf wat van maken vind de informant
- Zet soms een terras op in de zomer met een BBQ voor de buurt
- Er zijn meer winkels nodig in het hogere segment voor de diversiteit.
- Markt is tegenwoordig nog maar 4 kramen.
- Mensen blijken verder te rijden voor speciaalzaken. Supermarkten moeten dichtbij zijn
- Drukte met auto op vrijdag en zaterdag, andere vervoersopties moeten gestimuleerd worden.

Appendix B.2: Interviews

These interview outcomes were received from appointments with people active in the neighbourhood of Spaland. A flowing dialogue strategy was used, starting from a list of topics that needed discussion.

Noordrand 2025, bewonerscollectief:

Noordrand 25 – Jan boumans, Ruud v/d Pol

Initiatief van de wijkregisseur Marcel Kreuger. Wilde in gesprek komen met actieve bewoners en zo ontstond de bewonersvereniging. Zij hebben vervolgens de twee enquêtes georganiseerd (2017, 2019).

Enquete opgezet ook om het 'gezeik' te filteren en alleen de nuttige resultaten mee te nemen.

- Ontwikkeling zorgcentrum, veel huisartsen in de buurt zien het wel zitten. Fysiotherapeuten zijn onderling concurrent dus hebben vaak ruzie
- Woningen voor ouderen bovenop bachplein, doorstroom in de wijk
- veel scholen in de buurt die dicht moeten
- Zorgcentrum + cultuur + bewegen
- Bachplein + spaland moeten echt centrum worden
- School slopen en ruimte maken voor winkels/centrum
- Verblijven + fun shoppen
- schoenenzaak, witgoed, online shoppen is een echte trend
- Wie gaat er nog naar de bieb? Alleen voor kopje koffie
- Blauwe brug was locatie voor vergaderingen, niet per se vervallen. Sloopreden onduidelijk, misschien verouderd en Jan geeft aan dat het pand ongeschikt was
- Fysio bachplein was ooit een consultatiebureau.
- Open terras zou mooi zijn aan westzijde
- Groen en open houden
- Tram bachplein kant, gevaarlijke situatie met winkelwagens op trambaan
- Lidl/AH niet op goede locatie, zou centraler in het centrum moeten
- Veel ouderen -> bewoners groenord zijn armer dus houden van winkels als big bazar. Ze wijzen op dat er meer winkels in het hogere segment moeten komen
- Vervallen centrum, het heeft geen allure, kijken veel naar andere centra die wel afgesloten kunnen worden, betere tegels op de vloer, luxere afwerking. (Ben het zelf hier niet mee eens: deze centra functioneren naar mijn mening evengoed slecht.)
- Afsluiten centrum in de avond
- Hangjongeren in centrum en daarbuiten zorgen voor geluidsoverlast in de avond
- Zwervers ????
- Galm in het centrum, zou afgesloten moeten worden
- Mensen zijn steeds individualistischer, geen vrijwilligers meer voor buurtinitiatieven, wat is de rol van de gemeente hierin? stimuleren? Laatste buurtvereniging laatst opgeheven.
- Criminaliteit, dure auto's in bepaalde flats. anonimiteit speelt grote rol. Je burens kennen lost veel op.
- Mensen zijn vooral bezig met eigen belangen en niet veel met de maatschappij, zeker ook in coronatijd.
- goede kledingwinkel mist
- pleintje centraal in het centrum wordt soms wel gebruikt voor een kraampje met iets
- vloer bij AH oogt beter
- Vroeger was de ah kleiner met daarachter een parkeerplaats.
- Ijssalon, iets met witwassen, locatie moet in centrum, rij soms over de weg
- AH groter, uitbereiden, tankstation weg en connectie zoeken.
- Autozaak weg, moet ergens op een industrieterrein. Hier komt dan ruimte vrij voor meer winkels
- Grotere parkeerplaats, meer winkels, meer auto's
- Connectie met Kethel zoeken, is nu onhandig en niet goed
- Haifa: informant zit nooit op terras (geen zon), ander wel, waren vroeger twee restaurants daarom is de kaart nu super divers. Vooral grote porties.
- Weg bij Haifa is ook te druk om het echt aantrekkelijk te maken hier
- Koppie shoppie zit er als sinds het begin der tijden
- Minder in- en uitgangen van het centrum maken, overzichtelijker, makkelijker af te sluiten.
- Kerstverlichting hing er tot maart, nu leukere lampionnetjes
- Niemand wil de koningsdagmarkt meer organiseren aan de noordzijde
- Man van sportzaak is niet echt de voorzitter van de winkeliersvereniging. Hij wil het eigen-lijk niet echt doen.
- Tinka Bor moet proberen iedereen op 1 lijn te krijgen, is super moeilijk. Grotere winkels zijn wel bereid geld te investeren voor een vernieuwing.
- Het winkelcentrum moet gerenoveerd, maar niet gesloopt. behouden wat goed is.
- Woningen toevoegen. 1 voor geld, 2 voor ogen op de straat.

Kunstenaar st. Martinusschool:

- Moet weg uit huidige pand ten behoeve van nieuwbouw.
- St. martinusschool wal de enige school in tuindorp.
- Veel waarde wordt gehecht aan het pand, veel bewoners hebben hier op school gezeten.
- Huidige wedhouder heeft geen visie.
- Wedhouder is voornamelijk uit op geld verdienen en prestige voor gemeente. Zie als voorbeeld het plan voor het stadserf. Mooi ontwerp van bovenaf, maar in de praktijk niet erg goed uitgevoerd en niemand heeft hier echt wat aan.
- Informant is van mening dat de gemeente het meeste geld stopt in het centrum, terwijl deze locatie minder aandacht verdient. In spaland wonen de mensen en hier gaat het minste geld naartoe. (checken?)
- Sloop van het pand waar informant in zit is tot op heden onzeker.
- Weet niet goed waar informant naartoe gaat verhuizen. Geeft aan dat kunstenaars zoals informant steeds meer naar de 'periferie' worden gedrukt. Industrie hoort daar, maar kunstenaars horen tussen de mensen.
- Heeft niet per se interesse in een ruimte in het winkelcentrum. Is hier erg sceptisch over. Gaat voornamelijk om de kosten. Deze ruimtes zijn waarschijnlijk veel te duur.

Meer info over de nieuwbouw op: <https://www.iepenlaan.nl/>

Medewerker bibliotheek

- Woont in de buurt, in groenoord.
- Gemeente heeft weinig opgeknapt in buurt
- Lange tijd, zeker in groenoord niks gedaan aan de openbare ruimte, weinig onderhoud gepleegd.
- De wijk waar ze woonachtig (Groenoord zuid) is verloederd de laatste jaren.
- De sfeer hier is erg veranderd, vroeger was het netter, voorbeelden van hoe deze wijk is veranderd van een nette buurt naar een achterstandswijk. Kinderen speelden op straat.
- Tegenwoordig veel afval op straat.
- Er zijn volgens haar weinig speelplekken in de buurt voor kinderen.
- Er wordt relatief veel gehangen in Groenoord.
- In haar wijk is niet veel sociale cohesie.
- Extra voorzieningen zijn nodig. De sloop van blauwe brug is geen goede beslissing geweest. Bibliotheek in de binnenstad is mooi maar veel minder goed bereikbaar.
- De tram rijdt niet tot laat, dit bemoeilijkt de verbinding naar de binnenstad.
- Ze mist voornamelijk de rommelmarkt van Blauwe Brug.

Telefonisch interview informant gemeente:

- De rol van de gemeente is voornamelijk ontwikkeling op gang brengen.
- De gemeente heeft geen tools behalve grond die ze bezitten en tijd dat ze kunnen investeren om met partijen te praten.
- Het winkelcentrum is verouderd en moet vernieuwd worden. Het moet aantrekkelijker.
- De gemeente is geen eigenaar van het centrum, enkel van de publieke ruimte, dus het enige wat ze kunnen doen is gesprekken voeren. Ze hopen daarmee de eigenaars van het centrum te kunnen overtuigen vernieuwingen door te voeren. Anders genoemd: kwartier maken.
- Bachplein is wel grond van de gemeente, hierdoor is een ontwikkeling op het bachplein wel mogelijk in de nabije toekomst. Spaland is niet van de gemeente.

Appendix C.

Bijlage C.

Design drawings.

Appendix C.1: Masterplan

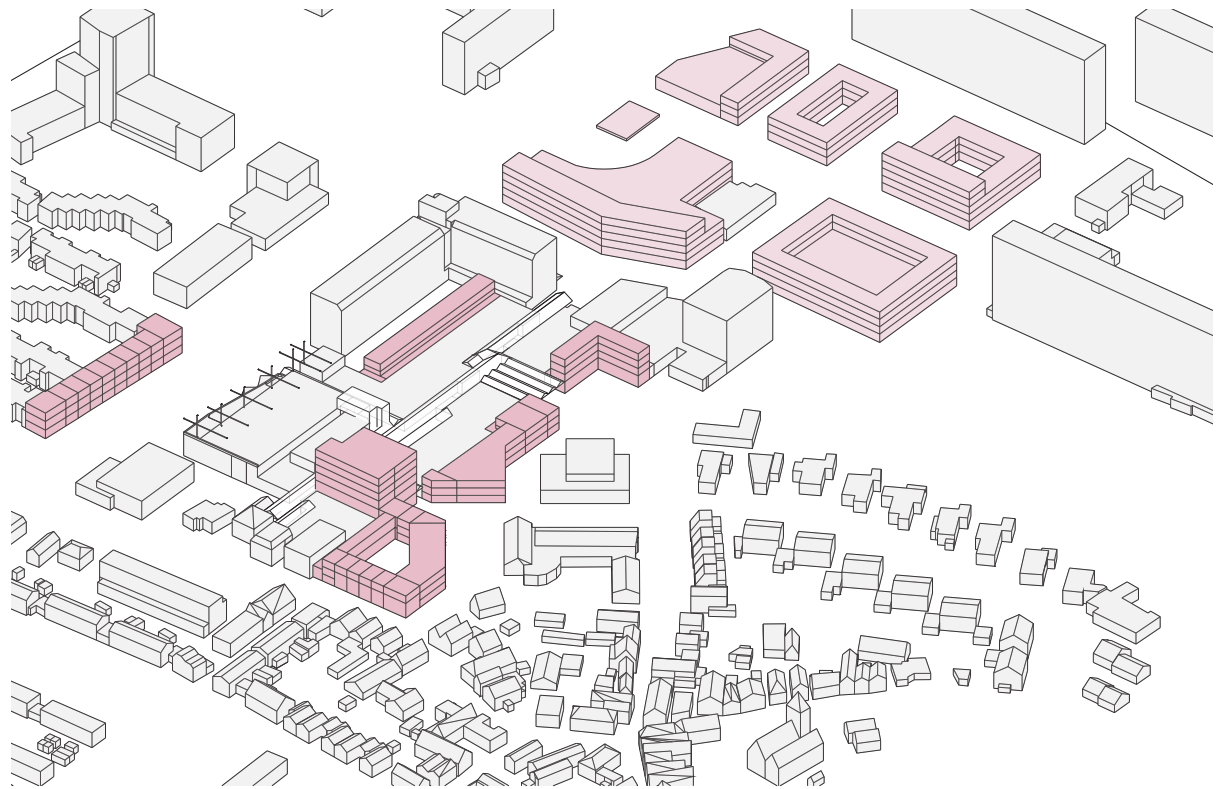
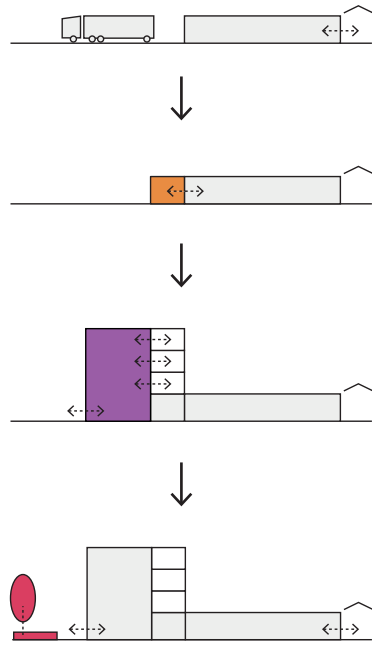

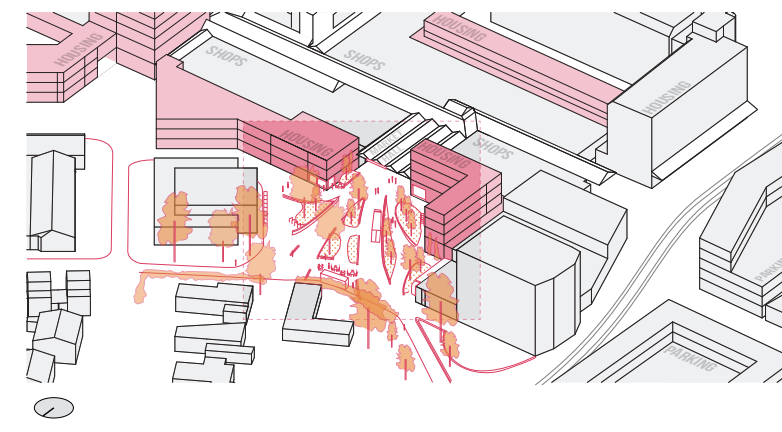
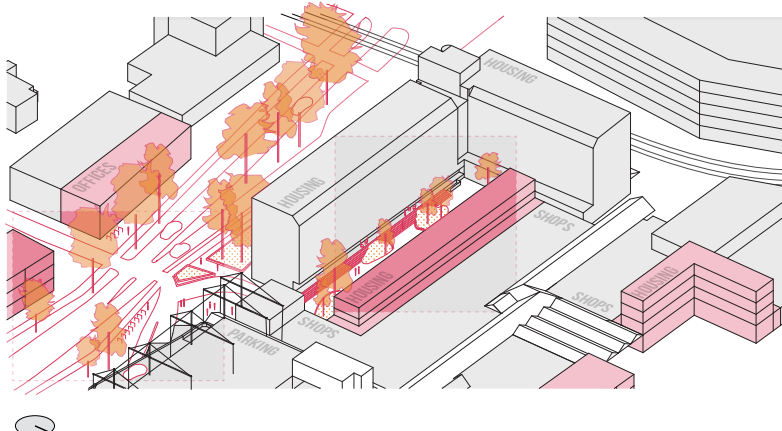
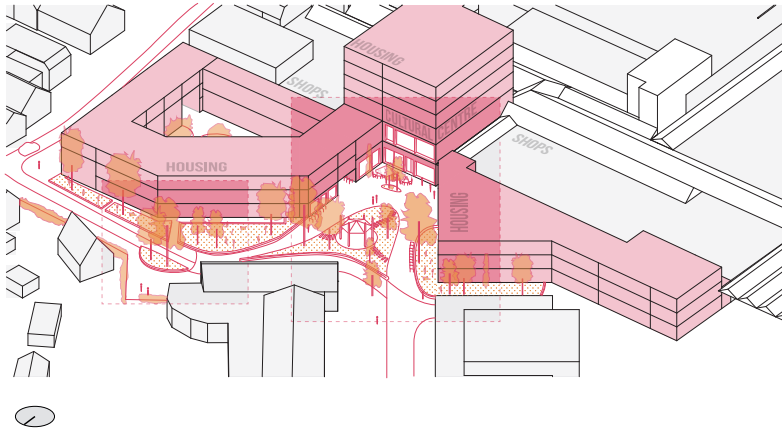
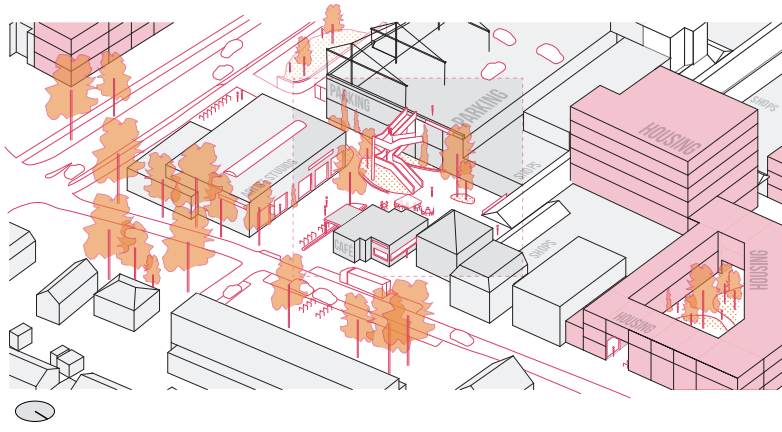



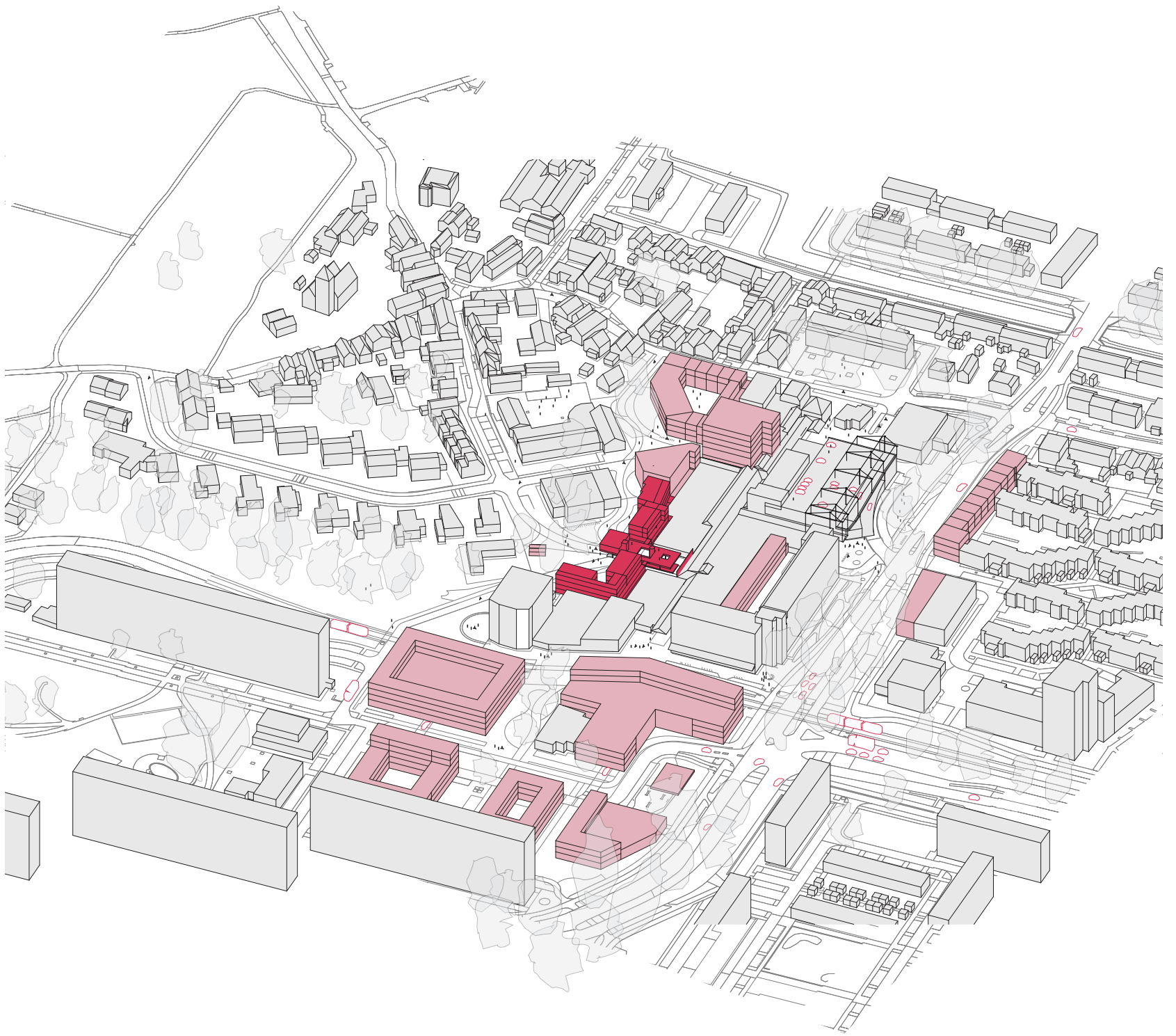





Appendix C.2: Market hall and neighbourhood canteen

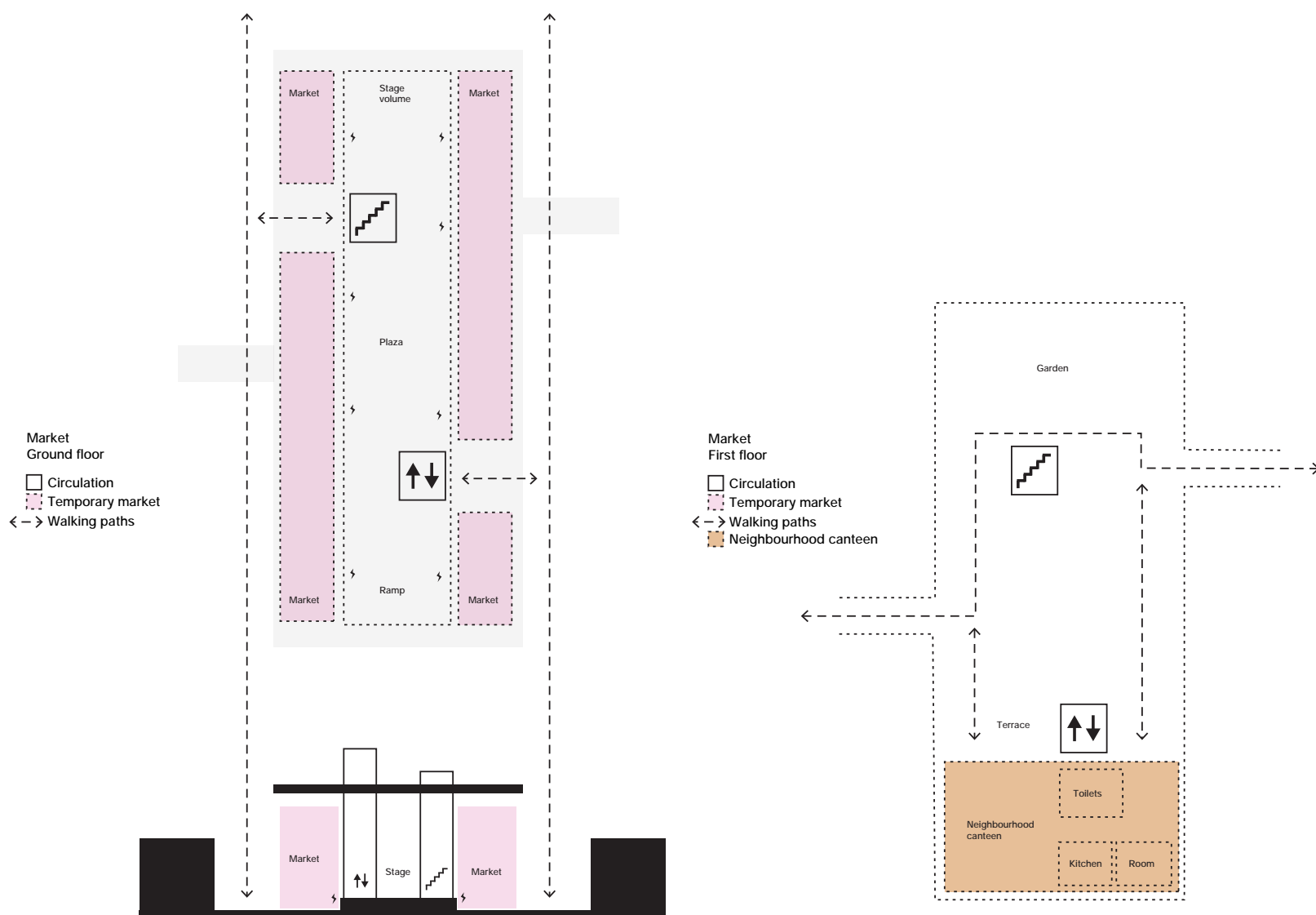
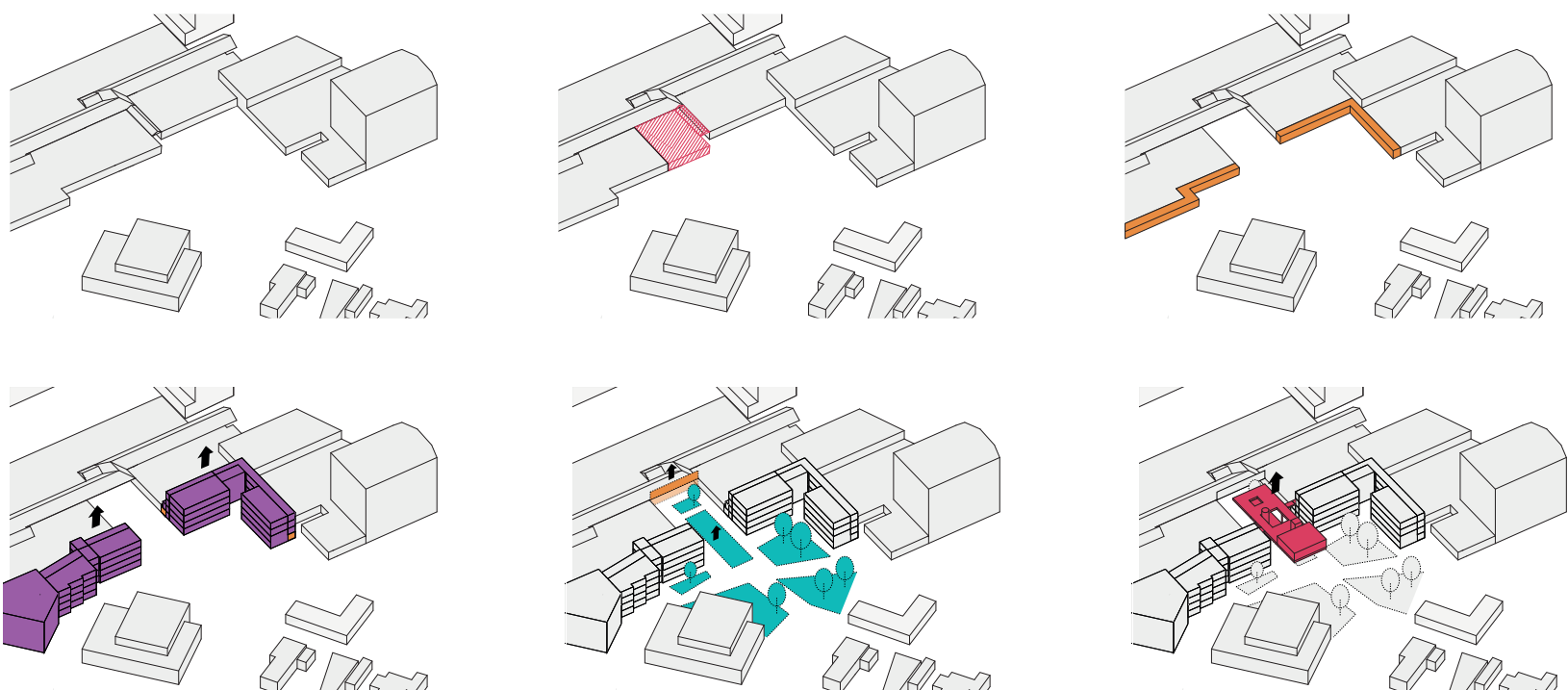





Existing trees

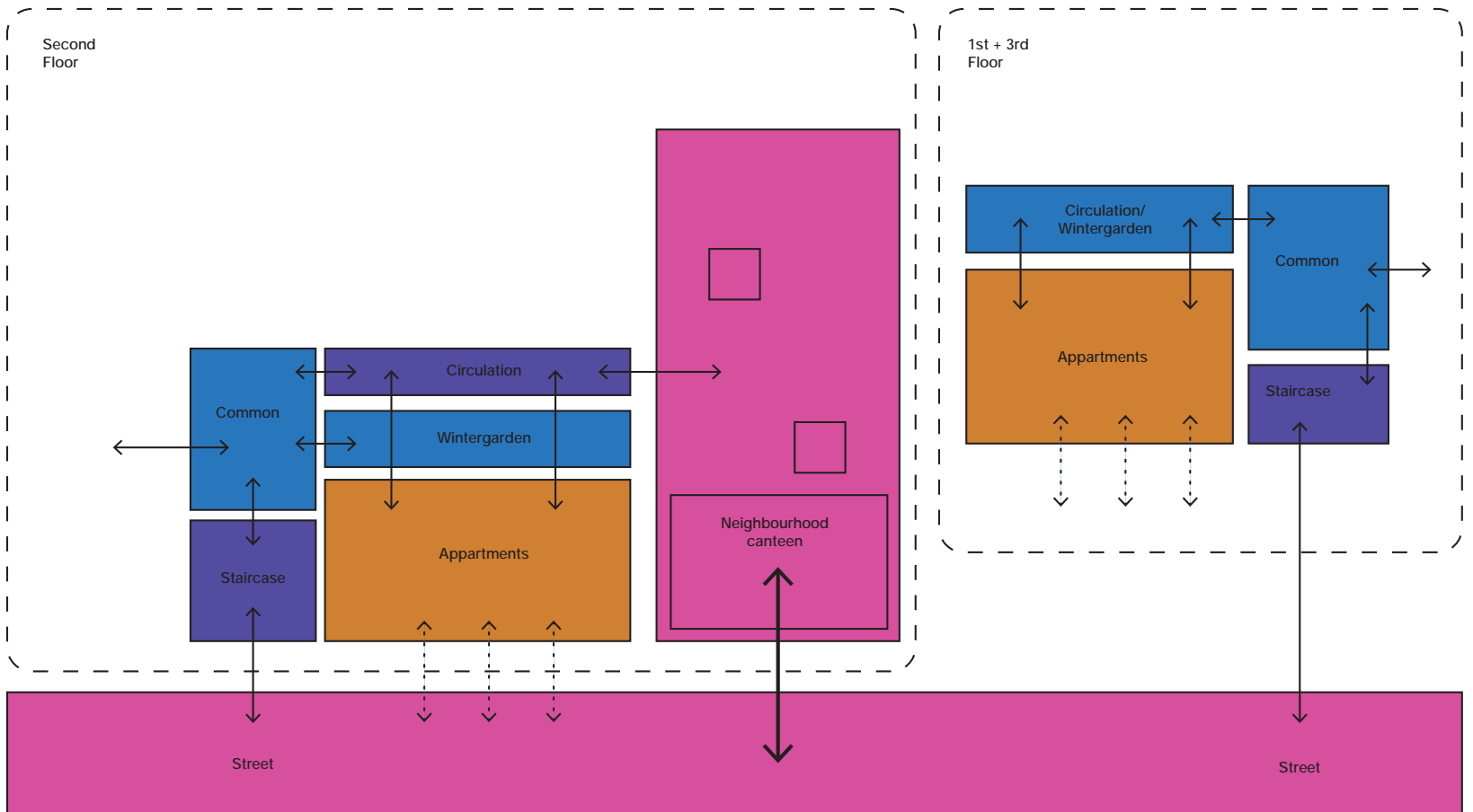

Circulation

- Public
- Semi-public
- Shared
- Private

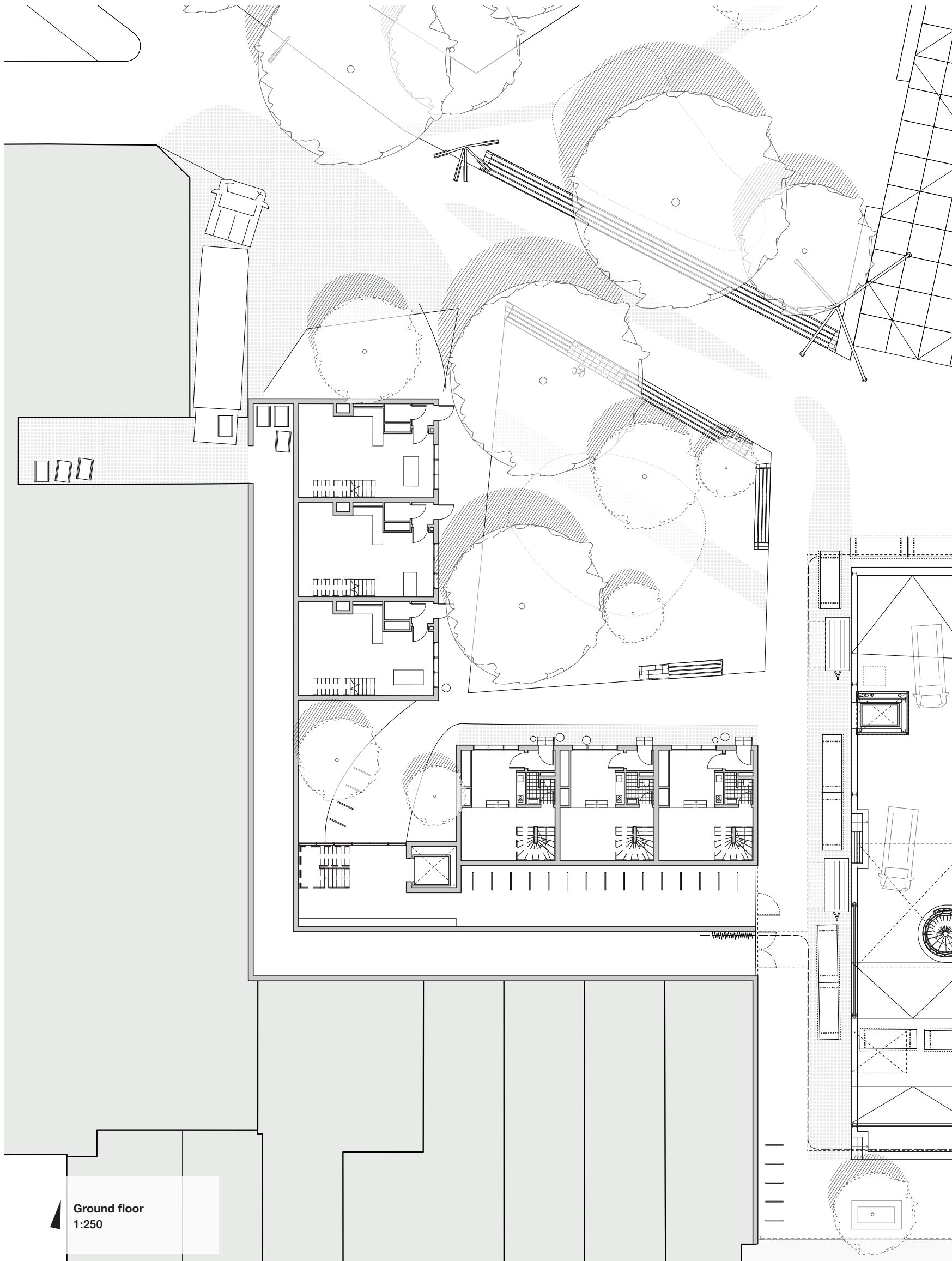

Ground floor
1:250

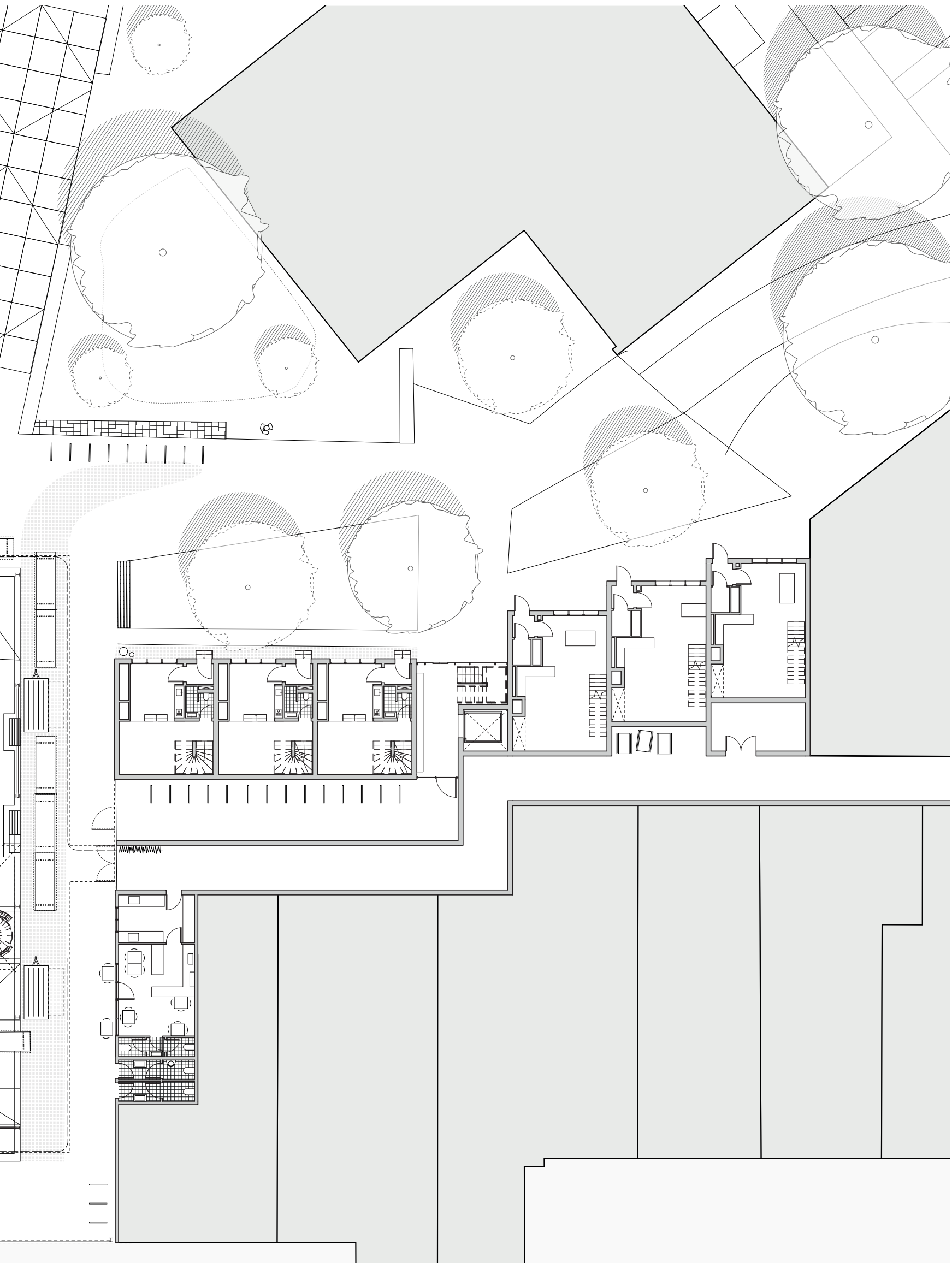

- 1 Neighbourhood canteen
- 2 Kitchen
- 3 Multifunctional room
- 4 Toilets
- 5 Outside storage
- 6 Entrance, Wardrobe
- 7 Terrace
- 8 Communal garden

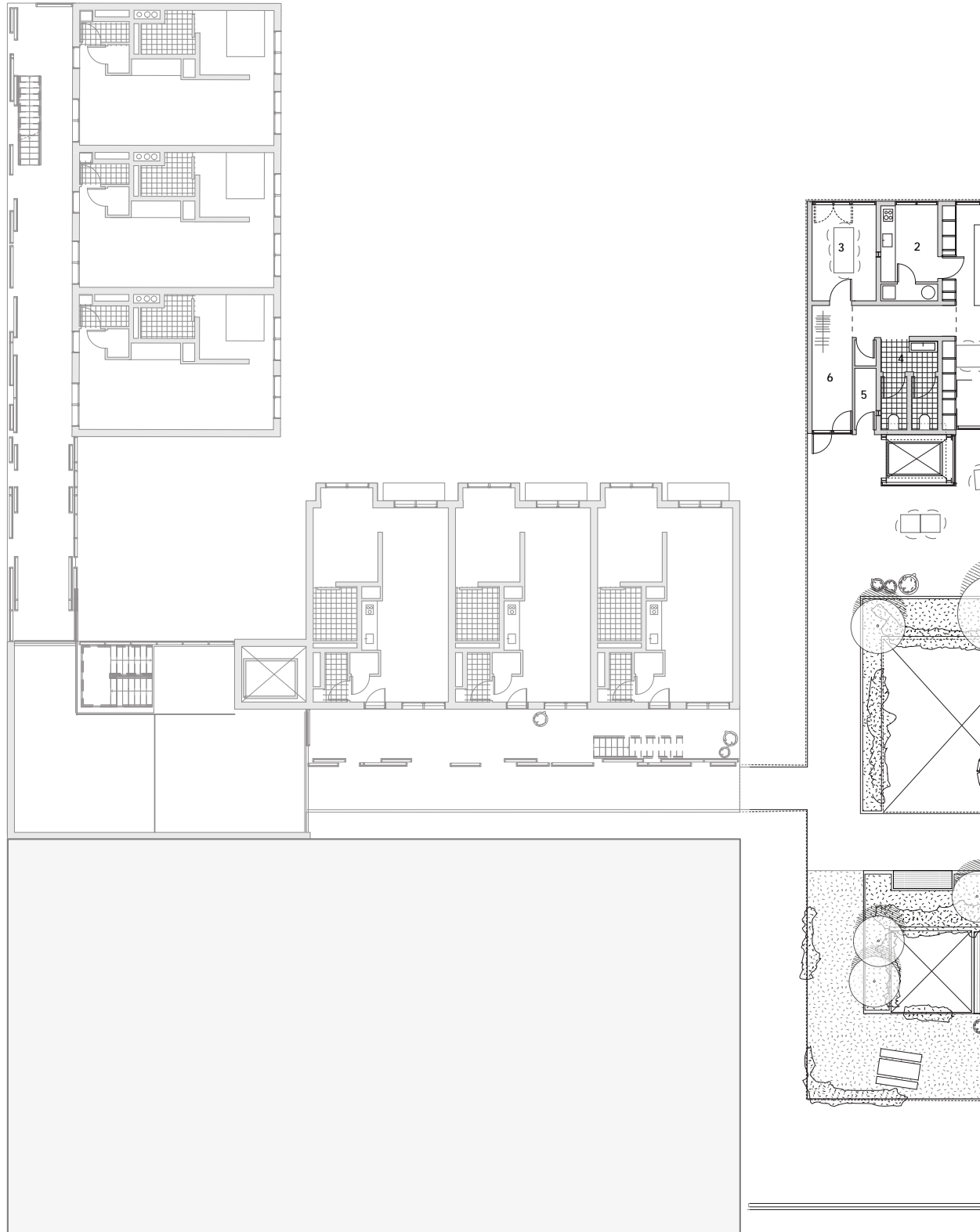

▲ First floor
1:250



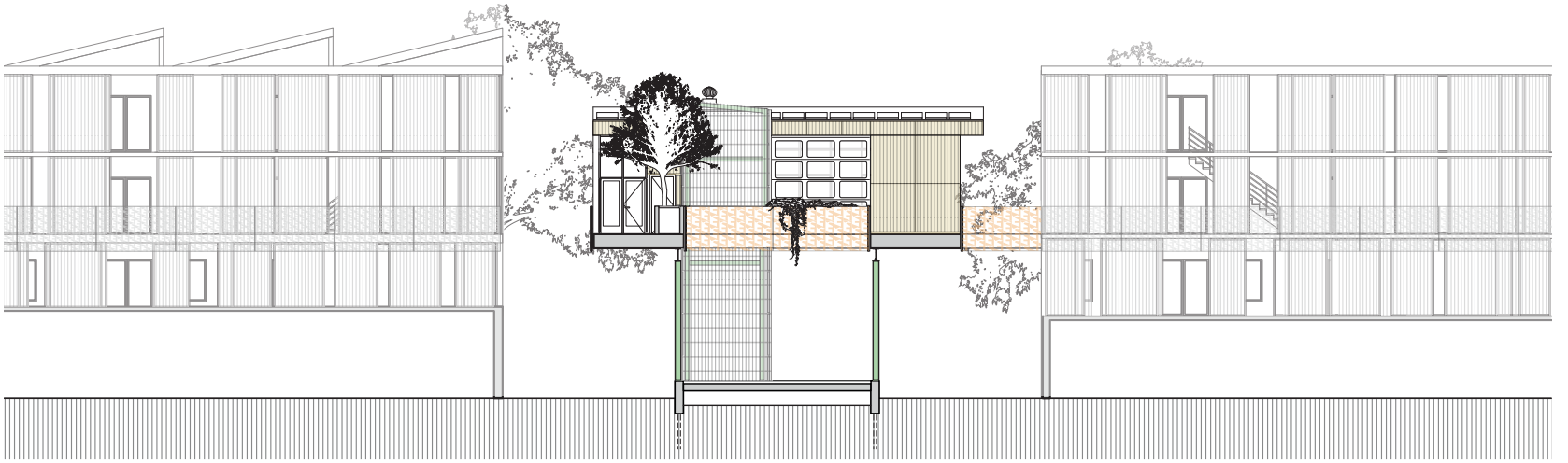

Section
1:250

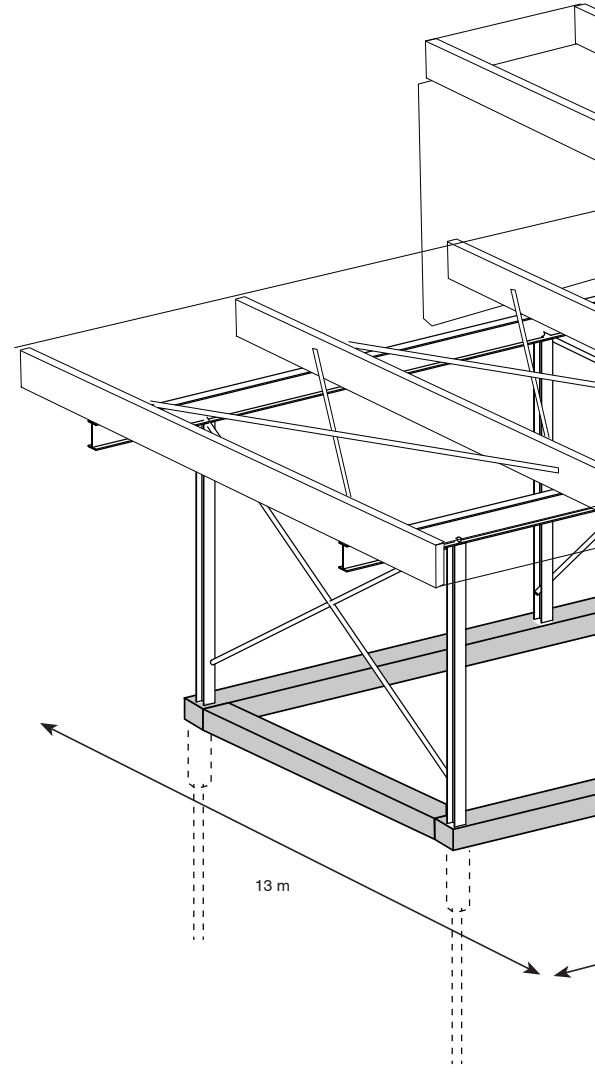
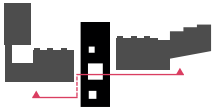

North façade
1:250

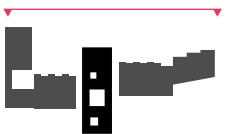

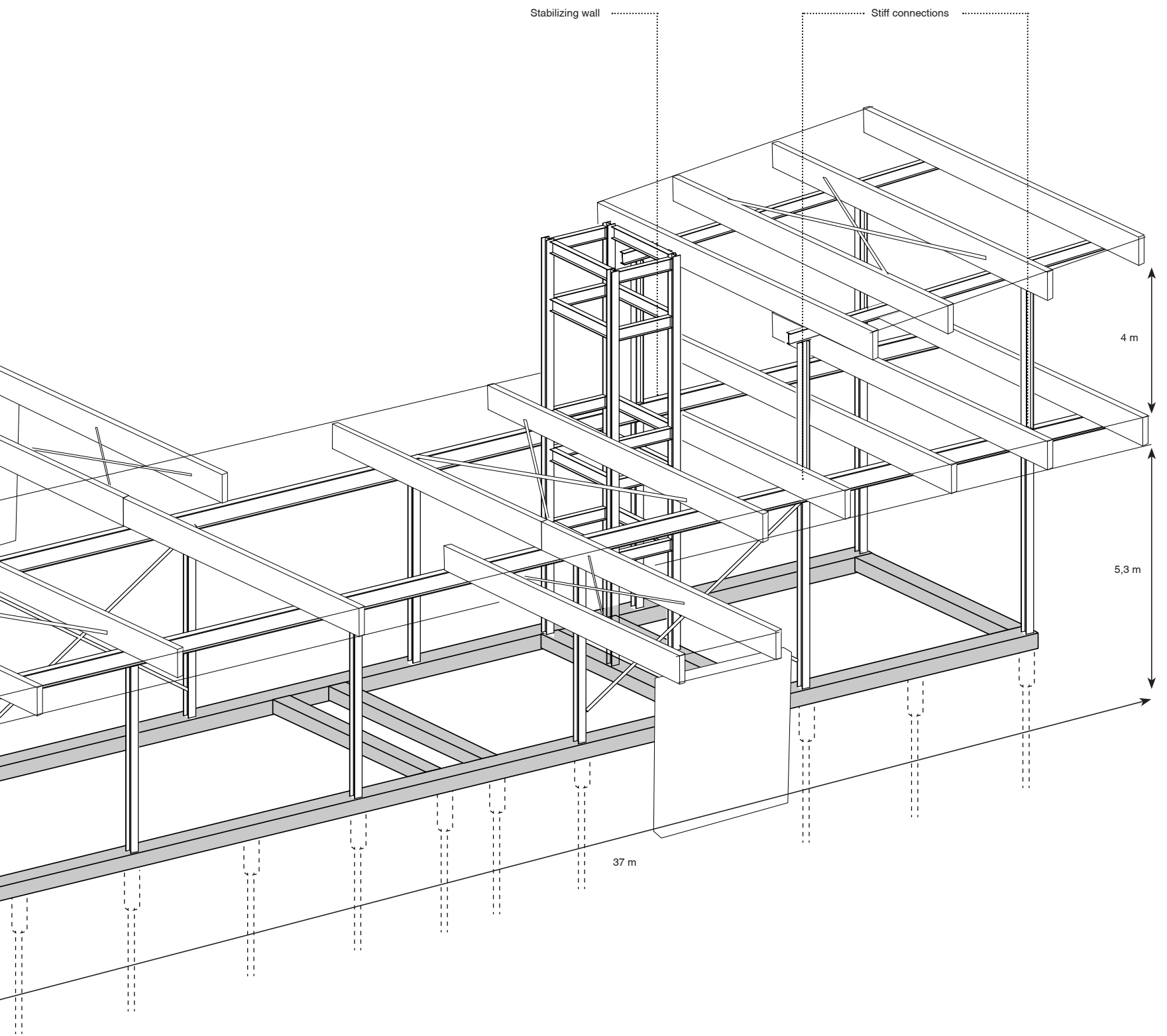



Section
1:100

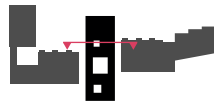



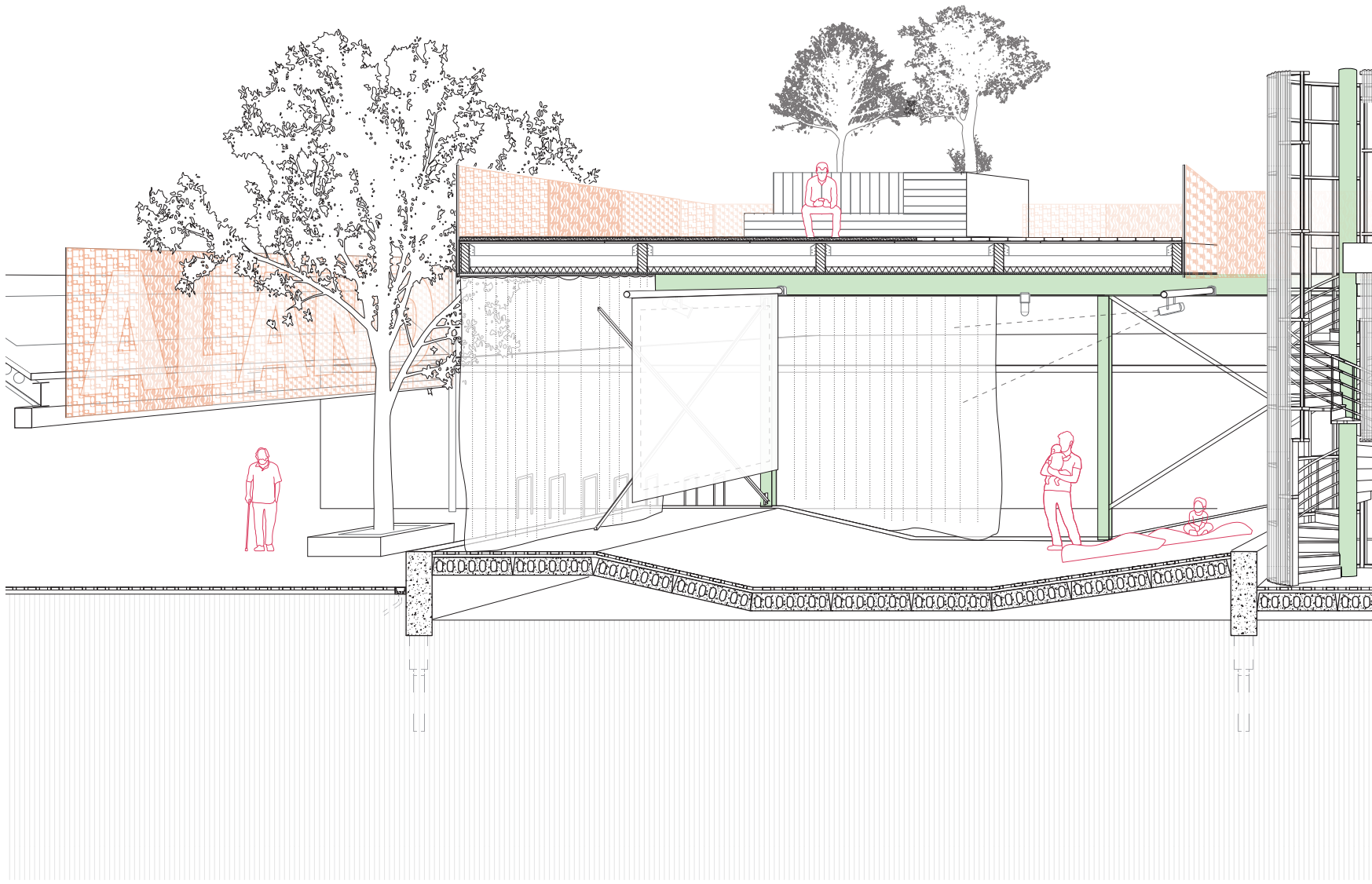

Section
1:100

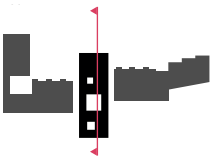



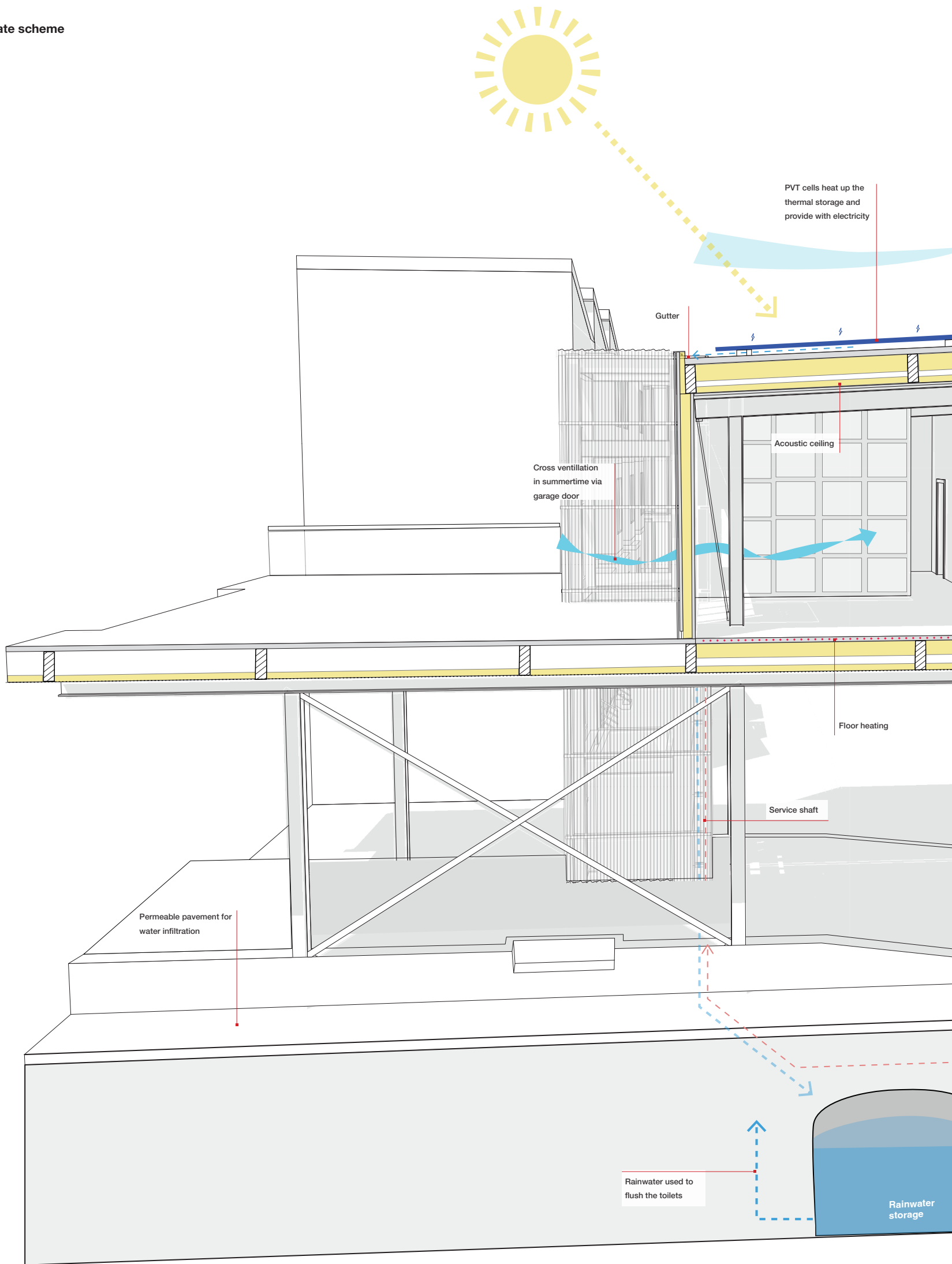

Ventilation type-C in winter becomes more efficient with a venturi chimney. Capacity of the system: 1000 m³/h

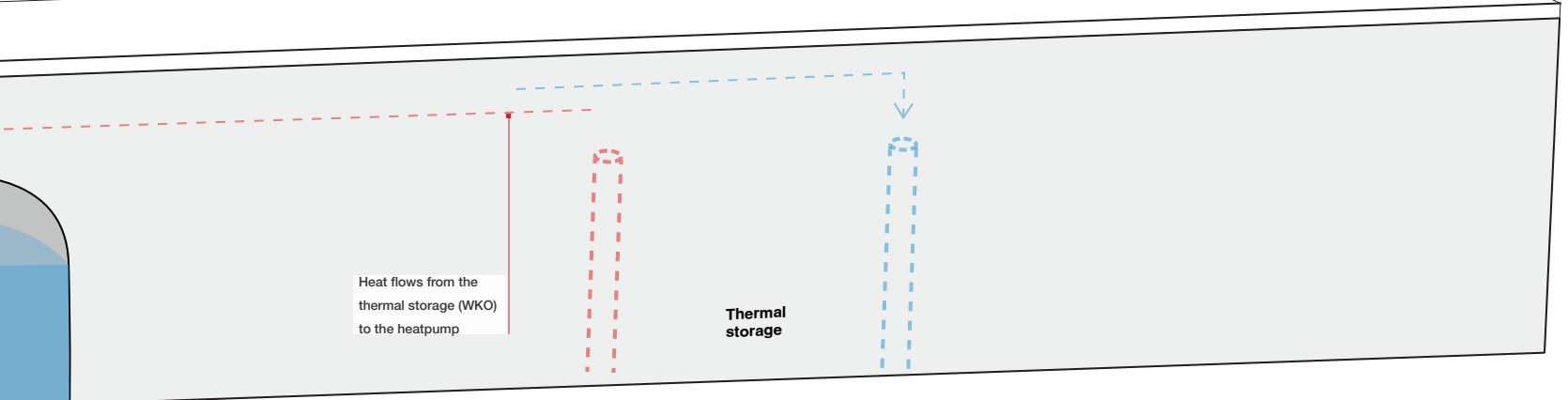
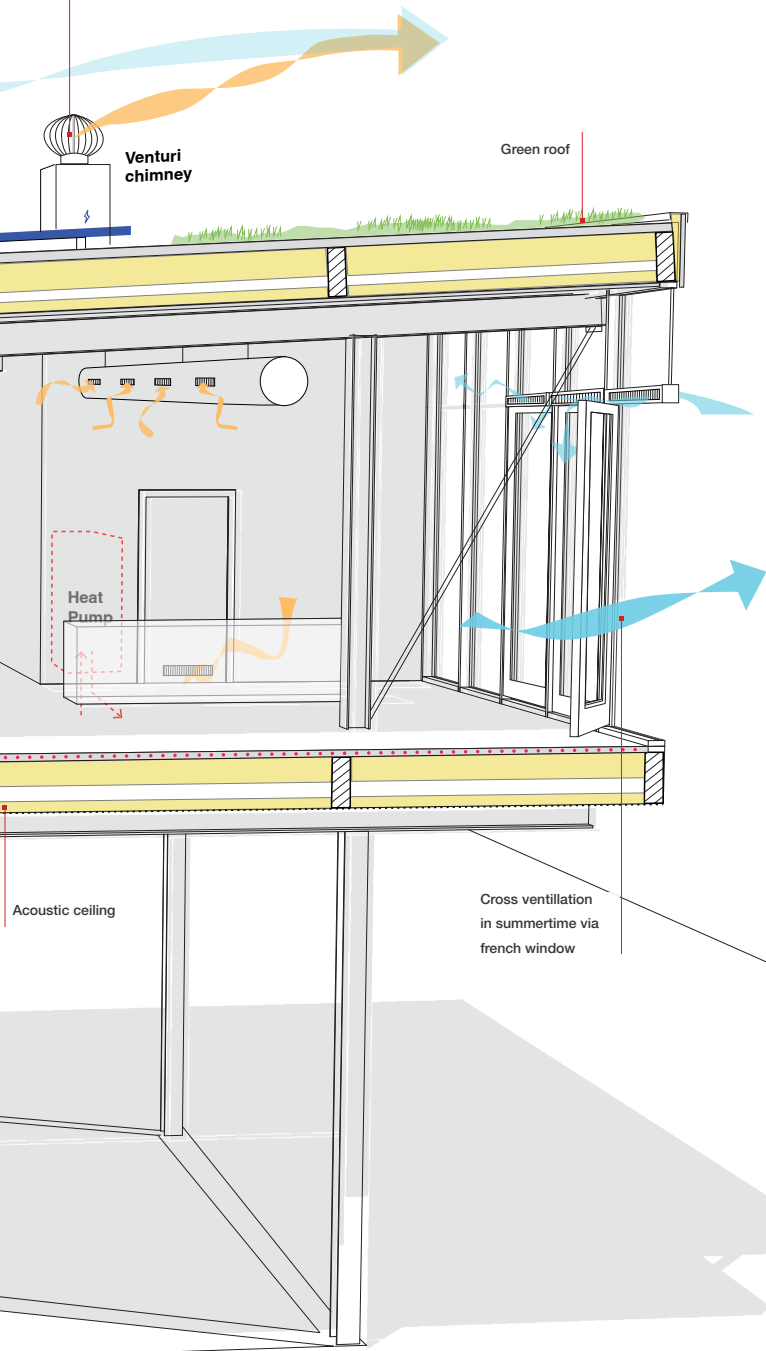

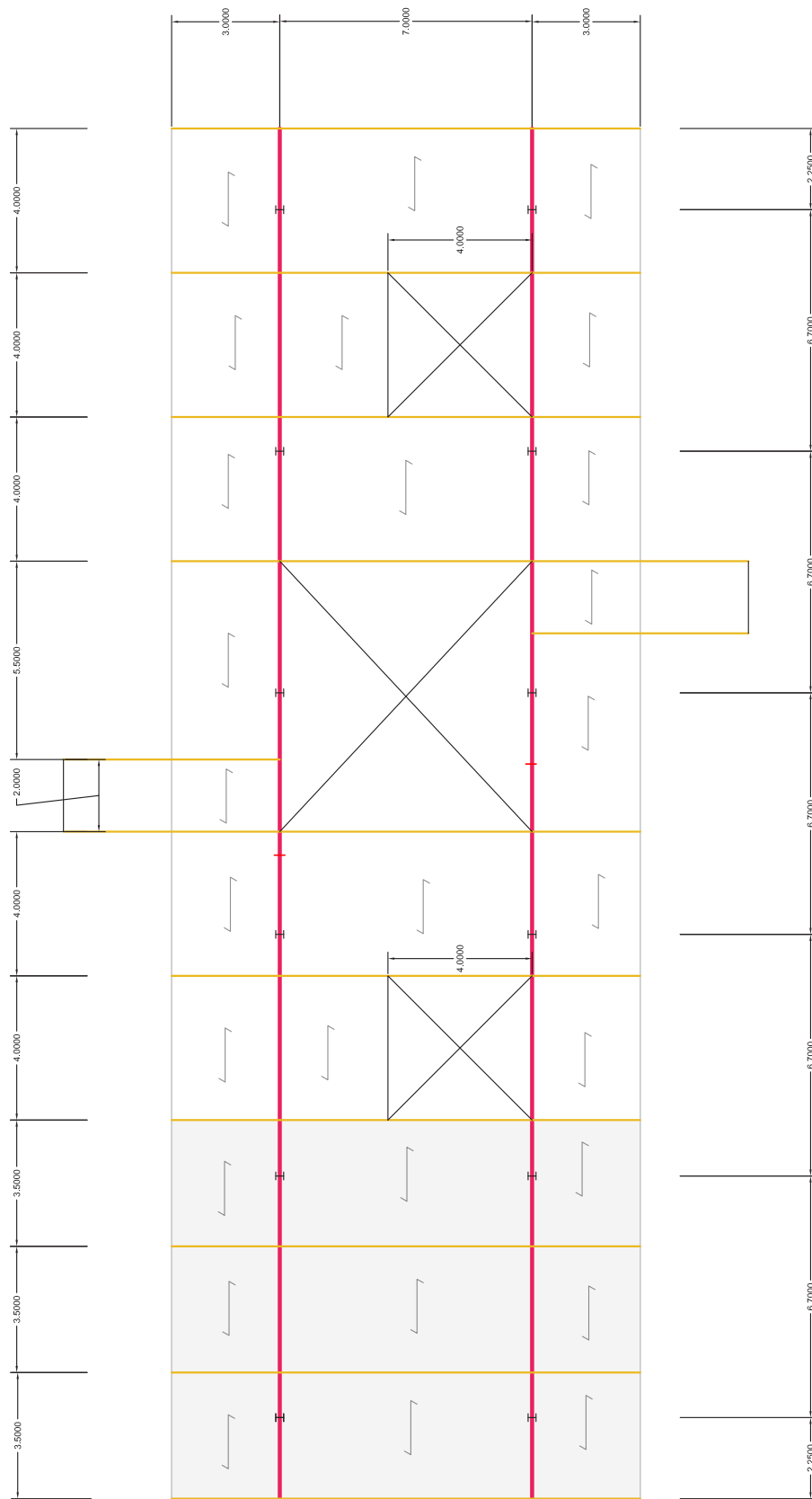

Structural plan

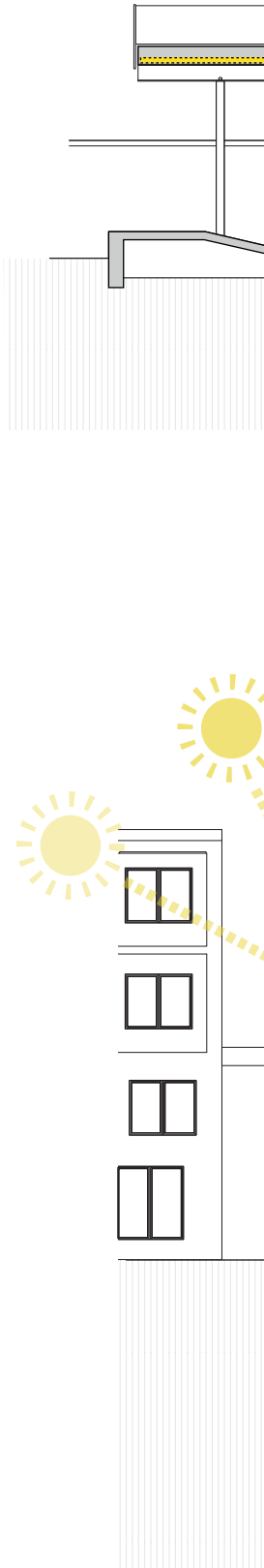

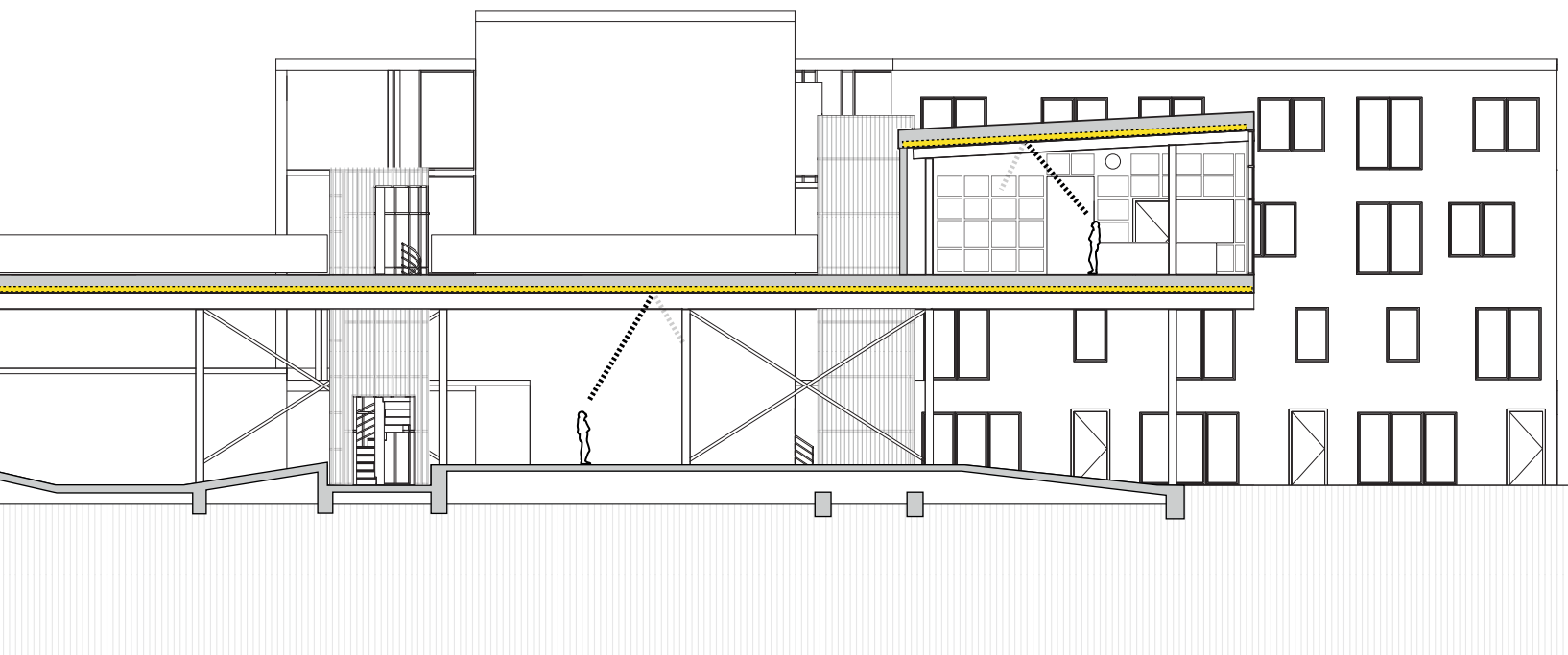

Acoustics
1:200

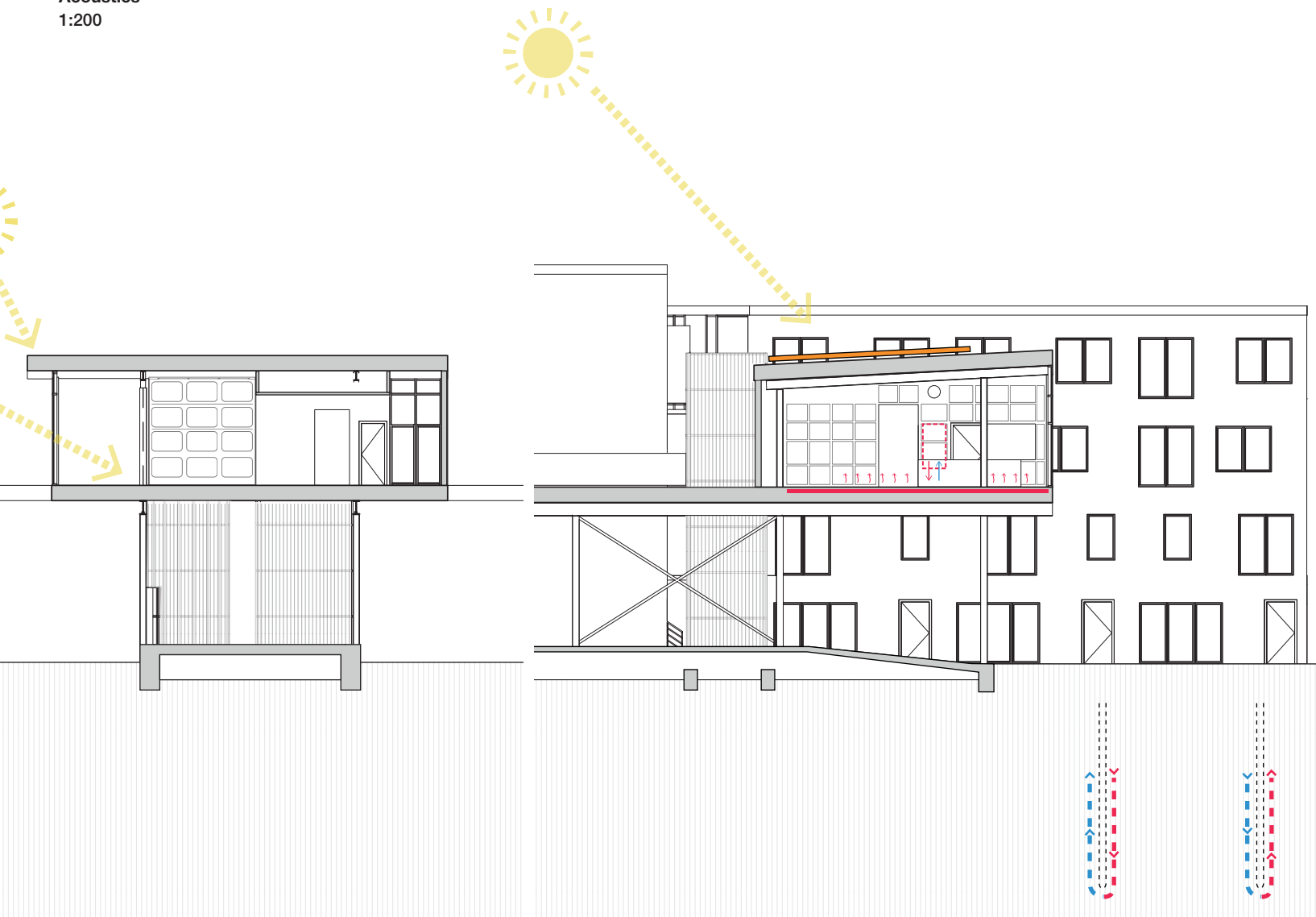

Heating and cooling
1:200

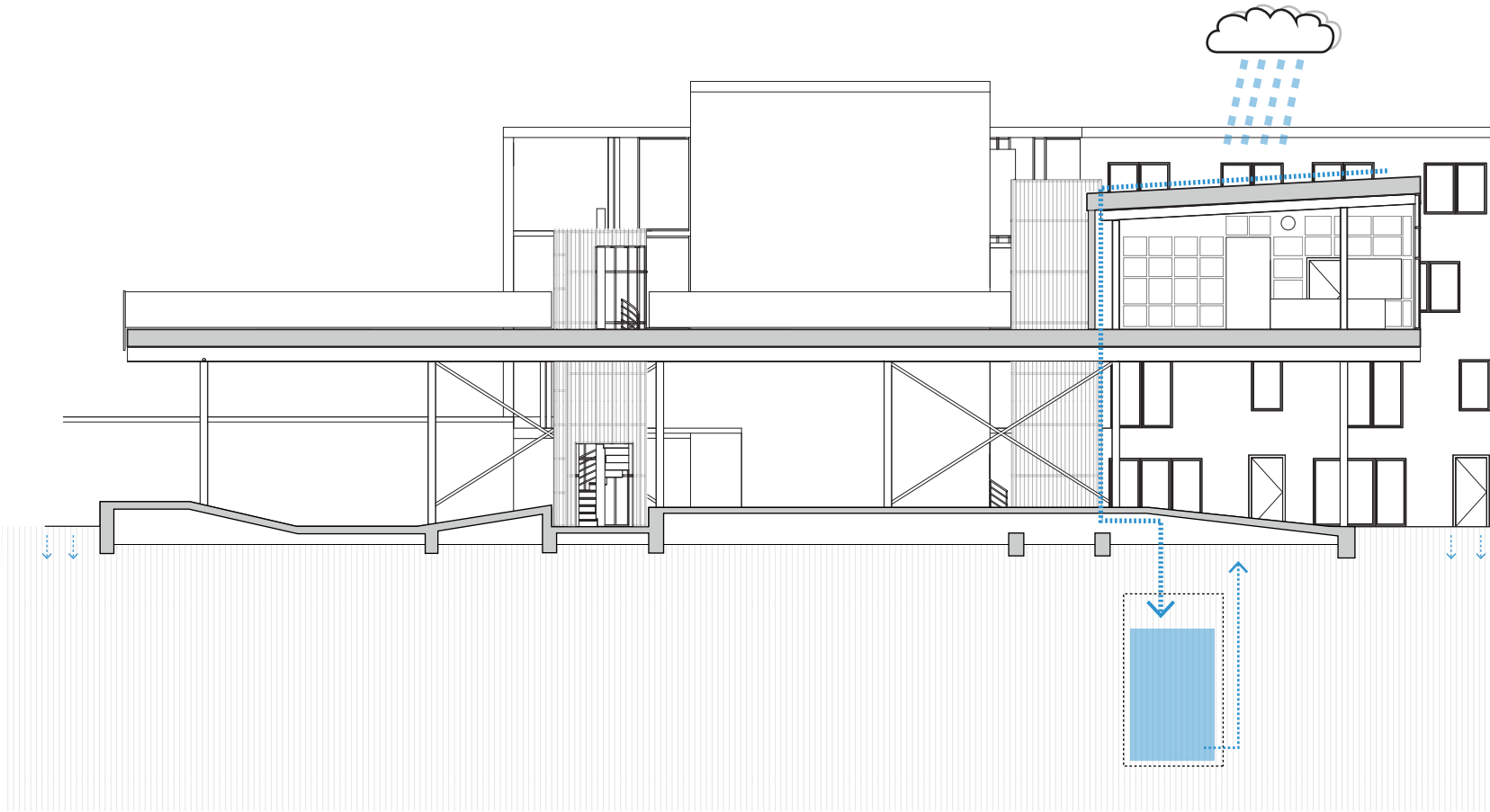

Water management
1:200

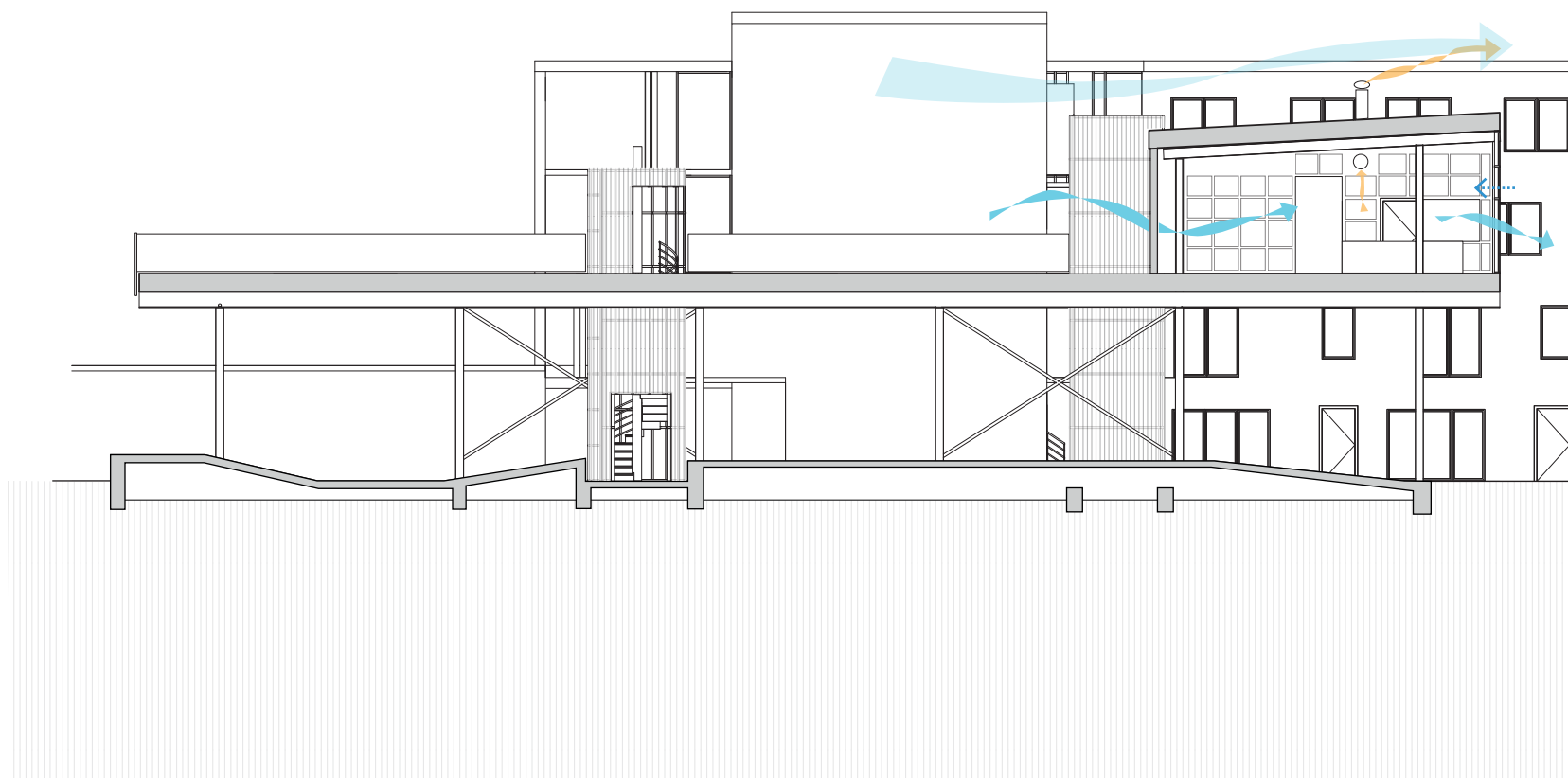

Ventillation
1:200

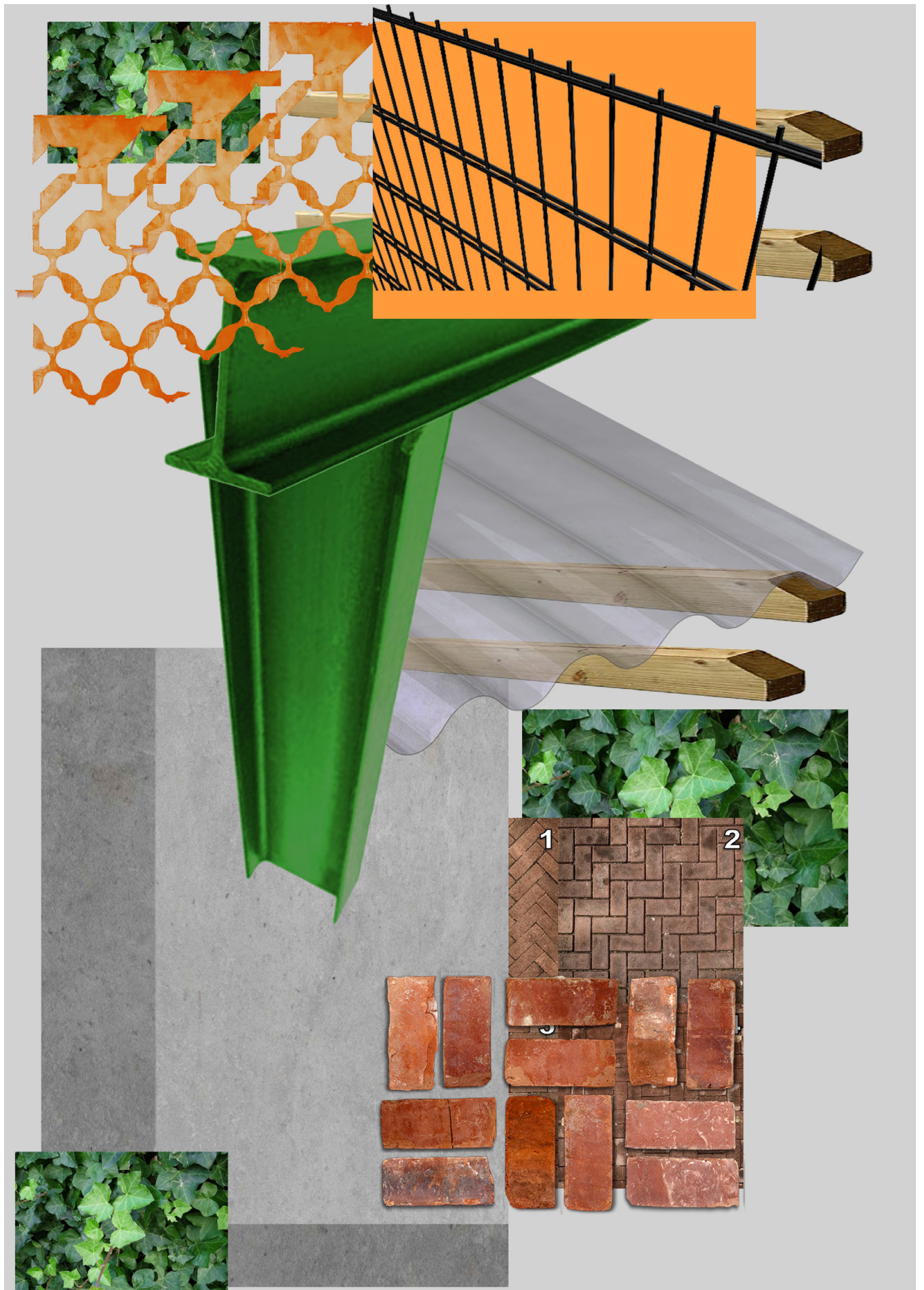
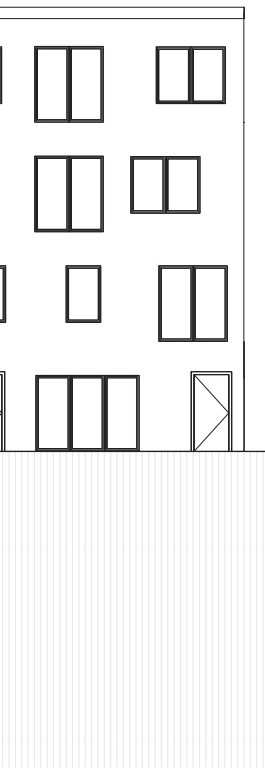
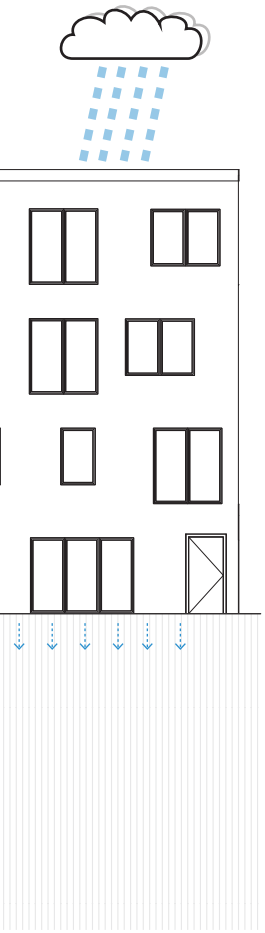



Facade fragment
1:50

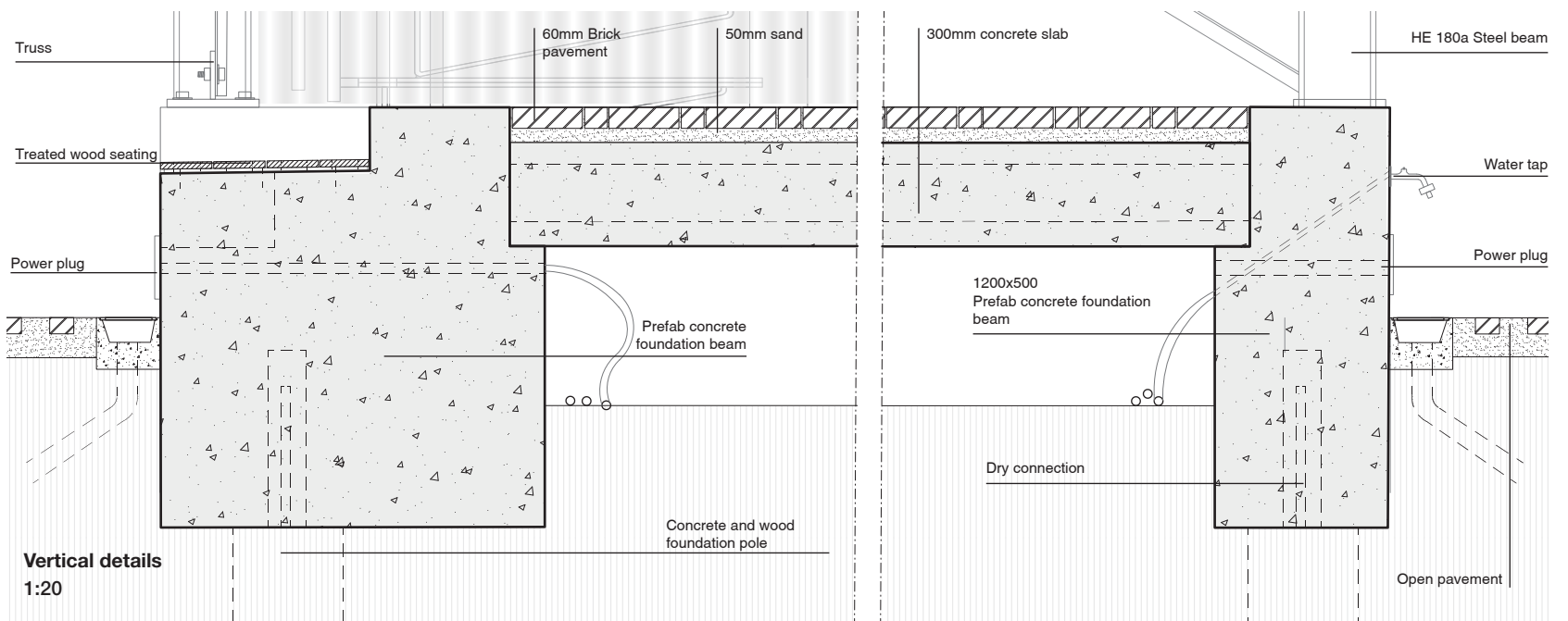

Vertical details
1:20

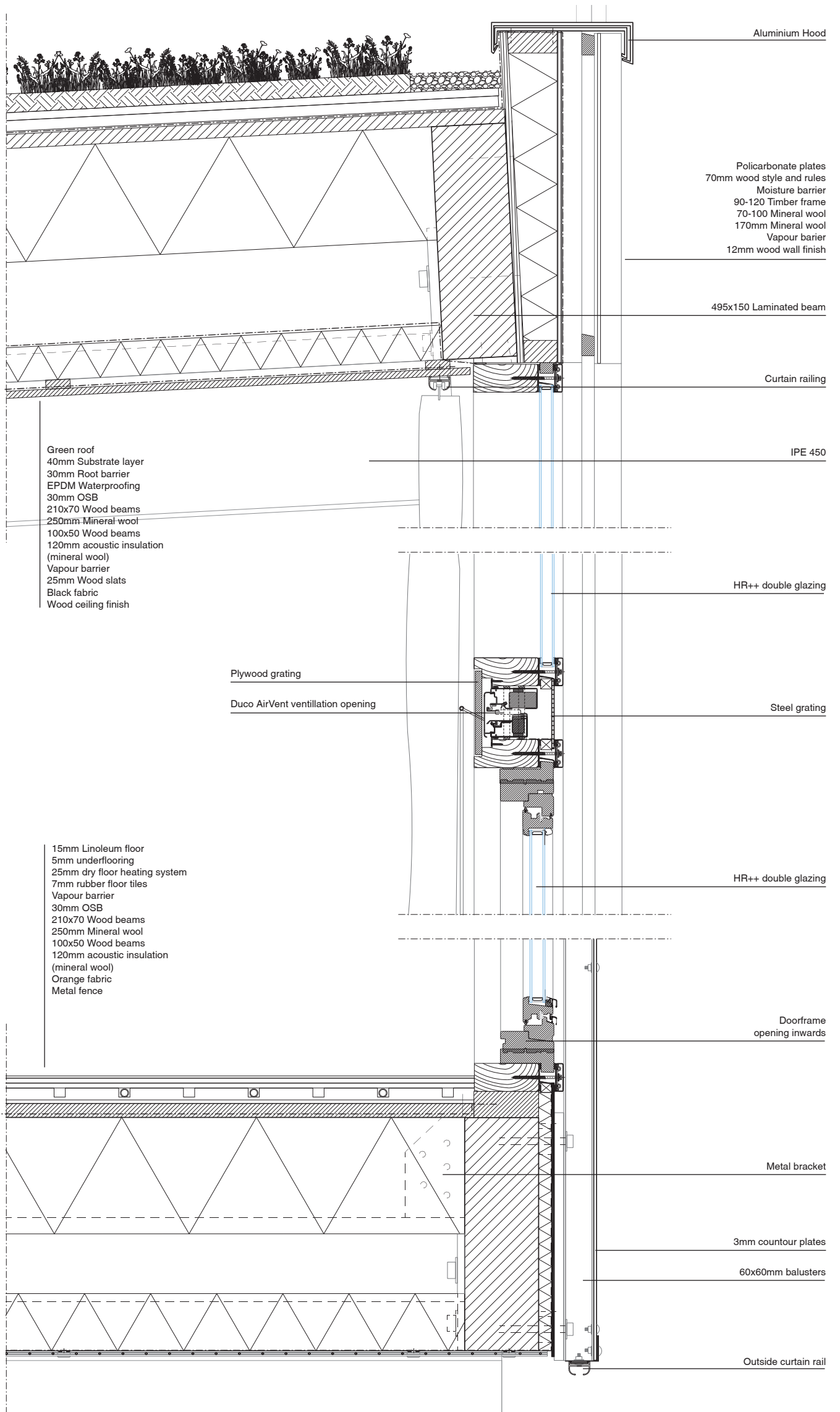

Vertical details
1:10

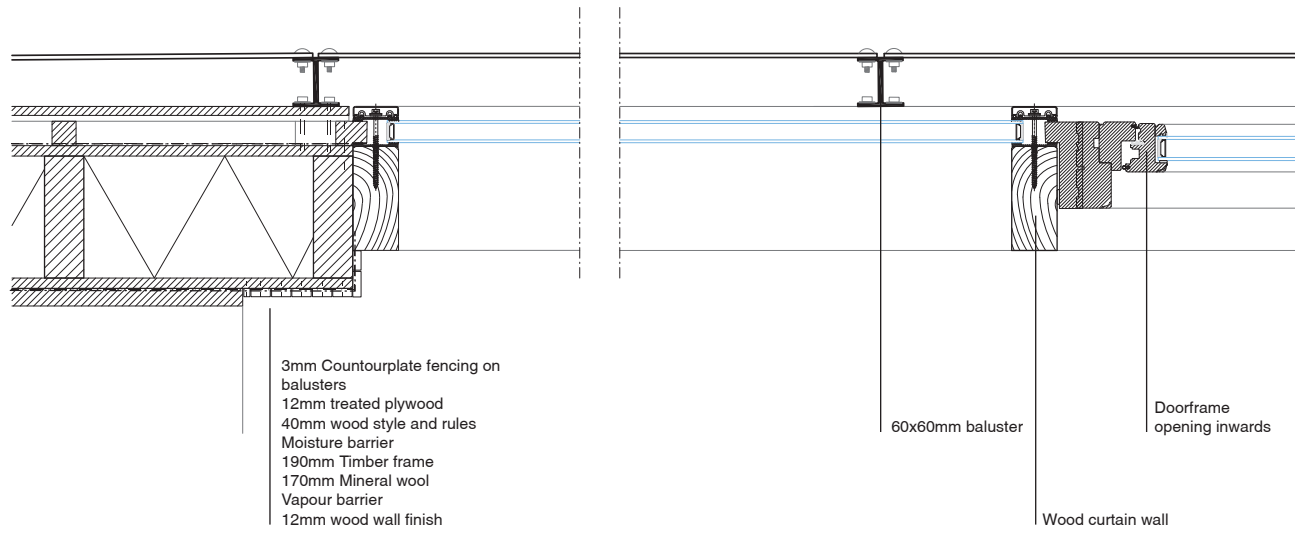

Horizontal details
 1:10

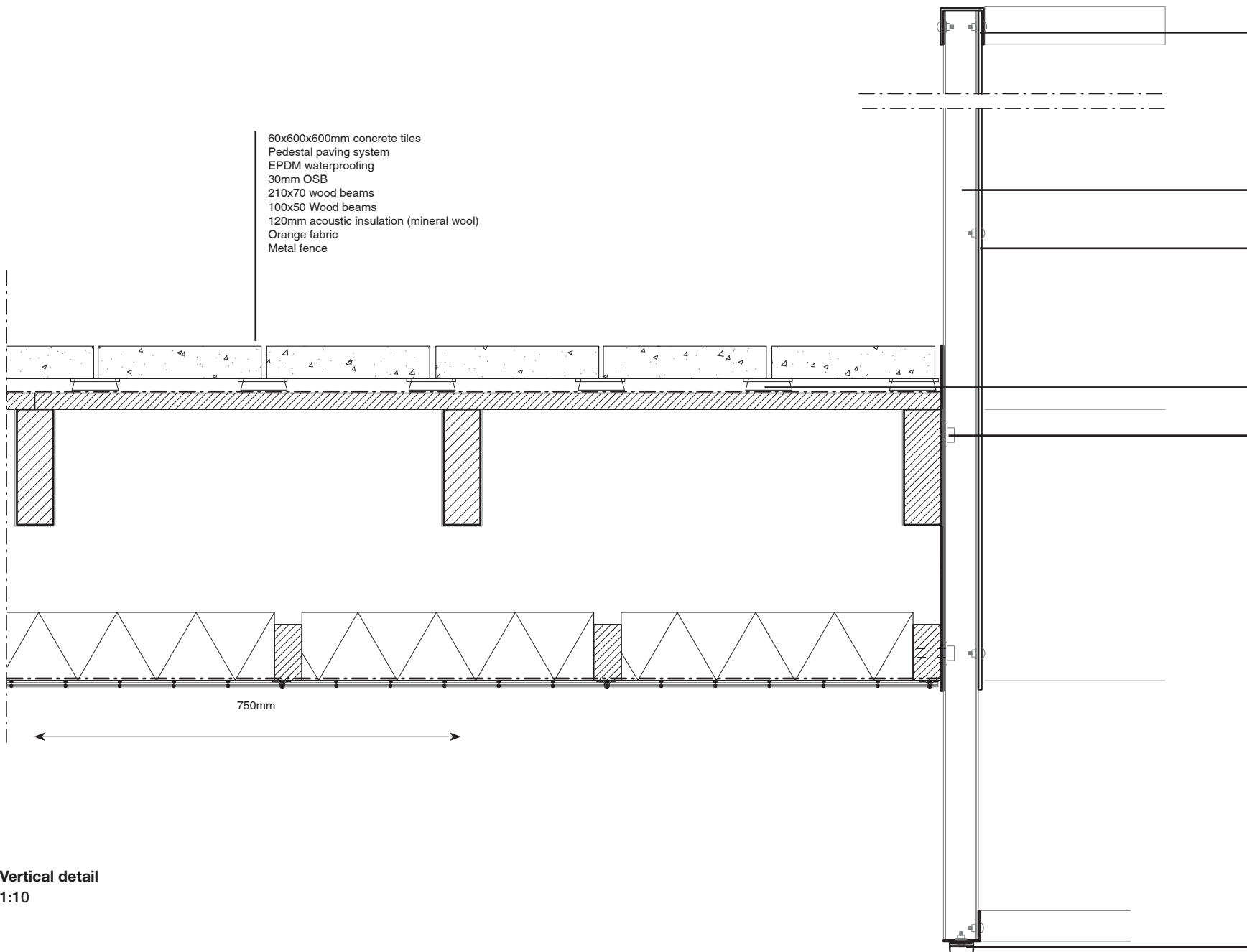

Vertical detail
 1:10

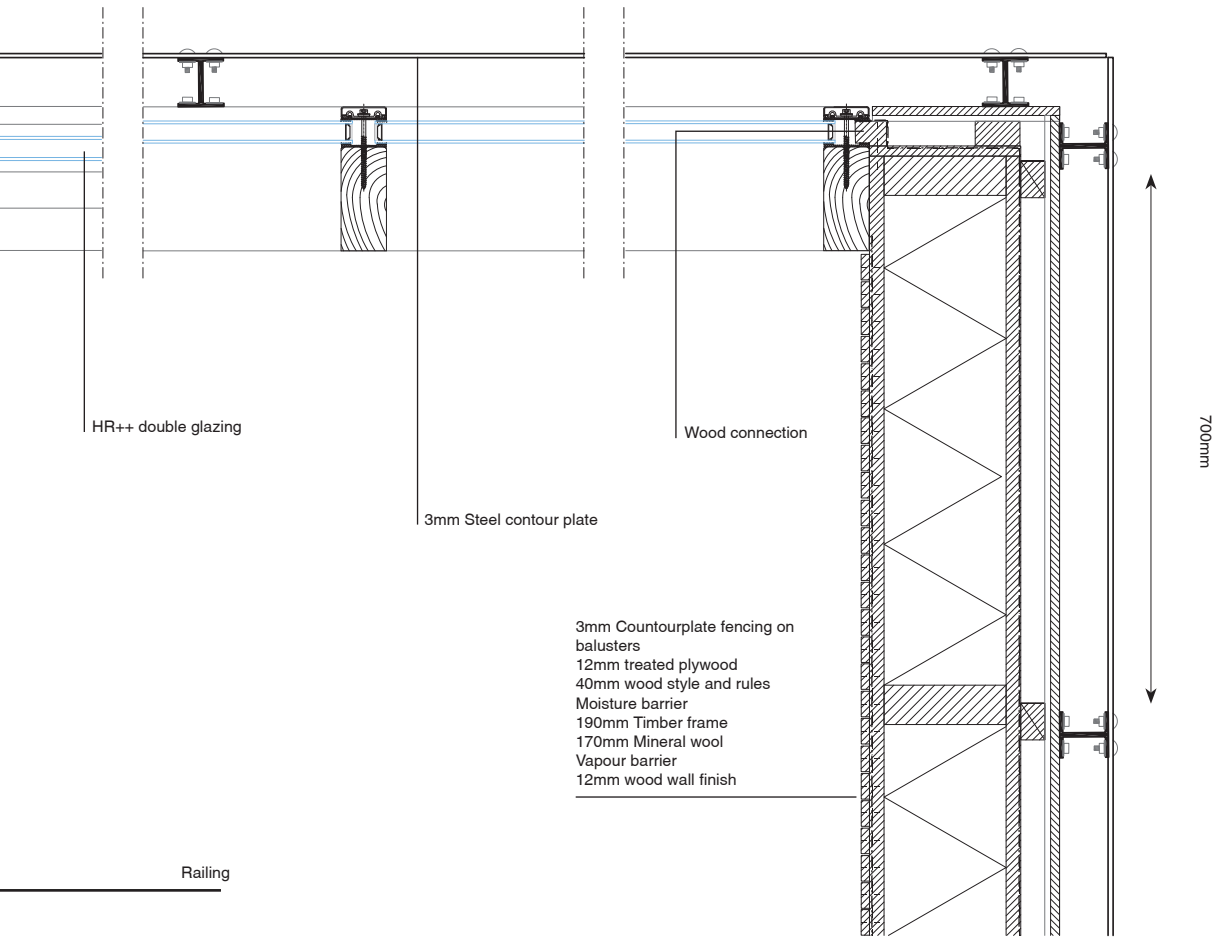

Outside curtain rail

