

Cycle through life

Designing a non-stigmatising stabilised bicycle for Beixo

Appendices

Isabelle Lugert



Appendices

Appendix A: Bull's eye tool	3
Appendix B: Time schedule contextmapping	3
Appendix C: Tools contextmapping	4
Appendix D: Transcripts User research	7
Appendix E: Additional results user research	31
Appendix F: How-to's creative session	36
Appendix G: report on E-bikes	37
Appendix H: Matlab code of steering	39
Appendix I: Results validation of final concept	40
Appendix J: Technical drawings	44
Appendix K: Interview questions for user evaluation	60
Appendix L: Data download per participant	60

Appendix A: Bull's eye tool

For the brand personality workshop a tool based on VanBerlo's "Bull's Eye" tool was used to identify the personality traits and values of Beixo. This tool consists of a circle with several rings around the centre and a set of cards. The cards have different colours and on them are words describing personality traits. The colour indicates the group of personality traits it belongs to (figure 1). The personality traits on the cards are based on the "Dimensions of brand personality" theory of Jennifer Aaker (Aaker, 1997).

Before using the tool, the client was asked to tell the origin story of Beixo. This helped to get the vision and mission of the company clear and to get to the core of the brand. Afterwards the client was asked to pick the personality traits that they thought fitted Beixo and to place them on the circle. For each personality trait an explanation was asked. After the first round the chosen personality traits were discussed to distil the most important ones and reduce the number.

Aaker, J. (1997). Dimensions of brand personality Journal of Marketing Research Vol. 34, No. 3 (Aug., 1997), pp. 347-356

stoerheid	Gedistingeerdheid	oprechtheid	opwinding	bekwaam
buitenshuis mannelijk en wild	gedestingeerd aantrekkelijk en sexappeal	nuchter met beide benen op de grond, familiegericht en kleinburgerlijk	uitdagend trendy en opwindend	betrouwbaar zorgvuldig/nauwgezet en hardwerkend
taai ruw en ongepolijst	charmant vrouwelijk en zacht	eerlijk oprecht en puur	gedreven "cool" en jong	intelligent inhoudelijk en sociaal
		echt origineel (niet nep)	fantasierijk opmerkelijk en bijzonder	succesvol leiderschap en zelfvertrouwen
		opgewekt gevoelvol en vriendelijk	actueel onafhankelijk en eigentijds	

Appendix B: Time schedule contextmapping

Group session plan

Kennismaking (15 min):

Laten we beginnen met een kennismakingsrondje. Kunt u allemaal kort iets over u zelf vertellen en over de vervoersmiddelen die u gebruikt. Ik zal beginnen.

1. Naam en leeftijd
2. Hobby's
3. Vervoersmiddelen die ik gebruik

Activities (20 min):

U heeft als het goed is allemaal het boekje ontvangen. Ik wil het graag over de opdracht in het boekje hebben.

1. Welke activiteiten doet u lopend?
2. Waarvoor gebruikt u de fiets?
3. Neemt u weleens het OV? Wat gebruikt u en waarvoor?
4. Stel u bent minder mobiel, wat zou u willen blijven doen?
5. Zou u daarvoor desnoods ook een hulpmiddel gebruiken, waarom wel of niet?

Transportation (5 min):

1. Welk vervoersmiddel vindt u het fijnst? Waarom?
2. Denkt u dit vervoersmiddel ook nog op oude leeftijd te kunnen gebruiken? Waarom wel of niet?

PAUZE (15 min)

Mobility restrictions (20 min):

Voor de volgende opdracht wil u vragen terug te denken aan een moment dat u minder mobiel was op iets niet meer zelf kon. Misschien omdat u een gekneusde voet had, net geopereerd was of uw auto kapot was. Hoe voelde u zich toen? Ik heb hier een stapel foto's liggen. U mag er allemaal een kiezen die het beste verbeeldt hoe u zich toen voelde.

1. Kunt u uitleggen waarom u deze foto gekozen heeft?
2. Waardoor was u minder mobiel?

Assistive technology (15 min):

Voor dit zelfde moment mag u nu een foto van een hulpmiddel of vervoersmiddel kiezen dat u had kunnen helpen op dat moment.

1. Hoe had dit hulpmiddel u kunnen helpen?
2. Heeft u dit hulpmiddel ook gebruikt? Waarom wel/niet?

Acceptance of mobility aids (40 min):

Verhaal (5 min):

En dan is het nu tijd om zelf te gaan ontwerpen! Voordat we met Knex, Lego of knutselspullen aan de slag gaan wil ik u graag een verhaal voorlezen. En dit is niet zomaar een verhaal, want het wordt uw verhaal. U gaat het invullen. Neem

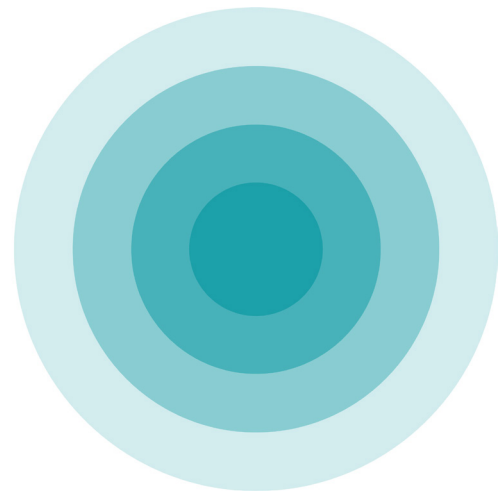

figure 1: Bull's eye tool

een pen en papier en schrijf wat kernwoorden op. Dat helpt u straks tijdens het ontwerpen.

Ontwerpen (20 min):

U krijgt 20 minuten om hetgeen te bouwen of tekenen dat daar in de garage van uw droomhuis staat. Daarna gaan we de ontwerpen aan elkaar presenteren en bespreken.

Presentatie (15 min):

1. Wat heeft u gemaakt?
2. Welke functies heeft het? Waarom?
3. Wat maakt dit vervoersmiddel beter dan andere vervoersmiddelen?

Afsluiting

Appendix C: Tools contextmapping

Sensitizing booklets and stickers for group session and interviews



	<p>Mobiliteit boekje ter voorbereiding op de bijeenkomst</p>	<p>Inleiding</p> <p>Dit boekje is bedoeld om u kennis te laten maken met het onderwerp van de bijeenkomst volgende week. Tijdens de bijeenkomst gaan we het met zijn allen hebben over mobiliteit. Daarbij ben ik vooral geïnteresseerd in uw persoonlijke ervaringen en meningen.</p> <p>De opdrachten die u in dit boekje vindt duren elk ongeveer een kwartier. U kunt zelf kiezen wanneer u deze maakt. Alle antwoorden zijn goed. Het gaat immers om uw ervaringen!</p> <p>Ik wil u graag vragen om dit boekje mee te brengen naar de bijeenkomst.</p> <p>Tot volgende week!</p> <p>Isabelle</p>	<p>Dit ben ik</p> <p>Wie bent u? Plak een foto van uzelf in de lijst of maak een tekening.</p> <p>Mijn naam is:</p>
<p>Mijn uitjes</p> <p>Waar bent u vandaag geweest? Wat deed u daar? Hoe bent u daar gekomen? Lopend, met de fiets, met de bus of met de auto?</p> <p>De cirkels geven de afstand van uw huis aan. Op het stickervel vindt u stickers van vervoersmiddel, een hartje en smileys.</p> <ol style="list-style-type: none"> 1. Kies het vervoersmiddel dat u heeft gebruikt 2. en plak het in de cirkel waar u bent geweest. 3. Schrijf er bij wat u daar deed (bijvoorbeeld familie bezoeken) 4. Plak het hartje bij het vervoersmiddel dat u het prettigste vond. 5. Plak een smiley bij de uitjes die u leuk vindt. 		<p>Dit wilde ik nog kwijt</p> <p>Met deze pagina mag u doen wat u wilt.</p>	<p>Dit ben ik</p> <p>Wie bent u? Plak een foto van uzelf in de lijst of maak een tekening.</p> <p>Mijn naam is:</p>
	<p>Mobiliteit boekje ter voorbereiding op het interview</p>	<p>Inleiding</p> <p>Dit boekje is bedoeld om u kennis te laten maken met het onderwerp van het interview volgende week. Tijdens het interview zullen we het samen hebben over mobiliteit. Daarbij ben ik vooral geïnteresseerd in uw persoonlijke ervaringen en meningen.</p> <p>De opdrachten die u in dit boekje vindt duren elk ongeveer een kwartier. U kunt zelf kiezen wanneer u deze maakt. Alle antwoorden zijn goed. Het gaat immers om uw ervaringen!</p> <p>Ik wil u graag vragen om dit boekje mee te brengen naar de bijeenkomst.</p> <p>Tot volgende week!</p> <p>Isabelle</p>	<p>Dit ben ik</p> <p>Wie bent u? Plak een foto van uzelf in de lijst of maak een tekening.</p> <p>Mijn naam is:</p>
<p>Mijn verhaal</p> <p>U bent nu minder mobiel dan vroeger. Hoe is dat gekomen? Wat zijn momenten die u zich herinnert omdat ze speciaal waren of juist heel verdrietig?</p>	<ol style="list-style-type: none"> 1. Markeer de mijlpalen van uw verhaal op de tijdlijn en schrijf in het vakje wat er toen gebeurde. 2. Verbind het vakje met het punt op de tijdlijn. 3. Kies per mijlpaal een emotiëricker die beschrijft hoe u zich toen voelde. 	<p>Dit wilde ik nog kwijt</p> <p>Met deze pagina mag u doen wat u wilt.</p>	

Photographs mobility loss for group session assignment 1

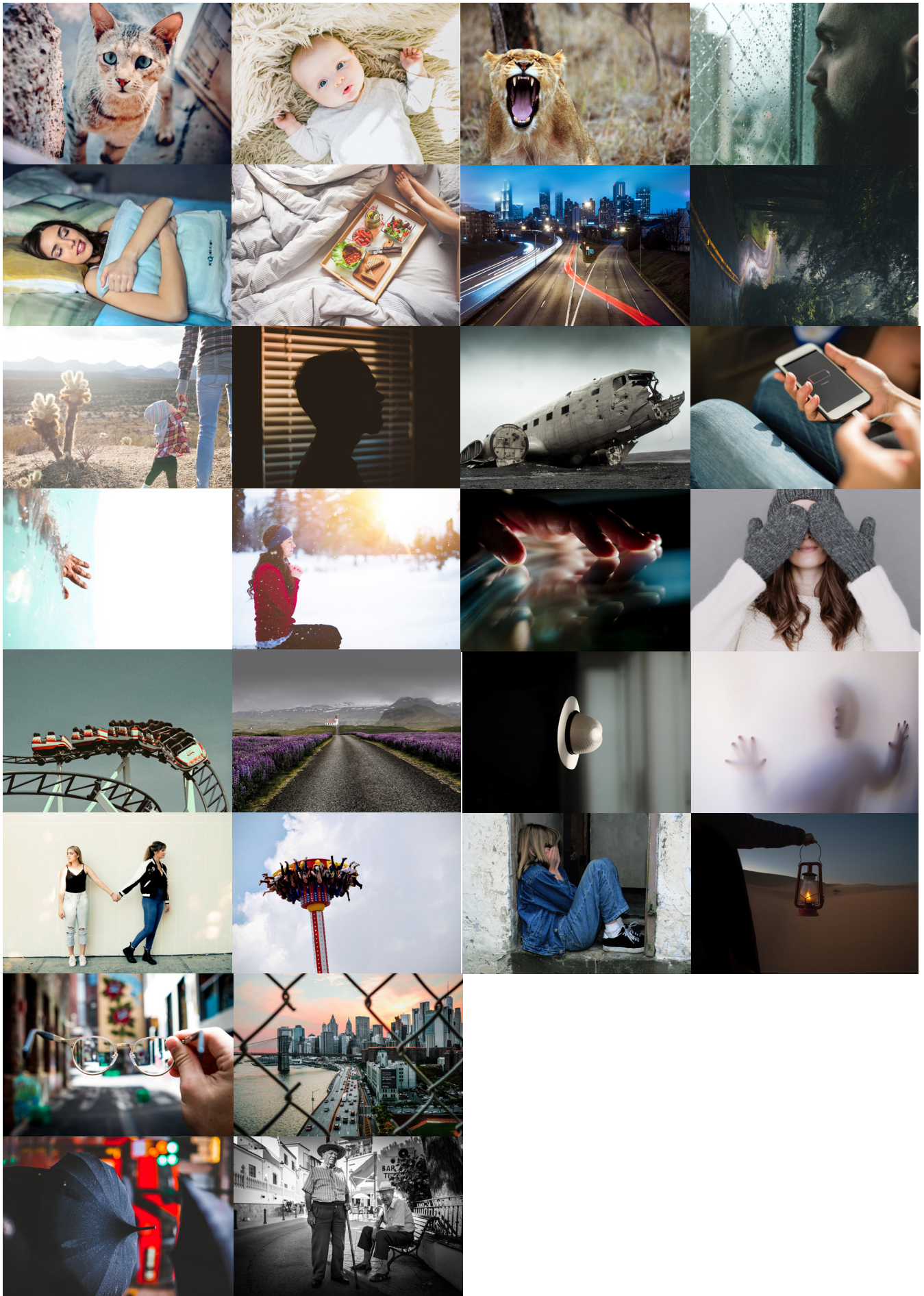

Photographs transportation for group session assignment 2

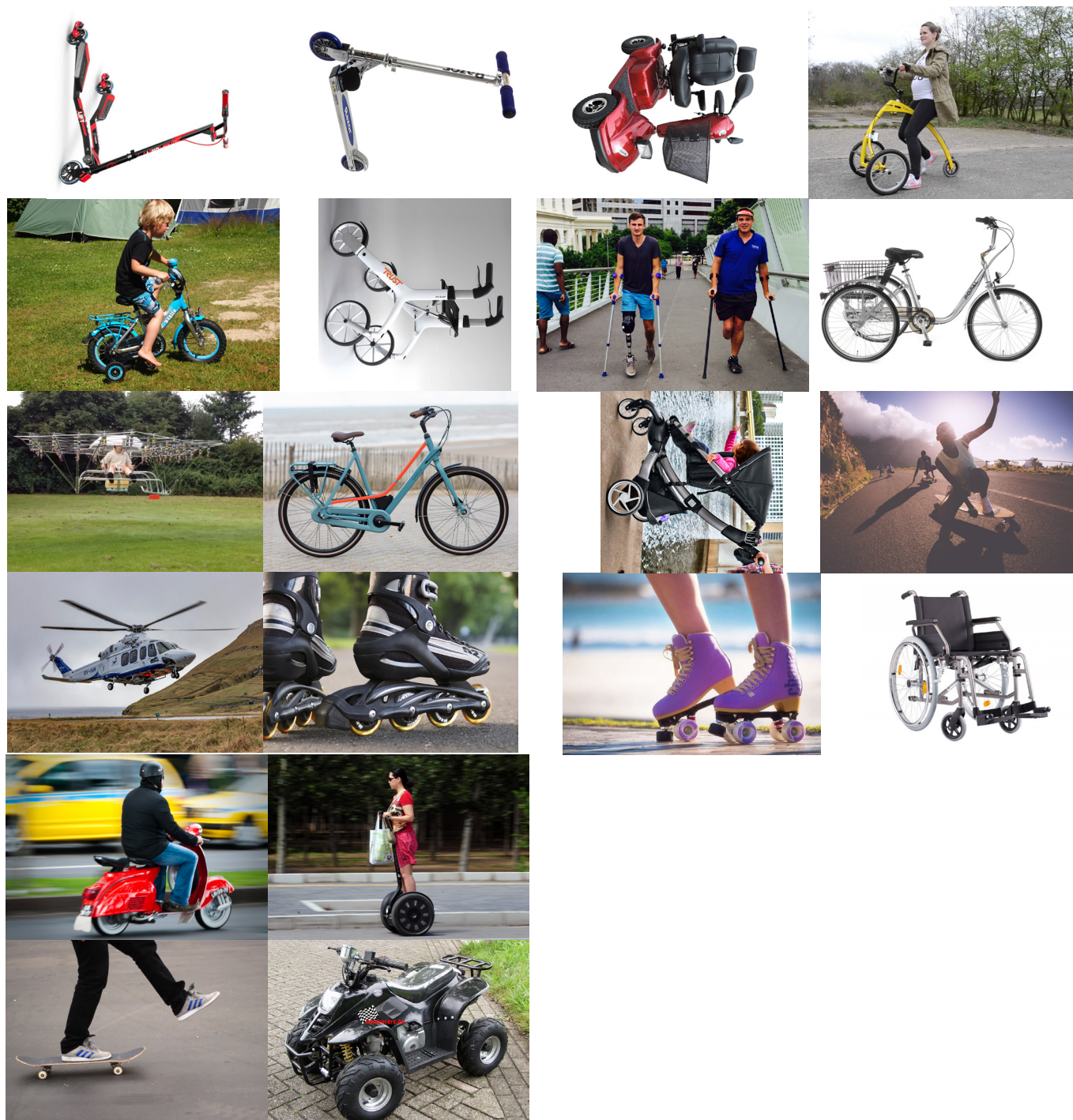

'Guided fantasy' story for group session assignment 3

Het is zomer in 2050. Reken zelf maar uit hoe oud u dan bent. Ja, u bent niet meer de jongste. En ook u zijn de kwaaltjes niet bespaard gebleven. Waar heeft u last van? Het is een heerlijke zondag ochtend. U staat bij het raam van uw droomhuis. Waar staat deze? Wat ziet u als u naar buiten kijkt? Uit de keuken hoort u geluid, iemand is de vaatwasser aan het uitruimen. Wie is dit? Woont deze persoon bij u? U heeft iets leuks bedacht voor deze dag, een uitje. Waar gaat u heen? Omdat het zo lekker weer is besluit u niet de auto te pakken, maar het andere vervoersmiddel dat in uw garage staat. Waarom? Wat maakt dit vervoersmiddel beter geschikt voor deze dag? Hoe ziet dit vervoersmiddel er uit? Hoe wordt het aangedreven? Is het op eigen kracht of heeft het een motor? En als het een motor heeft, waar draait die dan op? Hoe gebruik je dit vervoersmiddel? Moet je er op staan of zitten of misschien liggen? Kun je nog iemand meenemen? Waar neemt deze dan plaats? Wat neemt u verder nog mee naar dit uitje? Waar laat u dat? U wordt uit uw gedacht gehaald, het is tijd voor het ontbijt. Wat een heerlijke dag gaat dit worden! Lekker erop uit met de... (bedenk een naam voor uw vervoersmiddel)

Appendix D: Transcripts User research

Transcript group session 04.04.2018

Kennismakingsronde

1. P1: Ik ben [...]. Over vervoer: bijna altijd de auto, lekker lui. En even de stad in wel met de fiets. Je auto kun je gewoon niet kwijt. Maar voor de rest gebruik ik in principe altijd de auto.
2. I: U woont in Leiden toch?
3. P1: Nee ik woon in Reeuwijk. En ik ken Ludo uit Leiden en als we dan naar de bioscoop gaan, gaan we in Leiden. Dan zet ik mijn auto bij Ludo voor de deur en dan gaan we op de fiets de stad in. Dus zo vaak fiets ik niet.
4. I: En wat zijn uw hobby's?
5. P1: Met de honden en watersport. Dus een beetje zeilen, varen. Voor de rest niet. Ik werk in een drukkerij dus dat is heel veel staan en lopen. Dus ik ben benieuwd wat jouw project met mobiliteit inhoudt.
6. P2: Ik ben [...] en ik woon in Leiden. Als ik naar de stad ga doe ik dat bijna altijd op de fiets. Ik wandel ook wel naar de stad, dat is bij ons vandaan een 2,5, 3 kilometer. Dat is niet heel veel. Met mooi weer is dat een hele aangename wandeling. En de auto gebruik ik eigenlijk alleen maar voor mijn lol. En als je ergens buiten de stad iets moet doen of ophalen, dan gebruiken we een auto of het openbaar vervoer. Maar de fiets heeft toch wel voorkeur.
7. P3: Ik ben [...], 52 jaar. Ik woon in Leiden, kom zelf uit Barcelona. Dus mobiliteit heeft ook heel veel met de plaats waar je woont. Dat was toch anders in Barcelona dan in Leiden. Ik ben onderzoeker in de tuinbouw. Mijn werkplaats is in Bleiswijk, ruim 20 km van huis vandaan. En daarom gebruik ik het meeste om mijn werk te gebruiken de auto. Bij mooi weer en als de dagen lang genoeg zijn dan fiets ik graag. Dan neem ik een mooie route door de polder op de fiets. En ja, in de weekenden fiets ik ook graag als het kan. Maar ik ben wel een mooi weer fietser. Ik vind het heel vervelend om nat te worden.
8. P4: Dan moet je toch wel naar Barcelona.
9. P3: Daar regent het ook. Maar dan zit je niet zo vaak op de fiets. Verder ben ik ook heel benieuwd wat je voor onze oude dag kan betekenen met je ontwerp.
10. P4: Ik ben [...], ik ben 57, ik woon in Breda. Ik heb vrij veel verschillende arbeidsplekken waar ik zit. Afhankelijk van of het goed met openbaar vervoer te bereiken is ga ik het liefst met de trein. Dus met de fiets naar het station en dan met de trein naar de plek. Naja als je bijvoorbeeld naar een plek als den Biel moet of nog kleinere dorpjes daar in de buurt, dan wordt het toch de auto. Prive wandel en fiets ik het liefst. Ik woon vlak bij het bos, dus dat is lekker. En de stad is op 2, 3 km lopen. Een leuke wandeling, en we proberen iedere dag toch wel driekwartier a een uur met zijn tweeën te wandelen. Vanwege de gezondheid.
11. P5: Ik ben [...], ik woon in Rotterdam. Ik werk aan huis. Ik moet ook nogal vaak op pad om naar klanten toe te gaan. En veel lopend als het in de stad is of met de fiets. Dan is het voor mij juist wel de sport om een regenpak aan te trekken en toch de Erasmusbrug te pakken. Dat is meer omdat ik ontdekt heb dat het me een enorm voldaan gevoel geeft dat ik dat toch gedaan heb. Hoewel ik er dan wel tegen op zie. Verder de metro. Wij hebben de auto de deur uit gedaan, omdat we hem eigenlijk niet zo vaak meer gebruikten. Alleen een auto als we 's avonds op bezoek gaan naar familie en er maar een keer per uur een bus rijdt. En in de vrije tijd ook lopend, fietsen. En verder hobby's: droogbloemen, ikebana, vroeger skiën, maar dat doe ik niet meer.
12. I: Dan gaan we nu de eerste twee opdrachten doen, die hebben allemaal te maken met het boekje dat jullie hebben ontvangen. En daarna houden we een korte pauze want ik heb wat broodjes voorbereid, kunnen we even wat eten. En dan gaan we door met de volgende opdrachten, iets met fotos en knutselen. Ik heb nog een aantal vragen over de activiteiten die u doet. Ik denk dat u allemaal wel iets in het boekje heeft geplakt enzo. Ik ben wel benieuwd naar wat typisch van die activiteiten zijn die u lopend doet. En wat zijn dan activiteiten waarvoor u weleens het OV neemt. En wat voor soort OV. Wat zijn activiteiten die lopend goed te doen zijn?
13. P1: Wat ik doe, is met de honden veel wandelen. Die moeten toch uit, ja dan ga je lopen. Door weer en wind, dat maakt dan niet uit, wel lekker. We wonen ook aan de rand van een groot park, dus dan kun je gewoon lekker wandelen. En voor de rest ja, niet veel lopen. Op de zaak loop ik de hele dag en sta ik de hele dag. Dus dan hoeft ik niet veel meer te lopen. Ik leg al heel wat kilometertjes af. Voor de stad de fiets en de rest de auto. Ook naar werk. En het OV, ja dat is alleen voor noodgevallen. Meestal rij ik gewoon nooit met OV. Ik heb zo een pasje, maar
14. I: Dat is niet fijn of is het onhandig?
15. P1: Onhandig! Dan moet ik naar het station lopen of fietsen. En dan, ja naar werk is sowieso geen OV, dan kom ik daar niet, dus dan moet ik al met de auto. En naar Leiden, ja het is gewoon gemakkelijker met de auto.
16. P2: De boodschappen in de buurt doe ik altijd lopend. Heel soms op de fiets als ik het snel moet doen. Maar we wonen aan de rand van een park, je loopt door het park richting winkelcentrum, dat is gewoon heel aangenaam. Als ik dan het cirkeltje volg, dan ga ik naar de stad, nou dat ik of lopend of op de fiets. Ik heb ook een motorfietsje erin gezet. En eigenlijk gaat het OV, wat je vraagt, dat is eigenlijk alleen maar buiten onze stad. Dus als je een keer iemand moet bezoeken in Amsterdam of Den Haag, dan is de trein weer erg praktisch, omdat het station op nog geen kilometer van ons huis ligt.
17. P3: 200 meter.
18. P2: 200 meter, dus dat is ideaal, ook als wij reizen, dan pakken we de trein naar Schiphol. Dat is zo makkelijk. Dat voordeel hebben we dan wel.
19. I: En weleens een bus ofzo?
20. P2: Een bus eigenlijk zelden.
21. P3: Het duurt vier minuten voor ons met de trein naar de stad en het duurt ongeveer 40 minuten met de bus.
22. P2: En de trein is goedkoper! Als je met de trein naar de stad gaat van de Vink naar centraal kost 1,40 en met de bus kost het 1,50. Wat nergens op slaat, maar ik bedoel de trein is zo praktisch. Ben je in het centrum van Leiden en klaar. Geen parkeerproblemen, helemaal niks.
23. P5: Lopend naar het winkelcentrum dat vlak bij is. Ja ik woon hartje centrum Rotterdam, dus het is allemaal zo dicht bij. En dan de fiets. Dan gebruik ik ook de Alinker natuurlijk, dat is een driewieler. Maar dat komt omdat het ook gedeeltelijk mijn werk is om de driewieler te verkopen. Een loopfiets is het. Dat zal ik zo laten zien.
24. P2: Ja ik ben nu wel nieuwsgierig!
25. P5: Zo hebben wij elkaar ook ontmoet, dus. En dat vind ik ook leuk. Als ik een slechte bui heb, wat niet zo vaak voorkomt, dan ga ik met de Alinker op pad. Omdat ik dan allemaal mensen tegenkom die mij glimlachend bejegenen.
26. P2: Zo van: wat leuk waarop die vrouw fietst!
27. P5: Maar zoiets: leuke fiets! En ik voel me dan ook gewoon wel vrij. En hetzelfde met de gewone fiets eigenlijk. Bij het fietsen kan ik flink moe worden. En de metro als ik dan toch snel even naar de Bijenkorf wil en binnen 10 minuten ben ik in de Bijenkorf, dus dan neem ik toch de metro. Mijn familie woont, mijn twee broers, in Den Haag en dan is het ook de light rail.
28. P2: Wij hebben het laatst gedaan toen we naar het fotomuseum wilden. Die stopt ook gewoon in Den Haag, heel handig.
29. P5: En de auto dan met name Green Wheels.
30. I: Is dat goed te doen in Rotterdam?

31. P5: Dat is goed te doen, we hebben twee auto's om de hoek staan. Eergisteren zijn we nog, moesten we in Maassluis zijn, een vader van een vriendin van ons die in Amerika woont. Dus wij hadden zo iets, daar gaan we even op bezoek, maarja dan met de trein en de bus duurt het een beetje te lang. En anders is het een half uur van deur tot deur, als we alles mee hebben.
32. P4: Ik loop altijd op zaterdag morgen voor de boodschappen, dat is veel makkelijker, want dan kun je nergens je auto kwijt. Ja ik kan op de fiets, maar gewoon ff een rondje. Ik probeer ook iedere avond een stukje te wandelen. En voor de rest is het inderdaad fietsen en als het niet anders kan met de auto. En ook in steden vaak de metro of dat soort dingen. Bus eigenlijk niet. Ik vind dat altijd gedoe met de bus. Dan krijg ik altijd naderhand van die afschriften dat ik denk: ja maar ik ben maar 1 keer in die bus gestapt en dan wordt er meermaals afgeschreven. En je hebt dan inderdaad green wheels, ja dat zijn van die dingen die hebben ze nog niet in Breda. Dat zijn van die dingen die je in de Randstad gewoon echt goed van de grond komen, auto delen. Als ik een Green Wheels wil dan moet ik nog twee kilometer lopen. En dan maar hopen dat het er is. En dat het afgesproken is wat je gaat krijgen. Dan moet ik eerst nog naar een benzinstation rijden of eerst schoonmaken, want het zit helemaal onder de vogelpoep, nee dat wordt echt. Buiten de randstad wordt dat helemaal niet gebruikt. We hebben het nu over Breda, dan moet je niet naar steden gaan zoals Roosendaal of Bergen op Zoom. Dat zijn dingen die hebben gewoon tijd nodig om geaccepteerd te worden. Als je dat dan ook zegt: we zitten aan Green Wheels.
33. P5: We zetten hem wel om de hoek.
34. P2: Ik wou net zeggen, er zit hier nog een dingetje aan, aan zo een Green Wheels. En ik denk dat als je bij bepaalde klanten langs moet, dat het ook niet heel handig is om..
35. P4: Dat interesseert me echt helemaal niks.
36. P2: In uw geval niet, maar er zijn natuurlijk situaties waarin je kan bedenken van..u doet iets met fietsen, dan komt u niet met zo een Green Wheels aan.
37. P4: Ik had laatst een Borent voor 14,50 euro per dag met van die grote stickers erop, en daar rij ik gewoon mee rond. Bij de directeur stap ik gewoon naar binnen. Als ze me op mijn auto moeten beoordelen dan vind ik het best hoor.
38. P5: Mijn man moest wel even wennen. Niet direct zeggen dat we met Green Wheels zijn. De Volvo die had 500.000 kilometer gehaald. Aan het einde ging het echt niet meer en toen hadden we zoiets van ja, we gebruiken hem eigenlijk alleen als we naar Groningen gaan, en dat kan eigenlijk dan ook met de trein toch?
39. I: Ik vind het wel een goede oplossing, als je de auto toch niet zo vaak gebruikt. En Nieves, waar ga jij lopend heen?
40. P3: Ik loop eigenlijk heel weinig, nu is een beetje een uitzonderlijke situatie, omdat ik vanwege mijn rugklachten veel moet lopen. Dus nu loop ik veel. Maar ik doe eigenlijk alles op de fiets, wat goed befijtsbaar is en dat noem ik tot een kilometer of 10. Dus sporadisch naar mijn werk en grotere afstanden. Voor de rest de auto. Ik moet ook op heel veel plekken in het land zijn vanwege mijn werk. Dat zijn kwekerijen, die zijn over het algemeen niet goed bereikbaar met het OV, dus dan is de auto toch wel het middel. En dan de trein natuurlijk omdat die dicht bij huis is, ja voor Schiphol, altijd ideaal. Voor Amsterdam, daar pieker ik ook niet over om met de auto daar te komen, omdat je het gewoon niet kwijt kan. Dus ik maak dan de afweging: Kost het me meer geld om te parkeren en meer tijd dan met de trein?
41. P2: Maar ik denk dat als je werkt dat de auto dan eigenlijk, als je veel vergaderingen her en der hebt, de auto onmisbaar is.
42. P3: Ja, maar het hangt er heel erg af van waar je werkt. Ik heb ook vaak gedacht: goh, ik wou dat ik hartje Amsterdam werkte. Weet je, dat kon ik elke dag lekker in de trein, boekje lezen, mijn mail beantwoorden, weet ik wat. Dan heb je ook nuttige tijd, terwijl in de auto zit je je soms wel aardig te ergeren.
43. P2: Dat werkt gewoon niet.
44. P3: Nee, al die kwekerijen waar ik naartoe moet, maar soms denk ik, was het maar waar dat ik echt met de trein elke dag naar mijn werk kon. Of hartje Utrecht, weet ik veel, echt in een stad, niet in zo een buitenstedelijk gebeuren. Met 100 of 200 meter lopen, dat zou prima te doen zijn. Ik heb ook mijn hele werkzame leven in Nederland, heb ik op plekken gewerkt dat je niet kan bereiken met de trein. Of dat je zo lang bezig bent met het OV dat er gewoon geen beginnen aan is.
45. I: Ik heb nog een vraag over de dingen die u zo doet, want ik hoor al verhalen over wandelen met de hond of naar werk gaan. Stel u bent minder mobiel, over 10, 15 jaar, kunt u misschien minder goed lopen, wat zijn dan de dingen die u wilt blijven doen? En desnoods misschien ook wel met een hulpmiddel.
46. P1: Naja je wilt toch altijd blijven lopen neem ik aan. Dan ben je onafhankelijk. Trap op, trap af. Ik heb een versleten knie, als daar iets mee is, dan zit je. Dan moet je je de trap op heisen. Nu gaat het weer goed, maar tzt heb ik een nieuwe knie nodig. Dus ja, als je dan niet meer kunt lopen, dat lijkt me toch wel een ramp.
47. I: En zou u dan overwegen om iets van een hulpmiddel te gebruiken? Om de trap op te komen of?
48. P1: Als het niet anders kan dan moet dat. Ja, gewoon een traplift ofzo. Dat kan bij ons makkelijk. Maar daar ga ik niet van uit. Maar dan moet je een hulpmiddel gebruiken, ja anders kan dat niet natuurlijk. De slaapkamer is boven en de badkamer ook trouwens.
49. I: En wandelen met de hond dat is dan ook zoiets dat u graag blijft doen?
50. P1: Ja je wilt toch mobiel blijven, ik denk dat iedereen dat wil! Dus dat is heel simpel. Of je dan wat minder loopt, ok, al ga je fietsen, je hebt toch je knieën nodig. Dus ik denk dat mobiel zijn toch heel belangrijk is.
51. P3: Ik schrik wel even van je, sorry dat ik even onderbreek, maar ik schrik wel even van je tijdshorizont. Je zegt over 10, 15 jaar, nouja dan ben ik nog aan het werken.
52. P1: Nou bij mij staat het al in de planning, die knie.
53. P3: Ja tuurlijk, maar zo een tijdshorizon, als ik verwacht dat ik iets niet kan, of tijdelijk omdat je een knieblesure hebt ofzo, of dat je echt mobiliteitsbeperking vindt door de ouderdom. Maar met 67 zijn we nog niet oud! En ook nog niet met 70 tegenwoordig, denk ik.
54. P1: Maar het gaat wel kraken dan hoor!
55. P3: Het gaat wel kraken, Rein?
56. P2: Ja ik heb ook heel erg moeite om me daar een voorstelling bij te maken. We zijn allebei lid van een roeivereniging. En wij hebben leden die de 75 al ruim gepasseerd zijn en zelfs de negentig. Die gewoon nog roeien en als je in zo een omgeving zit. En die komen op de fiets. Ik heb heel veel moeite me voor te stellen dat ik over 10, 15 jaar niet meer mobiel zou zijn. Daar begint het al mee. En dan dient natuurlijk ook de vraag zich aan van: in welke fase van mijn leven zit ik en wat wil ik doen? Wonen mijn kinderen nog in Nederland? Ga ik die bezoeken? Allerlei dat soort dingen. Wil ik in mijn omgeving dingen blijven doen? Ik vind het heel moeilijk om een voorstelling te maken bij mijn persoonlijke bewegingsproblemen die zich dan zouden aandienen. Er is geen enkele indicatie die dat aan zou geven, dus ik vind dat heel erg moeilijk. En ik denk dat ik helemaal niet zou willen toegeven op iets dan ook maar wat mij met mijn bewegingsvrijheid zou beperken.
57. P3: Dus een hulpmiddel..
58. I: Staat u dan open voor een hulpmiddel?
59. P2: Ja als de situatie zich aanbiedt, denk ik dat ik daar niet omheen kan. En dat ik dan maar met twee handen moet aannemen. Omdat ik dan toch wel de dingen kan doen die ik wil doen.
60. P3: We hebben het wel beleefd met zijn zus, met de knie. Opeens kon ze niet meer lopen en niet meer fietsen en niet meer autorijden want ze kon niet.
61. P1: Ik heb hetzelfde gehad. Daar loop je dan met twee krukken de hele dag te hinkepinken. Nou, ga je boodschappen maar doen!
62. P5: Dan merk je pas hoe vrij je bent.
63. P3: Ja precies, en dat is zeker 10 jaar geleden bij haar. En toen was ze nog niet oud. En zij heeft natuurlijk weer allemaal hulpmiddelen ervoor moeten inschakelen. Maar daarvoor moest ze eerst zegmaar de knop omzetten van: ok, ik ben minder mobiel, ik moet nu even iets oplossen. Fietsen kan ik niet, dus toen heeft ze en brommertje gekocht. En daarna was haar auto kapot en toen kwam een automaat. En daar kon ze wel in rijden. Weet je, en dat zijn allemaal voorbeelden van hulpmiddelen. Ze heeft ook even geprobeerd de scootmobiel van een oudere oom, dat beviel niet!

64. P2: Om heel veel redenen.
65. P3: Ja, maar dat beviel dus echt niet! Dat is echt hopeloos denk ik.
66. I: Waarom dan, wat was er mis met de scootmobiel?
67. P3: Ze zijn veel te traag, ze zijn laag, dus je bent lager dan de rest van het verkeer. Het maakt jou echt heel, nog hulpbehoevend lijken dan dat je bent. En ze zijn heel instabiel. Ik heb echt twee keer gezien, ik heb het ook in het boekje geschreven. Een keer rij ik met de auto en een andere keer waren we aan het fietsen. Een keer dus een scootmobiel die langs de fietspadrand, daar was een wiel in gekomen, en die zag je echt gewoon.. ik stond voor het stoplicht en die zag je uuuuu plof! Langzaam kantelen. De arme man kon niks doen, lag daar op de grond. Werd gelukkig gelijk geholpen door fietsers. En een andere keer, tijdens het fietsen, was iemand toch echt gevallen en je snapte niet waar die vandaan was gevallen. Maar daar in de verte in de sloot zag je wat blub blub uit het water komen, daar lag zijn scootmobiel. Die dingen zijn ook nog niet veilig.
68. P4: En stigmatiserend.
69. P3: Ja ook nog!
70. P2: Zeker!
71. P3: Dus ja, dat is echt een ramp.
72. P4: Ja ik heb inderdaad ook moeite met over 15 jaar. Ik zal dan even kijken naar mijn vader, die was 89 en die heeft zich enorm verzet tegen het gebruik van een rollator. Mijn schoonvader die is nu halverwege de 80, die heeft het wel langzaam geaccepteerd. Maar de acceptatie van zo een "hee het kan allemaal nog wel". Je ziet iedereen het voor elkaar uitschuiven. En dan denk ik zo een Alinker of nieuwe apparaten en nieuwe mogelijkheden om mobiliteit te behouden, ook misschien op veel jongere leeftijd, 70 of 75, ik denk dat daar nog heel veel mogelijkheden zijn. En dan denk ik eerder aan bewegingondersteunende activiteiten, bijvoorbeeld zo een knie, ik kan me voorstellen dat als je bij wijze van zo een exoskelet hebt. Als je dat om zou kunnen doen om je knie te ontlasten en in beweging te houden, ik denk dat dat soort ontwikkelingen ja zou ik enorm toejuichen. Waardoor ook de acceptatie bij je zelf, maar ook bij name van je omgeving, je zou maar in zo een scootmobiel moeten zitten, of met een rollator, dan ja..
73. P3: Daar wordt je toch doodongelukkig van..
74. P2: Ik denk dat er een paar termen zijn die dan gaan gelden op zo een moment, die zouden bij mij zeker gelden, het moet hip zijn, laten we zeggen ik ben dan ijdel, en dan zit ik te denken aan een adaptief voertuig, en dan bedoel ik niet adaptief dat het reageert op de voorganger, maar een adaptief voertuig wat zich in vorm kan wijzigen. Toyota heeft een jaar of 10 geleden is dat inmiddels alweer, een voertuig ontwikkeld dat was gewoon een stoel waar je in zat, een driewieler. Twee wieltjes voor, een wieltje achter, en de communiceerde al via media met van alles en nog wat. Waar je vrienden waren, enz, enz. Maar die kon ook nog versmallen, verlagen en van vorm veranderen, zodat in een supermarkt kon je het echt als een letterlijke rolstoel gebruiken, maar je kon er ook de weg mee op. En dan paste dat ding zich dermate aan door lager te worden en wat breder te worden, dat je ook gewoon vlot met het verkeer mee kon komen.
75. P3: Weet je hoe dat ding heette?
76. P5: Ja dat wil ik ook weten!
77. P2: Nee, maar ik kan het wel opzoeken.
78. P3: Dat klinkt echt als een droomding.
79. P2: Maar adaptief en hip!
80. P4: Alleen al, we hebben het er veleens over gehad, waar ga je in vredesnaam een rollator kopen? Dan mag je naar zo een achteraf industrie terrein en dan wordt je ontvangen tussen de luiers en noem maar op.
81. P5: Vroeger vonden ze dat geen probleem..
82. P3: Wij hebben er eentje moeten kopen voor mijn moeder die even tijdelijk ziek was, maar die hebben we gewoon bij de kringloop gehaald.
83. P4: Het hele idee is, ja ik vind dat sowieso met ouder worden, dat wordt als iet heel erg raars neergezet. Je geeft zelf een beetje aan van als je zestig bent. Ik had laatst iemand die tegen mij zei, ja mensen boven de 55 die hebben geen kans meer op de arbeidsmarkt.
84. Laat foto toyota vervoersmiddel zien
85. P2: Ja het is heel futuristisch al! Nu staat het dus omhoog als een rolstoel, maar hij kan helemaal onderuit zakken en dan zit je in een soort ligpositie. Een soort sportautootje wordt het.
86. P5: Dat is cool.
87. P4: Ik ben dus echt die vergadering even uit gelopen. Iemand zei: wat ga jij nu doen? Ik zei: Ik ben 57, dames en heren, en jullie hebben het over mij alsof ik..
88. P3: afgeschreven ben
89. P4: En ik moet nog 12, 13 jaar! Hoop ik met goede gezondheid en heel veel leuke ideeën, en met heel veel leuke samenwerkingen. En op de een of andere manier, dat is ook wel een leuke, dat heb je ook wel met zo van die dingen, ja als je zoiets moet gebruiken, dat vond ik van Alinker ook, dan zijn er ook gewoon mensen die invalide zijn geworden vanwege , bijvoorbeeld oorlogslachtoffers uit Iran, of een ongeluk hebben gehad, laten we het op die manier een keer benaderen.
90. P2: Voor jou om op te schrijven, hij heet de Irreal.
91. P5: Vroeger was het natuurlijk zo dat zo een rollator, dat was de uitvinding van de eeuw voor een heleboel mensen.
92. P3: Een rollator?
93. P2: Ze hadden toen nog alles met I. De lunit waarmee die communiceerde..
94. P5: Ik heb ook nog een foldertje, oh dat zal ik zometeen pakken, met iWalk. En dat is dan voor mensen die bijvoorbeeld een voet gebroken hebben, dan kunnen ze de iWalk ombinden en dan kun je gewoon lopen zonder krukken.
95. P5: Ik heb mijn passie voor innovatie gekregen omdat ik bij een technisch uitzendbureau werkte, toen ik 22 was. Bij toeval. En ik moest voor al die technenuten werk zoeken. En daarna ben ik naar het ingenieursbureau gegaan en ja voor al die Willy Wortels weer werk zoeken. En tijdens vergaderingen meestal op vrijdag middag dan gingen we helemaal los met het bedenken van allerlei leuke innovaties. Ik zocht daar dan weer een opdrachtgever bij, want ik moest denken: welk bedrijf zou nu hierin geïnteresseerd zijn? En dan was het van: Hey, heeft u geen budget om het idee uit te werken?
96. I: Het klinkt wel een beetje als een strategic product designer...
97. P4: En zo een exoskelet als hier op de TU wordt gemaakt, heb je daar ook mee te maken of dat dan weer niet?
98. I: Nee, ze hebben hier een dream team wat daar aan werkt...
99. P4: Ik heb dat ooit gezien op zo een show van Red Bull. Dan stapt er zo een man met het exoskelet uit zijn rolstoel. Dan staan er echt mensen met tranen in hun ogen te kijken wat er gebeurd. Dan denk ik, ja dat soort dingen moeten we toch ook kunnen ondersteunen?
100. P3: Ja waanzinnig!
101. P5: Op ooghoogte zijn he, gelijkwaardig. Dan net wat jij zei met die rolstoel of met de scootmobiel. Je bent lager dan de andere mensen.
102. P2: Maar ook meteen in aanzien en dat is nog veel harder.
103. P3: Lager in aanzien, ja dat is waar.
104. P5: Ja en dat ligt dus aan de mensen die zelf gezond zijn. Dat is dus eigenlijk heel raar. Ik heb enorm veel respect voor mensen die bijvoorbeeld invalide geboren zijn.

Dus die altijd al afhankelijk zijn van mobiliteit in een rolstoel. Dat je denk van ja, die zijn niets anders gewend.

105. P2: Maar ik vind er nog wel een wezenlijk verschil tussen in een rolstoel zitten en zo een scootmobiel. Want een rolstoel is gewoon een medisch verlengstuk in allerlei verschijningen natuurlijk, van heel simpel tot echt helemaal bestuurt met de oogbewegingen enzovoort. En zo een scootmobiel, ik vind het toch een soort goedkoop alternatief. Ik kan het niet goed duiden, maar ergens kriebelt het enorm. Dat ik denk van ja,

106. P5: Ja als het een golfwagen is ziet het er al weer anders uit.

107. P2: Ja! Kijk iemand die in zo een exoskelet zit, die heeft ineens plezier dat hij overeindkomt en kan bewegen. Ik heb nog nooit iemand met een enorme glimlach in zo een scootmobiel zien zitten. Daarmee wil ik aangeven dat de beleving bij iets ook heel belangrijk is. Daarom zei ik net al, het moet hip zijn. Je moet er wel lol van hebben.

108. P3: Maar ik denk tot je geen alternatief hebt en dat is de enige manier voor jou om de deur uit te komen, dan neem je zo een ding wel.

109. P2: Ja uiteraard! Dat begrijp ik ook wel, maar..

110. P3: En dan zal het je worst wezen wat de rest ervan vindt.

111. P5: Maar dat is het karakter he. Onderweg hier naartoe moest ik denken aan Wil Vos, die heeft in Delft gewoont, ik probeer een filmpje te achterhalen waarin zij dus met haar rollator over een bruggetje loopt in Delft. Ik heb haar geïnterviewd omdat zij dus aandacht zoekt voor dat soort zaken, die zei dus ook van: ja, designers, een oproep aan de Delftenaren, als ik mijn mandje gevuld heb met boodschappen en ik neem het bruggetje, dan gaat die rollator er van door. Ik kan dat niet bijhouden. Haar man was ingenieur, en nogal wat vrienden uit die hoek, ze zegt: Ja, we hebben ook vrienden die zijn slecht ter been, maar die vertikken het om achter een rollator te gaan lopen. Dus die gaan de deur niet uit. Dus het is het karakter van er lak aan zijn, als je zegt: Ik heb er lak aan! En ik ga wel in een rolstoel zitten en laat iemand me maar duwen in het museum, ik geniet. Er zijn een heleboel mensen die generen zich.

112. P3: Ja die willen anderen niet tot last zijn, ook vaak dat.

113. P5: Ook! En vinden dat dan..mijn man is zo..die zou dat dus echt niet doen.

114. P2: Ik zou denk ik echt niet, al zou ik niet kunnen, niet op een scootmobiel gezien willen worden. Elk andere methode is prima,

115. P1: Hoed op, zonnebril.

116. P5: Ik heb een leuk voorbeeld gehoord, uit Groningen ook, dat een man met zijn traktor, een oude boer, die ging dan met zijn traktor naar de Albert Heijn, om boodschappen te doen.

117. P3: Maar om op een traktor te klimmen moet je flink mobiel zijn! En lenig ook en hele lange benen hebben.

118. P2: En hoe doet hij dat dan als hij daar aan komt? Dan moet hij toch de supermarkt nog in.

119. P5: Hoeveel mensen gebruiken nu de rollator en scootmobiel?

120. P4: Heel veel denk ik.

121. I: Weet ik niet, maar de rollator is wel vrij populair.

122. P4: Er is ook een wereld in verschil.

123. P2: Ja wat u vertelde van dat bruggetje, maar die wij voor mijn schoonmoeder hadden gekocht, daar zat een handrem op. Dus als je dan naar beneden moest lopen met gewicht, dan kon je gewoon bijremmen. En door de remmen naar beneden te duwen stond hij helemaal en kon je er op gaan zitten.

124. P1: Maar dat vergeten mensen ook. Ik heb ook weleens een mevrouw bij de Albert Heijn van de grond moeten rapen. Die ging op haar rollator zitten en dat ding rolt naar achteren. Je gaat gewoon achterover.

125. I: Hoe is dat dan bij jullie? Ludo zegt: Ik ga niet op zo een scootmobiel.

126. P2: Ja het moet wel iets hips zijn

127. I: Zouden jullie liever wel naar buiten gaan met een hulpmiddel, een scootmobiel, rollator, wat dan ook, zodat je wel kan blijven doen wat je wil doen, of zou je binnen blijven?

128. P1: Nee ik zou wel naar buiten gaan.

129. P3: Ik blijf ook niet binnen hoor.

130. P1: Als het moet dan ga ik inderdaad zo een ding wel nemen.

131. P3: Ja precies.

132. P1: Mijn vrouw is jaren geleden geopereerd aan haar been en een bypass. Die moest weer helemaal gaan lopen, met een rollator. En dan gingen we naar Texel op vakantie met een rollator op het dak van de auto. Dan denk je ook van: hallo, hallo. Ja ze ging wel met dat ding lopen, want dat is het behoud van dat been geweest. Ze moest gewoon wel lopen. Ik zei: Nou ik blijf wel een eindje achter je lopen.

133. P3: Je wil er niet mee gezien worden.

134. P1: Nee, ja. Dat is al jaren geleden.

135. P3: Ik blijf niet thuis.

136. P1: Nee ik blijf ook niet thuis hoor.

137. P3: Maar ik schaam me ook niet om hulp te vragen en ik geneer me ook niet daarvoor.

138. P2: Oh ik ook niet, maar ik wil niet op zo een ding gezien worden.

139. P4: Ik schaam me er ook niet voor, maar als er alternatieven zijn dan ga ik daar wel naar op zoek.

140. P2: Ik ga uitputtend op zoek naar alternatieven

141. P1: Van zoiets dan is het nog hip en happening dat je daar als eerst mee mag rijden.

142. P2: En dan mag het wat kosten, maar dan he..

143. P3: Maar dan trek je ook bekijk zeg!

144. P5: dat is anders

145. P2: Dat is een ander soort. Op zo een Irreal wil ik nu wel rondrijden!

146. P4: Op een gegeven moment heb je gehad die Senz umbrellas. Ik had een van de eerste, dan ga je dus voor je lol door de regen heen lopen en de mensen kijken: wat heb jij nou voor een rare paraplu! En dat vind iedereen leuk. Dan is het niet zo erg om door de regen te lopen.

147. P2: Je hebt die tweewielers, hoe heten die dingen?

148. P1: Segway!

149. P2: Segways bijvoorbeeld.

150. P3: Maar dat is zo volumineus!

151. P2: Maarja goed, daar kun je dus over nadenken qua vorm.

152. P3: Dat is zo een groot ding!

153. P1: Ja daar zou ik ook zo op stappen, op zo een Segway.

154. P3: Maar dan moet je wel staan.

155. P1: Ja dat wordt dan weer een probleem natuurlijk.

156. P5: Ik stond een keer op een beurs in 2000 en toen werd de Segway geïntroduceerd in Nederland. Eer dat, de veiligheidsregels enzo, de wetgeving erop aangepast, is het nu 18 jaar verder.
157. P3: Wat was er voor nodig? In de wetgeving?
158. P2: Het is een voertuig. Maar in welke categorie valt het?
159. P4: Is het een fiets? Ben je een voetganger?
160. P2: Het is gemotoriseerd, dus dan valt het weer niet onder
161. P4: Dus verkeerstechnisch is het heel lastig voor een politie agent wat het is.
162. P2: En het vervolgens te kunnen verzekeren!
163. P5: Regelgeving, regelgeving..Met de Alinker ook! Ik werd uit de tram gezet.
164. P2: Nou ben ik toch wel benieuwd, kunnen we hem even zien?
165. P5: Ik heb een foldertje!
166. P2: Dat maakt het voor mij makkelijker om er een plaatje bij te hebben.
167. P3: Dus dit is de Alinker? Het ziet eruit als een hele oude fiets, weet je?
168. P1: Een loopfiets.
169. P2: Ja het is een loopfiets inderdaad. Ik heb hem nog nooit in het echt gezien.
170. P5: Ik vroeg me ook af, zal ik hem meenemen?
171. P2: Hij is opvouwbaar.
172. P5: Ik was in de tram, ohja. Ik kwam dus aanlopen en de chauffeur van de tram die kwam naar achter: Fiets mag er niet in! "Meneer dit is geen fiets, dit is ter vervanging van een rollator." "Ik zie aan u niet dat u ziek bent!" Ik zeg "Houden zo!"
173. P2: Goedzo, dank u!
174. P5: En de mensen: oh u moet een klacht indienen. Ik zeg "Nee, deze man heeft een heel groot compliment gegeven." Want hij ziet alleen maar een leuke fiets. Die denkt, die vrouw probeert binnen te komen en dat gaat niet lukken.
175. P2: Zonder kaartje voor de fiets.
176. P5: Het is net een centimeter breder dan een kinderwagen.
177. P3: Hoe beweeg je dit voort?
178. P2: Je loopt. Je zit op een zadel en je loopt.
179. P3: Oh het is echt een loopfiets. Ik zie natuurlijk hier de voeten naar voren en dan een dingetje. Ik dacht er zit een soort pedaaltje. Ja ok dus je loop echt. Maar je ziet, je belast je knieën niet teveel.
180. P4: Wordt het ook een Olympische sport?
181. P5: Dat zou leuk zijn ja!
182. P1: Voor zwangerschap..ik vind het eigenlijk heel leuk voor zwangerschap!
183. P3: Het is een dame die bekkeninstabiliteit heeft?
184. P5: Ik weet niet, deze foto is niet van mij.
185. P2: Verhoudingsgewijs vind ik deze foto wel veel beter, want op deze foto vind ik ze enorm apparateus overkomen, groot.
186. P3: En dan zie je het hier..
187. P2: En dan zie je het hier en dan valt het enorm mee. Ik zie nu ook allemaal van die steppen met grote wielen.
188. I: Zullen we zo even wat eten?
189. P1: Dat zou voor mij dus niks zijn zo een step, want dan zit je elke keer met je knieën.
190. P3: Dus je belast hiermee toch je knieën?
191. P5: Ik heb net bijvoorbeeld aan een vrouw verkocht die heeft haar tweede kunstknie. Het knie dat slecht is zet je dan gewoon voor en dan gebruik je een been. En je voelt niet het volledige gewicht op je knie.
192. P3: En het weegt 12 kg, dus een beetje zoals mijn fiets.
193. P2: Jij hebt wel een hele lichte fiets.
194. P3: Ok, maar dit is wel heel licht ook, eigenlijk. Inderdaad, als ik hem hier zie dan kan ik me daar geen voorstelling van maken. Ik vind hem er ook groot uit zien.
195. P4: Het is trouwens wel heel leuk, dan kom ik in mijn vakgebied, het staat tussen de paardebloemen. En er worden nu ook fietsbanden van paardebloemen gemaakt.
196. I: Die zijn dan ook biologisch afbreekbaar?
197. P4: Ook, maar van paardebloemen worden dus nu... fietsbanden van paardebloemen.
- 198.
199. Pauze
- 200.
201. P3: Zo zie je..Oud ben je niet van buiten of van binnen.
- 202.
203. Einde pauze
- 204.
205. P5: In Italië of Spanje zie je oude mensen alleen maar met een stok lopen. En die komen toch die berg op om een broodje te halen of naar het cafe te gaan. Dus eigenlijk, die rollator..met een stok lukt het blijkbaar dus ook.
206. P3: Omdat het een gevoel van stabiliteit geeft. Ik denk dat het net als een rollator tussen de oren zit, het geeft het gevoel dat je stabiel bent, dat je naast iemand loopt.
207. P5:..Mijn man heeft deze foto in Spanje gemaakt. Een oudere vrouw met dan een heel grappig tasje met lingeerie.
208. P1: Geweldig!
209. P5: Dat had hij dus niet door. Hij vond het beeld van die oudere dame zo mooi. Ik vond het zelf wel leuk.
- 210.
211. I: Als jullie weer klaar zijn dan gaan we door naar de volgende opdracht. Ik wil jullie allemaal vragen om terug te denken aan een moment dat u minder mobiel was of iets niet kon. Misschien omdat u een gekneusde voet had of net geopereerd of misschien deed de auto het niet. En dan een foto te kiezen uit deze verzameling die uitlegt hoe u zich toen voelde. De foto's mogen geïnterpreteerd worden zoals u dat niet. Ik zou zeggen kijk naar de foto's en kies er een uit.
212. Dan ben ik heel benieuwd waarom jullie de foto hebben gekozen en wat het was waardoor jullie minder mobiel was.
213. P5: Ja voor mij was het toen ik met skien mijn knie verbrast heb. Eigenlijk deze foto omdat ik het wel mooi vond (foto van ouderen met stok).

214. I: op die foto zit een man op een bankje.
215. P5: Ja op een bankje, ja elke keer maar weer even rusten. En ook symbolisch van: ja, in de steden moeten meer bankjes geplaatst worden, zodat mensen even kunnen rusten.
216. P2: Ik heb een bril gekozen. We waren in Berlijn en we gingen musea bezoeken en mijn bril brak. Dus dat was een stukje kijkgenot minder. Toen zijn we gauw een opticien in gegaan en hebben het eerste allgoedkoopste montuurtje uitgekozen wat er was. Waar die glazen in pasten. En toen kon ik toch nog naar het museum, dus vandaar.
217. I: En het moment dat je even niets meer kon zien..
218. P2: Dat was heel irritant.
219. P1: Ik heb deze (vliegtuigwrak). Dat was toen mijn knie het niet meer deed. Dan voel je je echt een wrak. Echt, ik kan geen kant meer op. Dus dat was echt knak in die knieën en over en uit. En dan is het krukken lopen, strompelen. Je kunt ook geen auto meer rijden, geen koppeling indrukken. Fietsen ook niet. Er was een operatie daarna en dan weer revalideren. De hele tijd fysio. En dan gaat het weer goed.
220. I: Deze gaat niet meer vliegen.
221. P1: Nee deze gaat niet meer vliegen. Op zo een moment voel je je ook alsof je niets meer kan. Dat is echt vreselijk. Dat je afhankelijk bent ook, dat is niet leuk. Dus toen dacht ik, dat, dat moment.
222. I: [...] jij hebt dezelfde foto. Wat is jouw verhaal?
223. P3: Ik heb niet aan mezelf als een wrak gedacht, maar meer aan de momenten dat je dus niet kan vliegen omdat het toestel kapot is of een vlucht wordt geannuleerd. En dat je dan je plan niet kunt voortzetten. Dan ben je net zo afhankelijk als wanneer je lichaam het niet doet, omdat je toch afhankelijk bent van dit. Genoeg momenten is dit gebeurd. Dan heb je opeens een onverwachte vakantiedag waar je niet weet wat je er mee aan moet of dan moet je rijden in 15 uur naar je bestemming in plaats van in 2 uur vliegen. Je lost het altijd wel op, of niet.
224. P4: Dat is ook een mooie: Je lost het altijd wel op.
225. P4: Ik heb de bekende plaat van de telefoon die bijna leeg is. Ik heb gelukkig te danken voor mijn goede gezondheid. Ik heb eigenlijk nooit fysieke klachten gehad. Nooit in het ziekenhuis gelegen of iets. Dus daar ben ik heel blij om, maar af en toe merk je wel, de accu is even leeg. Even rustig aan doen, ook even relativeren, want wat je net zegt: het leven gaat door ook als je even geen telefoon hebt. Tegenwoordig lijkt dat onmogelijk. Maar even relativeren, gewoon even de stekker erin steken en wat anders gaan doen en dan kan je weer opgeladen verder.
226. I: We hebben nog een foto opdracht en die bouwt verder op dat moment wanneer u minder mobiel was. Nu heb ik twee verhalen gehoord die echt gerelateerd waren aan niet meer kunnen lopen of moeite hebben met lopen door bijvoorbeeld de knie. En die andere verhalen zijn eigenlijk gerelateerd aan iets anders. Hebben jullie ook momenten gehad dat jullie bijvoorbeeld niet meer goed ter been was?
227. P4: Nee gelukkig niet.
228. P5: Hoofdpijn? Kiespijn?
229. P4: Dat is wel heel wat anders, dan kan ik toch nog heel goed lopen.
230. I: Ok dan laten we het bij die momenten die u hebt genoemd en dan heb ik daar een aantal vervoersmiddelen en hulpmiddelen. En ik wil u vragen om er een uit te kiezen die u had kunnen helpen op dat moment. Misschien zijn er meerdere, pak dan maar gewoon meerdere foto's.
- 231.
232. Foto's kiezen
- 233.
234. I: Ludo als jij niet meer kon zien had je misschien beter in de kinderwagen kunnen zitten.
235. Lachen
236. P2: Ja dat had ook nog gekund! Iemand die mij transporteerd. Maar ik heb nog wel een keer een voorval gehad tijdens een fietstocht bij het IJsselmeer. Ik ben van een dijk af gelopen. Toen ben ik door mijn knie gegaan, we moesten de fietstocht wel af maken, dat was heel pijnlijk. Dan was zo een ding wel lollig geweest.
237. P5: Dit kan nu niet want dan heb je regelgeving voor nodig (drone), dus
238. P5: Dit is trouwens ook heel mooi (kinderwagen) als je dit voor volwassenen hebt.
239. P3: En mij had natuurlijk alleen een (helicopter) geholpen.
240. P2: Het moet wel een beetje stijl hebben vind ik. Een auto moet er mooi uitzien. Een scootertje mag dan lekker oud, vintage zijn.
241. P5: Heb je liever dat we het in de wielen zoeken?
242. I: Nee dat hoeft niet.
243. P1: Eigenlijk had je zo een ding moeten hebben (scootmobiel), maar daar ga ik echt niet in zitten dan, echt niet. Omdat het van tijdelijke aard is natuurlijk, je knie.
244. P3: Maar Rein dit was toch wat je het meeste gebruikte, toch? (krukken)
245. P1: Op dat moment, ja! Tot aan de brievenbus en weer terug. Met mijn rugzakje om de post te halen.
246. P5: Dus wat had je willen hebben of?
247. I: Wat had je kunnen helpen.
248. P5: Ja dus dat zijn er meerdere dan.
249. P1: Ja die krukken ga ik dan ook pakken, want die hebben me wel geholpen inderdaad.
250. P1: Kijk, deze om naar het scootertje op het parkeerterrein te lopen.
251. P3: Ja weetje een nadeel van die dingen (scooter) is dat je het op de standaard moet zetten en daar heb je echt kracht voor nodig.
252. P1: Ik zet hem gewoon tegen de muur.
253. I: Kunt u allemaal vertellen hoe die hulpmiddelen u hadden kunnen helpen en of u ze heeft gebruikt. En waarom dan niet?
254. P1: Voor mij is het makkelijk, ik kon niet anders. Ik moest ze (krukken) wel gebruiken om mijn knieën te ontzien. Je moet toch een eindje lopen, ook in huis met die dingen. Het is echt een ramp. Dit (scooter) zou leuk zijn voor naar de stad bijvoorbeeld. Maar die had ik niet.
255. I: Ook niet aan gedacht om te huren tijdelijk?
256. P1: Nee, ik heb gewoon de hele tijd thuis gezeten. Nee niet aan gedacht.
257. P2: Ja had ik hem gehad (scooter) had ik hem zeker gebruikt. Dus ik moest doorfietsen. Mijn enige hulpmiddel was ongeveer 2000mg aan paracetamol er elke keer in gooien en dan maar door trappen met zo een opgezwollen knie.
258. I: Want u was ver weg van alles, u kon geen bus nemen?
259. P2: We moesten nog een stukje fietsen toen om bij het eerstvolgende
260. P3: In Leeuwarden hebben we het onderbroken. Want daar was een trein.
261. P2: Daar konden we een trein pakken.
262. I: Ok [...] jouw vliegprobleem wordt opgelost door deze helicopter.

263. P3: Ja helaas.
264. P4: Ik zie mezelf wel boodschappen zo (Segway) als het nodig is.
265. P1: Ja dat zie ik ook wel!
266. P4: En dan hopen dat je snel weer mobiel bent. Natuurlijk heb je al die krukken en dat soort dingen, maar dit vind ik nog wel een leuk iets. Dit heeft nog iets laten we het zo zeggen. Dan gaan mensen aan je vragen wat er aan de hand is in plaats van..
267. P1: Zo zielig naar je kijken.
268. I: Op een Segway ben je groter dan iedereen.
269. P4: Ja daarom!
270. P2: Een beetje overzicht houden.
271. P4: Ja en ze zijn zo lekker mobiel en wendbaar. Grote toeter erop.
272. P5: Ja voor de time being dus wat er voorhanden is. Daar is bij mij natuurlijk die Alinker, maar verder ja ik zou het dan toch gewoon gebruiken. Als ik in het buitenland zou zijn en..
273. I: En heb je die dingen zoals scootmobiel en krukken en rolstoel ook al gebruikt?
274. P5: Die heb ik zelf nooit gebruikt.
275. I: En waarom niet?
276. P5: Ja omdat ik ook met Paracetamol, gewoon doorlopen..en rustig aan doen.
277. P2: Gewoon doorbijten en gaan!
278. I: En nu op de Alinker zonder Paracetamol?
279. P5: Dat zou ik dan nu doen, ja. Ja diegene had zelf ook last van zijn knie. Die ging zijn vriendin ophalen op Schiphol en die zegt: Goh, ik neem de Alinker. Die kreeg op Schiphol enorm veel bekijks. Die kon zijn slechte been gewoon op de stang voor leggen. En dan met een been stappen.
280. P3: Oh wow!
281. P5: Dat gaat zelfs nog makkelijker.
282. P3: Ja kindertjes beginnen daarmee.
283. P5: Ja het is ook leuk als je dan pukkies ziet die dan aan de jas van hun mama trekken: Kijk eens, ook een loopfiets!
284. P3: Ja leuk.
285. I: Ok dan gaan we nu door naar de laatste opdracht. En dat is een maakopdracht. Maar ik ga eerst een verhaal voorlezen en dat is niet zomaar een verhaal, want dit verhaal wordt uw verhaal. U krijgt allemaal een stuk papier en pen. Na het verhaal gaan we dan aan de slag met Lego of Knex of u mag ook tekenen als dat fijner is. Ik heb potloden en kleurpotloden. Ik raad u aan om tijdens mijn verhaal wat antwoorden op de vragen op te schrijven. Want dat helpt tijdens het ontwerpen. Wat we uiteindelijk gaan ontwerpen is een vervoersmiddel wat u zelf zou willen gebruiken als u niet meer zo mobiel bent in de toekomst, in 2050. Dus dat is nog een heel eind. Heel veel is mogelijk, heel veel nieuwe technologieën. Dus laat je fantasie lekker gaan!
- 286.
287. Verhaal
288. Knutselen
- 289.
290. I: Kunt u uitleggen wat het doet en waarom? En als het niet duidelijk is mag u natuurlijk vragen stellen.
- 291.
292. P3: Ik heb dus niet zo heel veel verbeeldingskracht. Mag ik even mijn fotootje? Ik had dus voordat ik ging fietsen door een stad had ik dit (Vespa) en dit heeft een paar fijne voordelen. Je hebt een lage instap, kan je met een rokje. Dus kan je ook als je je been gebroken hebt bijvoorbeeld erop. Je bedient het met je handen dus als je niks mankeert aan je handen dan kan je het gewoon goed bedienen. Je bereikt redelijke snelheden. Dat ging natuurlijk op benzine maar straks is het een elektro motortje, misschien met zonnepanelen. Maar het heeft een belangrijk nadeel en dat is dat wat ik net tegen [...] vertelde, je moet wel stevig op je benen staan wil je hem rechtop houden en op je standaard zetten. Dat los je op door er een vierwieler van te maken. Maar die wel voldoende wending kan maken, zodat je goed de bocht om kan. Je beweegt het niet zelf dus het gaat echt met een motortje. Maar een ander nadeel is natuurlijk de regen. Dit was een dag met mooi weer, dus dan moet je net als een soort cabrio. BMW heeft inderdaad zo een hele mooie motorfiets gemaakt ooit, die zie je weleens in Frankrijk. De motorrijder zit erin, dan heb je een kapje en als je dat kapje naar beneden kan laten vallen, dus in de vorm van de fiets, dan heb je gewoon een cabrio motorfietsje. En hier heb je geen parkeerproblemen want je zet het op dezelfde ruimte als een fiets, iets meer ruimte dan een fiets. Je hebt een iets grotere actieradius dan alleen de stad, dus je kan ook naar een andere stad, in principe. Je zou er misschien zelfs op de snelweg mee kunnen. Maar ik krijg het gewoon niet vormgegeven.
293. I: Ik vind hem best mooi! Zijn er nog vragen?
294. P5: Kun je iemand achterop meenemen?
295. P3: Je kan iemand achterop meenemen. Je kan ook iets voor je benen neerzetten. Het is niet dat je enorme pakken mee kan nemen, naja in sommige landen doen ze dat wel. Dus hier kan (achter de bestuurder) iemand zitten of bagage. En je kan het ook aan de voorkant maken. Je zou ook aan de voorkant van het kapje een bagagedragertje kunnen maken.
296. P5: Als ik dit zo zie moet ik ineens denken aan zo een karretje (Beweegt armen op en neer alsof ze ergens aan trekt)
297. P3: Ja maar als je een knopje hebt waar je mee start, je kan gas geven met een knopje, dan hoeft je ook niet dit te doen. Sporten doe je op de sportschool.
298. P5: Die zie je weleens op trein sporen toch?
299. P1: Bij mij is het helemaal niet zo spannend, ik neem dat in 2050 alles over de weg zoef en geruisloos is en eigenlijk van A naar B alles automatisch gaat. Dus ik had gewoon gedacht een ouderwetse trike maar dan wel met een elektro motor, die milieuvriendelijk is dan, want dat zal in die tijd verboden worden, benzine. Met grote achterwielen, dat je ook gewoon het strand op kan of waar dan ook onafhankelijk bent. En dan ook iemand mee kan nemen erop en dan wat bagage, dat je gewoon lekker open en bloot in de natuur rond kan touren. En daar zit je dan op.
300. I: Waar ongeveer zit je dan?
301. P1: De motor zit hier ergens achter, en hier kan je dan achter elkaar zitten. Of zelfs naast elkaar. Een koffertje om je spullen mee te nemen voor een dagje uit. Gewoon dat ouderwetse trike idee. Ik denk dat we in die tijd autorijden niet meer onafhankelijk kan. Dat iedereen gewoon in treintje achter elkaar loopt, die via de computer aan elkaar gelinkt staat. Daar zijn ze nu natuurlijk al mee bezig. Met de zelfrijdende Tesla's enzo.
- I: En de actieradius van dat ding?
302. P1: Die zal voldoende zijn voor een uitje in Nederland. Dat je een rondje Nederland zeg maar..
303. P2: 600 km..
304. P1: Nou zeg 400 km dan. Dan ben je een dagje uit. Dat is het idee.
305. I: Super, dankjewel. Wie wil er als volgende?

306. P4: Ik wil wel. Ik ga er op uit met mijn Beammeopscotty. Vrij naar Startrek. Ik ben dan negentig en ik heb wat kwaaltjes. Ja echt lopen dat is niet meer zo heel erg leuk. Ik heb een achtpersoons virtual reality room. Daar kunnen we met zijn allen gezellig in gaan. Ik heb laatst een keertje meegemaakt, het is nu 2018, dus over 32 jaar zijn we nog veel verder, en dan heb je dus een 6D ervaring. Dat is echt bizar, want dat heeft namelijk tot effect dat je niet alleen..in virtual reality heb je vaak alleen het geluid en beeld, maar nu heb je ook sensitief, je krijgt warmte, je krijgt geur, je krijgt wind om je heen. We liepen op een gegeven moment door de savanne, het was daar 35 graden, en ik liep langs een olifantendrol, en dan heb je echt: ik wil hier weg. Je kunt dus allerlei dingen, je hebt het nu al. Je hoeft het huis niet meer uit. Het is echt heel erg, het is ook in je brein aangetoond, het wordt nu heel veel ingezet voor posttraumatische syndroom en dat soort dingen, vliegangst overwinnen. Dus dat ga ik dan eerst even gewoon gezellig doen met een aantal mensen die ik leuk vind, de vaatwasser wordt uitgeruimd door de huisrobot. Hoe ziet het huis er uit? Er is geen energie en niks, en daarna gaan we gewoon lekker door het Hollandse polderlandschap, langs de boerderijen gaan we een eindje wandelen met zijn vieren of vijfen voor zover ik dan nog mee kan, anders neem ik de rollator of de Alinker. Het is gewoon heel traditioneel, maar wel even in de virtual reality cabin een wereldreisje maken.

307. Daar gaat je voertuig!

308. I: het is natuurlijk een oplossing als we de actieradius verkleinen en als dat kan, als we dus alles in een kleine afstand rondom je huis hebt en dus niet naar een andere stad moet .

309. P5: Ja wonen dan in ons droomhuis in Sevilla. Rudi Westerdorp zegt dat mensen 127 worden, maarja dat zijn de kinderen die nu geboren worden. Ik neem aan dat mijn echtgenoot dan bij mij is en dan gaan we vanuit Sevilla een tochtje maken naar Ronda. Met een soort drone, of een drone, bijna een vliegende huiskamer of vakantie- of picknicklocatie, waarbij je dus van alle nieuwe ontwikkelingen gebruik maakt, dus vandaar die magnetische..ja noem je dat zo een ontwikkeling? Hoe noem je zo een methode?

310. I: Hij zweeft dus eigenlijk boven de grond?

311. P2: Supergeleiding!

P5: Ja, dus dan op een nieuwe manier..

312. I: Niet heel ver boven de grond? Gewoon een meter ofzo? Of gaat het echt de lucht in?

313. P5: Dat ligt er even aan. Je merkt nu met de vliegende auto dat het gewoon in Nederland lastig is, maar tegen die tijd is het misschien wel degelijk drones en vliegende auto's, is dat geregeld, dat daar regelgeving voor is. Maar ik kan me voorstellen dat je dit kunt koppelen of aan een trein, dus dat die mensen kunnen koppelen op een snelweg of op een vaste weg, maar dat je gewoon eigenlijk al je spulletjes bij je hebt om te picknicken en dan sla je op een gegeven moment gewoon af, net als bij een station. Dat je diverse plekken hebt bijvoorbeeld. En dan kun je misschien wat laag boven de grond zweven naar de plek waar je wilt picknicken en dan heb je je champagne en alles heb je bij je. En dan ja, dit was eigenlijk meer, misschien moet het met zonnecollectoren of nieuwe systemen om het te liften. En dat wordt dan ontworpen door mijn man verder. De naam is Hiscito. Mijn man heet Hisco en hij studeert ook Spaans en de Spaanse vrienden noemen hem Hiscito. Even kijken, ja en zonnecollectoren..

314. I: en er is plek voor twee personen?

315. P5: Met zijn zessen ongeveer.

316. I: en dat wordt bestuurd door een iemand die daar in zit?

317. P5: Even kijken. Je meldt je aan waar je naartoe gaat. Ramen met ingebouwde zonnecellen, ingebouwde GPS, waar je de plaats van bestemming aangeeft. Je meldt je dan aan waar je naartoe gaat, je krijgt toestemming om te vertrekken, je stapt in en je wordt vervoerd op de snelste, de mooiste manier, wat je hebt opgegeven. En dan zal een centraal systeem, distributiesysteem aangeven waar de plek is.

318. P2: Ik zie voor me zoals zo een pick robot in een enorm magazijn. Snap je wat ik dan bedoel?

319. P5: En dan een soort vliegende huiskamer, slaapkamer of een soort vakantievoertuig. En dan kan je een dagje uit.

320. I: Heel leuk idee! Geen wielen..niet nodig in de toekomst!

321. P5: Nee dan niet. Ja ik wilde er eigenlijk nog een zeil aan maken, dat vond ik ook een mooi ontwerp van Wubbe Okkels. Net een zeilboot. Dat heb ik weleens bedacht voor die Alinker of een fiets. Dat je dus een zeil eraan gaat koppelen, dat je op het strand kunt zeilen.

322. P1: Net als die blowcars. Dat gaat een beetje hard, dan moet je goede remmen hebben.

323. P5: Ja en dat is natuurlijk niet nieuw want je hebt natuurlijk die zeilwagens en ijszeilen.

324. P3: Dan ben je toch wel afhankelijk van de wind.

325. P2: Ik heb een beetje leentjebuur gespeeld. Een beetje gekeken naar technieken die al bestaan, ook even nagedacht over hoe ziet de wereld er dan uit. Ik ga er van uit dat de snelwegen, die zijn nu al zo overvol, dat er veel strengere regulering is, dat de maximale snelheid is teruggehaald naar 90 km per uur overal. Vandaar dat mijn voertuig maar maximaal 85 km per uur kan. Het is een elektrisch voertuig, het is eigenlijk gebaseerd op die stoel die ik aan het begin van de avond liet zien (Toyota Irreal), alleen kun je hier met twee personen in zitten, naast elkaar. En als je alleen bent kan het voertuig ook smaller worden. Hij kan niet alleen korter worden maar hij ook smaller worden.

326. I: Ok, op knopdruk?

327. P2: Ja dat kun je instellen. Dat zijn gewoon presets zegmaar. Hij is dus asymmetrisch, zoals ik hem heb getekend. Het is een keflar bodyshell, want het wordt allemaal zo licht mogelijk gehouden. Gewichtsbesparing en om het maximale uit het kleine motortje wat erin zit te halen. En het wordt bekleed met een materiaal waar Mercedes en BMW al een beetje mee geexperimenteerd hebben. Het is een elastisch materiaal wat een soort geheugen heeft. Dus het vormt automatisch mee en het krimpt weer in. Dus die naden die ik heb getekend op die auto die zie je dus niet. Dus als je in je eentje bent kan de auto smaller worden. Of de auto, hoe je het ook wilt noemen. Hij kan smaller worden, hij kan korter worden, dus je kunt hem eigenlijk onder alle omstandigheden gebruiken. Je kunt ermee de weg op. En gewoon met zijn tweetjes achter elkaar zitten en achterin bagage gooien. En je kunt er gewoon door de stad mee rollen. Het zit onder een plexiglas kap, die gewoon meekleurt om de warmte te reguleren in het voertuig. En daardoor kun je hem op heel veel manieren inzetten. Je kunt hem dus voor langere afstanden gebruiken maar je kunt hem ook gewoon voor korte afstanden als een soort elektrisch rondgangetje gebruiken. Het is dus voornamelijk jatwerk he. Beter goed gestolen dan..

328. I: Belangrijk is dus flexibiliteit?

329. P2: Ja wat ik al helemaal aan het begin van de avond zei, je moet zo een heel erg adaptief voertuig hebben. En over de aandrijving kun je natuurlijk ook gewoon van alles bedenken. Het kan nu op elektriciteit zijn, maar wie weet een waterstofcel of noem het maar.

330. P5: Toen jij zo dat verhaal vertelde van dat materiaal toen moest ik ineens denken aan MVRV. Die hebben ook een soort nieuw ontwerp gemaakt voor een huis of een gebouw..

331. P2: Ja en die kun je induwen zelfs! Als je denkt ik heb nu een kastje nodig, dan duw je die wand naar binnen en dan heb je een kastje. Ja dat is echt fantastisch! Ja hoe heet die kerel? Het is een Delftenaar trouwens.

332. P5: Hij woont in Rotterdam. MVR de V.

333. P2: Hij noemt het het barpapahuis

334. P4: Winnie Maas?

335. P5: Winnie Maas ja.

Transcript interview 1 on 5 april 2018, Rotterdam

1. I: Misschien kunnen we even beginnen met wat achtergrond over uzelf. En ook over mij. Ik ken u natuurlijk niet zo goed. U heeft wel het boekje ontvangen zie ik. Dat is ook waar ik over wil praten, want in dat boekje stond een tijdlijn. Ik wil graag uw verhaal begrijpen. Wat voor mobiliteitsproblemen heeft u nu en hoe is dat eigenlijk ontstaan? Wat gebeurde er toen? Heeft u meteen actie ondernomen?
2. IIA: Het verhaal is eigenlijk heel simpel, ik ben in 1943 geboren, en toen ik anderhalf was, dus september 1944, kreeg ik Polio. Dat was toen nog in de tijd dat je niet ingeend werd. Anders had ik het ongetwijfeld niet gekregen. Ik was anderhalf, ik kon lopen, ik kon zelfs goed lopen. En dat was opeens afgelopen. Nouja, de dokter erbij, diagnose Polio. Dat was toen in Leiden en ik was de tweede in Leiden. Hoe je dat dan opdoet dat weet je niet. Degene die eerst was die kenden wij helemaal niet en wisten zelfs niet waar die straat was waar die woonde, dus van besmetting op die manier kon in ieder geval niet rechtsstreeks sprake zijn. Toen ben ik opgenomen in het academisch ziekenhuis in Leiden. Daar heb ik een maand in quarantaine gelegen. Ja toen was het klaar. Het was natuurlijk niet over, maar wel afgelopen. En toen ben ik eigenlijk heel snel..ik herinner me daar dus uiteraard niks van..dat zijn verhalen van mijn ouders. Of ik toen onmiddellijk gerevalideerd ben? Dat geloof ik niet. Jawel.. ik kwam ook al bij die meneer de Witte, nouja dat was fysiotherapie en allemaal een beetje hakketakkerig. Dan moest ik oefeningetjes doen en het hield niet zo bar veel in eigenlijk. En dat schoot natuurlijk ook helemaal niet op. En toen ben ik toen ik een jaar of zes was, ben ik bij een revalidatie arts gekomen en die woonde toen in Rotterdam, daar moest ik elke dag naar toe en ben ik dus jarenlang uitgebreid gerevalideerd. Dat bestond ook uit oefenen en massage. Ja dat was het dan.
3. I: Wat gebeurde er precies bij Polio?
4. IIA: Mijn linkerkant is verlamd, vooral het onderbeen. Later bij verder onderzoek in de laatste jaren is gebleken dat eigenlijk ook mijn bovenbeen en mijn billen en zelfs mijn rechterbovenbeen enigszins aangedaan is. Dat is per MRI vastgesteld. In die tijd, toen, was dat niet bekend. Wat duidelijk was was dat het onderbeen dus zijn..hoe heet dat? Een paraleus verlamming heeft. Dus ik kan dat been..ja ik zeg altijd: Ik ben net een ooievaar. Ik leef op 1 been. Dat been kan ik niet tot bijna niet gebruiken. Ik kan ook mijn voet niet optillen. Alleen mijn grote teen gaat ietsje omhoog, maar meer ook niet. Er zit geen kracht in, het is verlamd. Dat is het eigenlijk. Daar heb ik dus met die revalidatie tot en met de hele lagere school door heb ik die revalidatie gehad. Dat was een kwestie van dagelijks, op het laatst werd het ietsje minder, maar dat heeft dus mijn hele jeugd wel beïnvloed. Zolang je in de groei bent wordt daar van geprofiteerd. En toen was het afgelopen. Toen heb ik het mijn hele leven eigenlijk best goed gedaan. Ik had alleen geen tempo. Als ik op straat liep, ik kreeg er altijd de pest in, dan lopen mensen je voorbij. Die liepen niet haastig, en dan waren ze al dubbel zo ver als ik, dus ik had eigenlijk het halve tempo. Jij zei altijd als we gingen wandelen en er staat aangegeven hoeveel uur, dan moeten wij het dubbele rekenen. Dat is misschien een beetje overdreven, maar ik geloof dat je wel gelijk hebt.
5. I: Maar wel zonder hulpmiddel lopen dan?
6. P
7. IIA: Ja ja! Ik heb natuurlijk in die eerste tijd, die tien jaren, die sla ik nu even gauw over, maar, heb ik zo een beugel gehad. 'S nachts moest ik om dat been in de goede stand te dwingen met een spalk slapen. Dat is ook heel akelig. En die beugels heb ik toch ook lang gehad. Dat waren de hulpmiddelen, meer niet. Oh en ik had een fiets! Een gewone fiets, maar daar werd dan een trapper stil gezet. Dan deed ik het alleen met het rechterbeen. Dat moest op den duur, toen ik dus meer vooruit ging, moest dat linker ding ook weer in gang gezet worden. En dan had ik een bondje met de fietsenmaker. Dan kwam ik elke keer en dan zeg ik: zet dat ding maar weer stil. En dan zagen mijn ouders dat, met name mijn vader, dan deed hij: oeh! Daar ben je weer! (lachen) En dan ging hij hem weer stil zetten. Dus dat was toen strijd, maar niks de nadelen van mijn ouders hoor, die hebben zich met die revalidatie ook enorm uitgesloofd. In tijd, in geld in moeite hebben ze er alles aan gedaan wat nodig was. Maar ik was dwars, dus.. Maar dat waren toen inderdaad de hulpmiddelen. Verder niks.
8. I: Dat zijn vooral deze twee punten die u heeft aangegeven?
9. IIA: Ja. Dat is hier dat ik dit kreeg, september '44. En toen tot en met de lagere school heb ik dus die revalidatie ondergaan. En dat was heel akelig natuurlijk als alle andere kinderen van lagere school leeftijd, die gingen dan na school buiten spelen en ik werd opgehaald en ik moest naar Rotterdam naar die dokter. Uit Leiden vandaan en is die na verloop van een jaar ofzo verhuisd naar Den Haag, dus toen was het wel ietsje dichterbij, maar voor mij scheelde dat niet. Mijn middag was toch verpest. Maar het was een hele leuke man. Ook zijn vrouw, zij woonden daar in huis, was ook heel leuk. Dus ik heb met die mensen heel leuk contact gehad. Altijd grapjes en ja dat sloeg echt wel aan. Mijn ouders waren op den duur met hun ja eigenlijk echt goede vrienden geworden. Die kwamen ook bij elkaar op bezoek. Dus dat is op die manier voor mij wel verzacht. Ik was altijd.. als ik dan klaar was dan was daarnaast een bakker en dan mocht ik wat uitzoeken en aan de overkant was een kroketje, mocht ik weer een kroketje. Ze probeerden het voor mij allemaal wel aanvaardbaar te maken, maar leuk werd het er niet van. Maar ik denk niet dat ik daar zo vreselijk onder geleden heb. Zo praat ik er ook altijd over. En dokter Buis was voor mij.. dan kreeg ik weleens een week vakantie, hoefde ik een week niet te komen. En de schreef hij me geloof ik elke dag een kaart van: Corneeltje ik mis je zo! (lachen) Die man had echt gevoel voor de situatie. En dat sloeg bij mij wel aan natuurlijk. Dat is voor een klein kind belangrijk. Nee ik heb daar niet echt slechte herinneringen aan. Het is meer dat je nu denkt: het is toch heel wat dat je je hele lagere school leeftijd dat dagelijks mee moet maken en die behandeling was niet pijnlijk of niet vervelend.
10. I: Was het vooral om kracht op te bouwen?
11. IIA: Ja. Om meer kracht te krijgen en die spieren te ontwikkelen. En door het gebruik natuurlijk. Ik werd wel gestimuleerd om wat te doen. Als je in een hoekje gaat zitten dan gaat het snel verkeerd met je. Daar krijg je geen kracht door. Nou die kans heb ik dus niet gehad, ik moest.
12. I: En hoe gaat het nu? Moet u nu ook nog oefeningen blijven doen?
13. IIA: Nee. Nu gaat het gewoon slecht. Want nouja dat is wat ik hier dus dan even opgeschreven heb. Dat was bekend, niet bij mij, maar in het algemeen wel, dat er na zo een fase van Polio het ziektebeeld Post-Polio kan optreden. Dat krijgt geloof ik niet iedereen, maar wel veel mensen. Dat is dus bij mij het geval. En dan ga je dus geleidelijk aan, net zoals je geleidelijk omhoog gegaan bent, ga ik geleidelijk weer achteruit. En daar is geen tillen aan, dat..Ja ik ben zo lang mogelijk blijven doen wat ik altijd gedaan heb. Ik heb mijn leven lang gewerkt, ik heb vier kinderen gekregen, dus ik het best wel druk gehad. En dat heb ik ook wel voortgezet, maar de vermoeidheid die over je komt, het is niet te beschrijven. En het gaat gewoon niet! En nu kan ik dus eigenlijk helemaal niet meer lopen. Nouja, helemaal niet, die vraag is hoeveel meter kun je lopen. Nouja ik haal de wc wel, maar ik moet ook weer terug. Zo moeilijk gaat dat. En dan loop ik dus nu met stokken, heb ik mijn leven lang niet gedaan. Pas op het laatst toen ik werkte had ik hem wel in de auto, maar op mijn werk nam ik hem niet mee naar binnen.
14. I: Waarom niet?
15. IIA: Ja ach, ik had altijd een grote mond en ik had een soort gene daarvoor. Ik heb natuurlijk mijn leven lang wel, achteraf gezien, beter voorgedaan dan dat ik eigenlijk was. Dat hou je zo lang mogelijk in stand. Dus ik liet die stok mooi in de auto. Maar goed, nu loop ik er hier in huis mee, want anders val ik om of ik heb geen kracht. Ik krijg het niet vooruit en als we samen zijn dan kan hij mij mooi een arm geven, dat is minder erg als een stok. Maar het is ook een soort stok. Dan kan ik nog niet van hier naar de hoek van de straat, dat zou ik wel halen, maar dan vraag je je wel af waarvoor je dat nou aan het doen bent.
16. IIB: Als het echt moet dan redt je dat wel, maar..
17. IIA: Ja ik lach er altijd zelf maar een beetje om want je moet het er gewoon mee doen. En dan is me wel vreselijk tegen gevallen, want ik wist dat niet, dat dat weer zo achteruit zou gaan. Meer als gewone veroudering, want die heeft wel te maken met gewoon ouder worden, maar het heeft ook met het proces wat je gehad hebt, wat weer als het ware, ja niet letterlijk door infectie, maar toch weer opleeft. Er zijn dingen die hersteld zijn door de revalidatie en die worden opnieuw aangedaan eigenlijk. Die vallen uit. En ook de regeneratie vezels die gemaakt zijn die doen het op een gegeven moment niet meer. Die zijn eerder verouderd kun je zeggen, als je gewone lijf.
18. I: Alleen op de plekken waar het eerst ook zat?

19. IIA: Nou dat is het vervelende, nou gaan ook die andere plekken..Ik heb nou pijn in het rechterbeen. Wat ze zeiden: heb je pijn? Ik heb mijn leven lang geen pijn gehad. Maar nu heb ik voortdurend pijn. Ik heb als ik in bed lig 's nachts heb ik pijn. Als ik zit, meestal overdag, gaat dat wel, maar zodra je gaat lopen dan moet ik er even doorheen en dan gaat dat wel, maar het is allemaal tobbe. Ik kan het niet anders zeggen.
20. ...
21. IIA: En dat heb ik niet geweten, misschien maar goed ook, dat weet ik niet. Maar opeens begon dat dus, ik kreeg een beetje klachten en ik ging naar de dokter in dat revalidatiecentrum. "Oh wist u dat niet" Dat was echt een klap in mijn gezicht, toen ben ik echt een tijdje wel down geweest, nouja een paar weken.
22. I: Begrijpelijk. En nu gebruikt u de Alinker? Hoe is dat gekomen?
23. IIA: Nou ik ben toen naar de revalidatie hier gegaan en in Amsterdam gegaan om te kijken kan er nu weer wat gebeuren? Nou dat is een bittere teleurstelling geweest. Die konden allemaal niks, die waren ook onaangenaam. Ze namen het me bijna kwalijk dat ik dat wilde. Dat was een hele vervelende sfeer.
24. IIB: Dat je niet in een rolstoel wilde.
25. IIA: Ja ik moest in een rolstoel. Dat was ook een punt dat ik zei "dat ga ik dus niet doen". Toen vroeg hij nog of ik met een stok liep, ik zei "hij ligt in de auto". Toen zei hij "oh ik hoor het al" zo van daar heb je weer zo een dwarsdrijver. Maar ik doe dat niet. En ik doe dat nog niet hoor. Een rolstoel daar ga ik niet aan beginnen.
26. I: Wat is de reden waarom niet?
27. IIA: Ja..als het op is is het op zeg ik.
28. I: heeft u het idee dat het nu nog niet zo ver is?
29. IIA: Nee maar het komt zo ver niet. Wat mij betreft, ja daar ben ik heel extreem in en niemand begrijpt dat goed geloof ik, ik vind het zo een..ik heb mijn leven lang gevochten daartegen. En dan moet je opeens gaan zitten! Niet dus! Dat is zo in tegenspraak met hoe mijn ouders zeiden "doorzetten, kom op meid, flink zijn, daar gaan we!" en daar werd ik ook om geprezen dat dat allemaal zo goed ging. En zo heb ik mijn hele leven ook geleid. Daar was nooit iets wat ik niet kon, dat kwam bij mij niet voor. Zelfs dat gebrek aan tempo irriteerde mij behoorlijk. Iets niet kunnen dat..en zo ver gaan dat in een rolstoel..nee joh geen gezicht! En niet uit ijdelheid, want ik ben niet zo ijdel. Maar het hoort niet bij me, ik ben anders groot geworden. Dat ga ik niet opgeven. En die revalidatie dat liep allemaal op niks uit, dus toen was het meer een beetje van "laat maar zitten". En toen zag mijn man een mevrouw en dat bleek Manja te zijn, bij het stoplicht staan met dat ding en die zei van "ik heb nou iets gezien, misschien is dat iets voor jou". Want geen revalidatie arts die je dat zo verteld. Die wilde mij zo in de rolstoel hebben. Nouja goed, ik ben overal voor in als het mij aanspreekt. Dus wij naar haar toe, zij is hartstikke leuk, dus die was enthousiast en stimulerend. En ik op dat ding rijden en ik denk "ik hou wel van iets gek!" Het is natuurlijk een raar ding, natuurlijk al omdat hij knalgeel is. En ja toen ben ik nog eerst bij Beenhakker geweest, want ja een loopfiets, je kan ook een tweewielige loopfiets hebben. Dus dat hebben we eerst gekeken, die heb ik ook proef gehad, maar dat werkt niet want ik heb natuurlijk geen evenwicht door die linkerkant.
30. ...
31. Ja en met dat gele ding, ja dat gaat uitstekend. Van de eerste seconde af, dat is echt fantastisch! Ik vlieg als een gek over de straat. Levensgevaarlijk!
32. I: Dat gebruikt u buiten?
33. IIA: Ja buiten, maar ook binnen. Hier in huis niet, daar is te weinig manoeuvreer ruimte. Maar wel als we naar de Doelen gaan of naar een museum. Nu in het Erasmus waar ik dan werk, altijd lange gangen, nou ik suis iedereen voorbij. Dat ik me altijd geergerd heb dat ze me inhalen..
34. I: [...] zei dat u het kunt gebruiken als een step, dus dat u een been voor zet en dan stept.
35. IIA: Ja ik probeer het ook wel. Het is natuurlijk een ding om te pedellen zegmaar met twee benen. Dus dat probeer ik weleens, maar dat gaat helemaal niet, dan struikel ik over mijn linker been. Dus dat gaat niet. Dus die zet ik daar voor aan. En ik gebruik het dus gewoon als step. En dat gaat uitstekend. En binnen en buiten. Je kan hem dichtvouwen. Hij gaat de auto in als we ver weg gaan. Eerst nam ik hem nog weleens niet mee, omdat ja het is lastig, maar nu denk ik, ook als ik denk we kunnen vlak voor de deur parkeren neem ik hem toch mee, want als het anders is, dan, je hebt hem gewoon nodig. Nee, ik ben er als een kind zo blij mee.
36. I: En denkt u dat u nog zou kunnen fietsen? Als een fiets niet om zou kunnen vallen?
37. IIA: Ja ik heb ook een fiets, die had ik al daarvoor. Die hadden we, we gaan altijd op vakantie naar Ameland, en daar had een van mijn zoons, die zou weleens gaan kijken, want daar wandelden we, we hebben altijd veel gelopen, in vakanties en ook dat noemen we dan overlevingstochten maar dat zijn dan overlevingstochten van 10 km ofzo. Maar dat deden we wel! Ja dat was dus helemaal afgelopen, dan zat ik daar in Ameland in de tuin. Wat moet ik nou?
38. IIB: Ja je had er ook altijd gefietst, nou hier trouwens ook, je hebt naar je werk gefietst.
39. IIA: Ja ik heb ook een gewone fiets gehad en dat ging ook goed, maar op een gegeven moment, ik kan niet meer afstappen door dat gebrek aan kracht en evenwicht. Ik viel bij het afstappen. Dus daar ben ik mee gestopt. En toen zei een van mijn zoons ineens "ik zal wel eens vragen bij de fietsenmaker." En toen kwam hij met een hele aparte soort fiets, die heel stabiel is en toen hebben die uiteindelijk het jaar erop daar kunnen kopen en die staat nu hier in de fietsenstalling. Ik heb nu niet meer veel gebruikt omdat ik nou niet meer.. Met die Alinker dat is een tempo tussen lopen en fietsen in. Het gaat niet zo hard als een fiets, maar het zit daar toch redelijk tussen in. Dus ik heb eigenlijk die fiets, naja we hebben gezegd als het nu mooi weer wordt, dan gaan we weer eens wat verder, dan ga ik die Amelandse fiets weer tevoorschijn halen.
40. I: Hoe is die fiets gestabiliseerd?
41. IIB: Drie wielen. Twee voorwielen
42. IIA: ja het is anders als de gebruikelijke..hij is ook weer anders als gewoon. Dan krijg je mij er wel voor.
43. IIB: De stang van het frame naar de achterwielen is dus gebogen, hij heet ook een Walk-in bike, hij heeft ook een Engelse naam van een Duitse maker oorspronkelijk. Maar het wordt niet meer gefabriceerd voor zover wij via internet hebben kunnen onderzoeken. Hij heeft toch ook een stabiliteitsrisico, als je een scherpe bocht maakt dan moet je erg tegenhangen om te zorgen dat je niet omvalt. En je bent er ook een paar keer mee gevallen op een ongelukkig moment.
44. IIA: Ja maar dat was hier achter. Maar je moet heel erg uitkijken, recht voor als je.. Er zitten wel beperkingen aan, maar dat zit hier met die Alinker ook, daar ben ik ook twee keer mee gevallen. Maar dat is omdat ik te doldriest doe, ik ben veel te onbesarst. Als je uitkijkt hoeft je hier niet mee te vallen. Maar ik ben er twee keer mee gevallen. Een keer gewoon uit stilstand, toen in Zwolle. En in Ameland ook een keer.
45. IIB: Toen stond je schuin op een schuinlopend vlak.
46. IIA: Dit ding heeft de beperking als je iets omhoog gaat, dan kom ik niet omhoog.
47. I: Is hij dan te zwaar? Wat gebeurt er dan?
48. IIA: Dan moet je natuurlijk je eigen gewicht en dat ding zelf omhoog krijgen.
49. I: En steppend is dat dan natuurlijk..
50. IIA: Ja het gaat gewoon niet. En dat is, hier als je bij de tramhalte, dat stukje als ik naar de overkant moet, dan heb dat, is dat vrij steil omhoog zo over heel korte afstand. Kijk als dat heel geleidelijk gaat, nou met heel veel inspanning red ik het dan wel. Maar als het op een te kort stukje is en te steil omhoog, dat red je niet. En dat zijn de momenten waarop je ook zou kunnen omvallen en als je ook recht rijdt en je moet dan de bocht om, daar moet je zorgen dat je er recht voor komt, en als je een korte bocht neemt, dan val je om, want dan krijg je toch iets dat het naar een kant gaat.
51. I: Wat doet u dan op dat soort momenten? Vermijdt u die?
52. IIA: Ik weet inmiddels precies wat de stukjes zijn waar je niet moet komen. Dus ik vermijdt dat, en als er iemand bij me is, en mijn man is heel vaak bij me, en ook een vriendin van me, dan geeft hij me een heel klein zetje, dat hoeft maar heel weinig te zijn, heb ik het idee, ik denk altijd "god vinden ze dat nou vervelend?" Maar jullie

zeggen altijd dat het niks voorsteld.

53. I1B: Nee dat valt best mee.

54. I1A: Dus dan pak je die stang geloof ik, of in mijn rug en dan duw je me een klein beetje, en dat is een kwestie van een paar seconden hoor, en dan ben ik over die hobbels heen. En dan ga ik weer.

55. I1B: En dan ben je weer verdwenen. Ja!

56. Lachen

57. I: En hoe gaat het gebruik van OV met de Alinker?

58. I1A: Dat heb ik nog niet geprobeerd. Ik ben nooit zo een OV figuur geweest. Omdat we gewoon met de auto enzovoorts gingen, dus ik weet het niet, maar dat moet ik wel gaan doen. Want ik heb van [...] wel gehoord dat ze dat dan doet en dat ding dubbel vouwt en tussen haar benen houdt enzo maar, ja, zolang het niet nodig is kom je er niet zo gauw toe. Maar toch zou het wel praktisch zijn om te kijken of het gaat. En ik ben hier, over toegankelijk, in Boijmans, had ik gehoord van [...] dat ze daar geweigerd is. "Dat kon niet en dit en dat, en nouja goed. Dus zij is weggestuurd. Toen dacht ik "nou wacht maar even, nu ga ik even!" en dan ga ik amok maken als ze niet, en ik weet dan de weg wel dus, denk ik. En toen ben ik zo binnen gelaten. Ik hoefde helemaal niet, dat was zo jammer.

59. ...

60. I1A: En je kunt het zien als een soort rolstoel, ja voor mij niet, maar in het gebruik, als je mensen met een handicap binnen moet laten, die moeten binnen moeten komen, ja dan moet ik er ook in kunnen. Dat was heel raar dat ze haar eruit gooiden. En ze is nog een tweede keer gegaan en toen hadden ze gezegd "ben je er nou alweer?"

61. I1B: Dat was volgens mij met de tram. Met de tram wordt dat ook geweigerd. Wij hebben dat nooit geprobeerd, maar.

62. ...

63. I1A: Ja daar moet je ook even handig in worden, dat doe jij natuurlijk altijd als hij de auto in moet, maar ik heb dat zelf ook wel gedaan, dat kan ik wel, maar je moet hem dan ook bij je houden, dus dan moet je hem in bedwang houden als je hem dubbel klappt.

64. I: Hij blijft niet in geklapte positie?

65. I1B: Hij is niet stabiel dan, nee. Dan kan hij dus omvallen.

66. I1A: Dan moet je hem op een bepaalde manier vasthouden om hem..ja hij zit nu in de auto, anders zouden we het hier even kunnen..Ja! Dat..en de metro werkt ook niet, kun je daar door de poortjes heen? Want wij hadden ook al plannen om naar Parijs te gaan. Die Parijse poortjes zijn waarschijnlijk veel te smal bij de metro. Dan is het natuurlijk absoluut onmogelijk, maar of het verboden is, dat is natuurlijk een ander verhaal.

67. I: Ik heb hier een kaart...Wat zijn dan van die afstanden die u met de Alinker aflegt?

68. I1A: Nou ik werk dus hier aan het Erasmus MC, aan de Rochelsestraat dat stuk daar op de hoek van de tunnel en de Rochelsestraat. Die kruising, die hoogbouw daar zat daar vroeger, wat zat daar vroeger? Nou daar zit nu het onderwijsgebouw.

69. I: Kunt u tekenen hoe u dan ongeveer gaat?

70. ...

71. I1A: Ik ga hier gewoon, steek ik de trambaan over, en dan ga ik door de parkeergarage en dan is er daar een lift en met die lift kan ik naar beneden en dan sta ik voor het Erasmus gymnasium. En dan rij ik zo door naar die kant van het gebouw.

72. ...

73. I1A: Het is niet ver maar het is wel bewerkelijk.

74. ...

75. I1A: Het is een soort kruip-door-sluip-door zegmaar, maar dat..en op de terugweg kom ik dan ook zo he?

76. I: En als u naar de supermarkt moet ofzo?

77. I1A: Ja dat is het vervelende, je kan niks dragen, op die Alinker, ja als je een dingetje, dat kan je halen natuurlijk. De Albert Heijn zit hier op de hoek, dat doe ik dan ook. Maar als je echt veel boodschappen voor de hele week doen we dan, doet mijn man gewoon met de auto. Want je kan aan je schouder, er zit zo een klein tasje voorop, heb ik met moeite kunnen vinden, en daar kun je dus niks in doen, alleen een paar persoonlijke spulletjes. En er zit geen bagagedrager of fietstas op.

78. I: En een rugzak ofzo zou dat kunnen?

79. I1A: Dat zou dan nog kunnen, maar daar kan ook niet echt veel in. Dat is echt voor eenpersoonshuishoudens. We zijn hier met zijn drieën al, ik heb een zoon hier in huis. Dan heb je veel meer nodig.

80. ...

81. I1B: Hier zit bijvoorbeeld Doller op de Coolsingel, een boekhandel, en daar komen we dus ook gewoon zo via Westzeedijk en dan hier..

82. I1A: Ik zie overal wel iets waar ik ook wil kijken, dus dan zijn we best wel een hele tijd weg.

83. I1A: We zijn wel van plan, en als het slecht weer is doen we het niet, om toch elke dag naar buiten te gaan, want ik had wel een tijd dat ik veel te weinig buiten kwam. Hier het park zit hier vlak naast natuurlijk. Dus dan gaan we, maar het is tegenwoordig, het gaat zo, ik ga zo snel, dat je, je bent het park zo door en dan gaan we over de kade nog maar even een tijdje door de wijk om een beetje naja kilometers te maken, maar ja vroeger kostte dat toch wel moeite en in ieder geval kostte het tijd. Maar nu is dat zo, ben ik..

84. I: En is dat dan nog vermoeiend op de Alinker, heeft u het gevoel dat u beweging heeft?

85. I1A: Uhm ja.. ik vind dat het altijd wel vermoeiend. Maar dat is niet erg, dat..

86. I: Beweging is goed.

87. I1A: Ja precies! Ik zat alleen maar stil, in huis, en je wil juist bewegen! En daarom wil ik ook geen rolstoel, waar ik altijd zo hatelijk over doe, maar dat is zo passief! Je zit te zitten en dat is waardeloos en dat is met dit ding natuurlijk, je bent in beweging. Maar ik heb dan wel eens van huhuh en ik heb ook weleens dan 's nachts meer klachten in dat been. Maar dat kan me niks schelen, ja luister eens, het een of het ander, als je geen pijn wil hebben dan moet je gaan zitten, maar dat dat moet dan maar, dat is niet anders. Dat is wel vervelend, maar dat, en ik weet het ook nooit honderd procent zeker, ik heb het ook weleens als we een hele tocht maken en dan heb ik helemaal geen last. Een andere keer heb ik maar weinig gedaan en dan heb ik wel pijn. Het is toch een heel wisselend beloop op zich al, dus je kunt het niet altijd toeschrijven aan extra inspanning ja of nee. Maar ik heb weleens als ik op dat werk iets spannends te doen heb dat mijn man mij weg brengt voor de heenweg, wel met de fiets achterin, en dan hup ja neem ik dan mee voor binnen natuurlijk en ik kom ook zelf terug, maar dat ik denk hey als ik nou wat moet presteren, moet ik, ik kan niet (hijgt) zo daar, he en dat heeft ook een beetje te maken met dat ik me teveel uitsloof, ik ga te hard, ik ga veel te snel dat is gewoon zo, maar dat vind ik gewoon prettig. Dat werk wat ik doe is prettig en dan kom ik terug met dat ding en dan sst sst en dan ben ik helemaal blij.

88. I: Hoe snel is dan snel? Kunt dat bijhouden?

89. I1B: nou soms niet. Ik loop behoorlijk snel maar..

90. I1A: mijn man kan goed lopen

91. I1B: Ik moest me jarenlang inhouden maar nu moet ik in loopspas om haar bij te houden.

92. I1A: De hele buurt lacht zich hier dood.

93. I: Zou u niet ook op een Alinker dan?

94. IIA: neeee dat heb jij niet nodig! Jij kan wel lopen. Hij loop heel goed en altijd zijn hele leven lang heel snel gelopen en dat doe hij nog steeds. Maar hij heeft zich voor mij, als we samen liepen, altijd moeten inhouden, dat was, dat vond ik ook wel heel vervelend hoor, dat ik dan, ja god dat gesukkel van mij, dat is nu helemaal over, nu moet je echt, en je zegt ook weleens "nou rustig een beetje". We hebben op straat weleens van die situaties waar jij het niet eens bent met mij.

95. I: [...] vertelde dat er misschien ooit een elektrische Alinker komt.

96. IIA: Nee! Dat moet ik gewoon niet hebben! Nee, als je wilt bewegen moet je niet elektrisch ..

97. IIB: Nee maar voor die hellingtjes!

98. IIA: Nee nee nee, nou dan span je je maar ff in. Nee nee nee laat me maar zo normaal mogelijk doen! Dat is toch mijn ambitie, altijd maar "nee ik heb niks ik doe gewoon". Ik doe wat iedereen doet. Nou is dit niet wat iedereen doet maar, dan moet je het niet al erger maken dan dat het al is. Het is hartstikke leuk want je, iedereen spreekt je aan! Ik heb nog nooit zo, nou heb ik toch wel makkelijk contact, maar op straat..

99. IIB: Als je maar in een auto zit heb je geen contact.

100. IIA: Ja precies. Nee maar ook, als we ergens zijn, in de opera, en overal waar je, "goh, dat is een mooi ding!" of ze kijken om en roepen je nog iets achterna. Of mensen die echt stilstaan "zeg mag ik eens vragen wat is dat, hoe zit dat?" Iedereen heeft wel een schoonmoeder of weet ik wie.

101. I: En waardoor komt dat dan? Omdat het opvalt of omdat het anders is?

102. IIA: Ja omdat het zo anders is. Men heeft het nooit gezien. Het valt op en iedereen is positief, dat is ook zo leuk denk ik. "goh wat fijn zeg!" Ook, in een rolstoel zit je laag he, dan heb je toch, mensen kijken op je neer als ze met je in gesprek zijn. Hier zit je toch min of meer op dezelfde hoogte. Je zit vrij hoog. Het is gewoon anders en dat naja dan wordt je gewoon aangesproken en iedereen wilt weten hoe het zit. En met name ook bij tentoonstellingen en nouja openbare gebouwen heb ik heel veel aanspraak, maar ook op straat.

103. IIB: In de opera en dan vragen ze of ze een foto mogen maken. "want mijn vader durft niet en dan kan hij zien".

104. IIA: Ja iemand die hem had maar er niet binnen mee durfde. Die gebruikte hem wel buiten. Toen zei ze "mag ik een foto maken? Dan kan hij zien dat hij ook best mee naar de opera kan daarmee". Nou ik zeg "nou joehoe!" (lacht)

105. I: Ja dus u bent een voorbeeld voor anderen.

106. IIA: Ja, vind ik wel leuk! Vind ik hartstikke leuk. Je gunt het iedereen zo, dat, ik heb er zelf zo veel plezier van, dat moet een ander ook kunnen! Maar ik merk wel dat iedereen, en ik heb dan van die foldertjes ook van [...], ik lijk wel zo een reclamemeisje, en dan wil ik dat geven en dan is het "ja, nouja, ik weet niet of hij dat wel leuk zal vinden" dan meteen wordt dat toch, iedereen vindt het leuk, wil weten, maar als puntje bij paaltje komt, en ik vraag weleens aan haar "hoor je daar nou ooit wat van?" Want als iedereen die mij aangesproken heeft naar haar toe zou gaan dan kwam ze tijd te kort. Dat is dus niet zo. Dus mensen zijn er toch huiverig voor.

107. I: Waardoor komt dat?

108. IIA: Te excentriek. Het is toch, je hebt hem wel gezien toch? Ja het is toch een apart ding. Juist dat opvallende, waardoor ze mij altijd aanspreken, dat vinden ze ook weer een bezwaar. Denk ik. Want je weet het niet zeker, maar, en misschien de prijs, ik weet het niet.

109. I: Hoeveel kost het?

110. IIA: 1500 euro.

111. IIB: Als je ziet hoeveel elektrische fietsen er verkocht worden in Nederland dan..

112. IIA: Ja dat kost ook een hoop geld.

113. ...

114. Uitleg project

115. IIA: Het is dus met de bochten dat je even uit moet kijken, als je dat doet dan is het verder met op en afstappen, dan val je er echt niet mee om. Het is een leuk ding ook hoor. Daar kun je wel een foto van maken.

116. ...

117. IIA: Die kun je niet opvouwen en in de auto meenemen.

118. ...

119. I: Werd dat dan ook aangesproken door andere mensen?

120. IIA: Daar werd ook wel naar gekeken ja, maar niet zo veel als dit hoor. Die is rood, dat scheelt. Die blitse gele kleur! Ja het was voor mij daar ook alleen maar van het huis naar het strand of naar het zwembad, dat waren betrekkelijk korte stukjes, maar die voor mij niet meer te lopen waren, dus dat, wat ik al die jaren daarvoor wel gedaan heb, maar goed dat was dan de achteruitgang.

121. ...

122. Tekent afstand in kaart die afgelegd is met de fiets.

123. IIB: Dat is bij elkaar een kilometer of 10, schat ik zo.

124. IIA: Ja zo tussen de 10 en 15 km..

125. ...

126. IIA: Ik denk dat mensen die op latere leeftijd wat krijgen daar heel anders in staan. Stel dat je CVA krijgt, ja als je 60 of 70 bent, dan is het heel anders voor je dan als je zoals ik, ik weet niet, ik heb nooit goed gelopen. Ik kan me niet herinneren dat ik kon lopen, want daar was ik te jong voor. Dus dan heb je een heel ander leven geleid met een heel andere mentale instelling. Dan gaan zitten en blij zijn dat je je vooruit duwt, dat heb ik natuurlijk nooit gehad. En voor mensen die dat later krijgen is dat misschien een oplossing waar ze genoeg mee hebben. De achtergrond van hoe het gekomen is is wel heel belangrijk. Hoe het gekomen is en wat voor perspectief je hebt.

127. ...

128. IIA: Ik heb nou het probleem met oversteken op de terugweg, dan kan ik, daar is dan zo een afritje zegmaar, waar ik dan voor sta, dan kan ik met mijn arm net niet bij dat knopje om dat stoplicht op groen te krijgen. En ik dacht altijd dat dat niet werkte, hij gaat toch wel op groen, maar dat is niet zo. En dan sta ik eindelijk te wachten, want er zijn daar niet veel mensen. Tot er iemand komt die dan daarop drukt en dan ga ik gelijk daarmee mee. Zulke dingen zijn ook belangrijk voor mobiliteit.

129. I: En waarom kunt u niet bij het knopje?

130. IIA: Er is een hele stoep en er is een stukje waar lopers en fietsers en ik dus ook daar over heen kan gaan en dan kan ik net niet, want tegen een stoeptrand oprijden dat gaat niet, dus dan zou je er af moeten gaan en dan, dat wordt een heel gedoe, en daar midden in dat verkeer, van de tram achter je, en dan moet die, die rem van dat ding is niet echt goed, dus die blijft niet stil staan als ik er af ga, dus daar moet ook naar gekeken worden, maar nou het komt er op neer dat ik. En het is net dat afritje, bij andere dingen waar die wel dicht genoeg is bij dat lantaarnpaaltje.

131. ...

132. IIA: Dus ik bel naar huis dat ik eraan kom en dan komt mijn man me tegemoet en meestal is er dan wel al iemand geweest, of ik rij gewoon door rood licht, dat kan ook. Als ik denk er komt niks, dan dag, ik ga er niet op staan wachten. Maar dat is gewoon lastig, zulk soort, je ervaart natuurlijk wel handicapjes.

133. IIB: Die paal staat bij die oversteekplaats zo dat je eigenlijk met je voorwielen al op de weg zou zijn om bij dat ding te komen. Want het is voor voetgangers. En je moet

natuurlijk niet met je voorwielen op de weg staan want dan worden ze eraf gereden.

134. ...

135. IIA: Ook weleens een stukje op het fietspad als het handiger is met waar je er op en er af kan, maar in principe ben ik op de stoep.

136. ...

137. IIA: Er gaat meer wel als niet. Van mij mag die een prijs krijgen!

138. ...

139. IIA: ..een goeie rem moet er op en dat je mogelijkheid hebt iets mee te nemen. Inderdaad fietstas, daar moet een tas aan te bevestigen zijn. En ik wil er ook een bel op hebben. Je hebt weleens van die mensen die lopen dan zo mak voor je en omdat ik dan zo hard ga en dan gaan ze springen, dan denk ik het zou handig zijn als ik zou kunnen bellen. Maar dat is op een fiets natuurlijk ook niet bijzonders, dat zit er natuurlijk meestal wel op. Licht. Ik heb ook van die lampjes erop, van de hema. Daar heb je van die kleine dingetjes, die heb ik er voor en achter op. Die heb ik in de tas zitten, dus dat kan ook. Maar iets waar je wat in kan doen dat, en meer dan alleen zo een voortasje, dat.

140. I: Meestal als u ergens heen gaat heeft u toch wel iets bij zich?

141. IIA: Ja! En kijk ik heb natuurlijk altijd een schoudertas voor je gewone spullen. Maar voor een beetje een paar boodschapjes. De wekelijkse boodschappen kan je natuurlijk nooit doen, ook niet op de fiets, maar dat je toch iets meer kwijt kan, zoals mensen met een fietstas of een mand voorop hebben. En dat zit op die rode fiets, daar is wel een bagagedrager, dus daar heb ik dan wel iets aan mogelijkheid. Maar dat zou natuurlijk toch wel handig zijn. Waar je ook mee zit, als je hem ergens neer zet, of bij je huis geen gelegenheid hebt, wij hebben hier wel gelegenheid, maar als mensen dat niet hebben, om hem in huis te zetten. Dat er een fietsstalling zou zijn, je hebt hier van die gemeentelijke dingen, dat past niet. Dat is lastig, want hij moet toch veilig staan. Ik bedoel vandalisme is natuurlijk in de stad, als er een of andere idioot langsloopt. Ik mag hem nu hier beneden in de voortuin, ze zeggen zet het maar gewoon hier neer hoor, dus in de zomer is dat ook helemaal begroeid, dan zie je dat ook nauwelijks, dus dan kan ik dat daar zetten. Maar als je niet in huis of in je eigen tuin iets hebt is het, als daar ook van die dingen zouden zijn, net zoals dat je een parkeerplaats voor je auto kan krijgen als invalide zou je ook een plaats in zo een

142. IIB: In zo een fietstrommel.

143. ...

Transcript Interview 2

1. I2: Ik heb niet zo zeer problemen met een rollator, dat is een ander ding, waar [...] het over heeft. Een rollator is, wat ik zo zie op de straat, een prima ding. Ik zie ook hele mooie exemplaren die zelfs invouwbaar zijn, dus die ook makkelijk mee te nemen zijn. Een rollator is volgens mij een zeer geaccepteerd ding voor oudere mannen en vrouwen die dat nuttig kunnen gebruiken. Ik begrijp best dat ze daar liever niet mee lopen, maar ik ken ook veel mensen die zeiden tegen mij van "nou, het zal wel heel lang gaan duren voordat ik die rollator ga gebruiken". Maar het uiteindelijk gaan ze het toch doen, nadat ze vele malen gevallen zijn en op verzoek van de kinderen de rollator zijn gaan gebruiken. Die rollator is volgens mij een prima ding, daar kunnen de mensen op zitten, ze kunnen inkopen in die vakjes doen en dat soort dingen. Ze kunnen ermee uitrusten. En dat ding is goedkoop volgens mij, dat ding is heel goedkoop. Dat is acceptabel, je hebt volgens mij wat simpele dingen, je hebt ook hele mooie design rollatoren die misschien wat duurder zijn maar veel meer dan dat hoeft het niet te kosten. Dat andere apparaat dat is die loopfiets waar [...] al jaren mee bezig is, de Alinker, ja de gedachte is natuurlijk een hele goeie, je kan daarmee wandelen en je valt niet om, maar ik heb nog steeds wel problemen met, ja, ik, laat ik een andere invalshoek kiezen, ik heb een aantal mensen bezig gezien om te beginnen, die hebben een loopfiets op twee wielen. Die zijn ook veel goedkoper trouwens. Die kan je kopen voor 400, 500 euro. Die zijn ook inklapbaar. Je weet wat ik bedoel, dan heb je gewoon twee wielen. Een fiets zonder pedalen. En je loopt ermee. Ik heb een aantal mensen er een keer mee gezien, niet zo vaak hoor, en de Doelen, bij een concert ofzo, zie ik een man op een loopfiets. En het voordeel van een loopfiets, het is niet echt hinderlijk voor mensen in de groep, want je hebt een wielje aan de voorkant en een wielje aan de achterkant. Je kan er gewoon op blijven zitten, dat is prettig. Het is een loopfiets, maar die kan niet dat stabiliteitsprobleem oplossen. En wat ik bij die Alinker, die Alinker, die ken ik natuurlijk, die zijn er in drie varianten, klein, middel en groot, en ik heb dat ding vele malen gezien, het ziet er ook wel mooi uit, maar A het is ontzettend duur, de prijs is weer verhoogd geloof ik. Van 1500 naar 1650 euro. En hij is zwaar en hij is, dat ding is zwaar en het is toch moeilijk, het gaat allemaal wel, maar als je gehandicapt bent is dat ding toch wel moeilijk mee te nemen, op die roltrappen en in de metro en dat soort dingen. In de bus, en ik hoor weleens van [...] dat de buschauffeur zit te protesteren "wat moet dat ding hier?". Het is echt een vrij groot ding, je hebt hem gezien? Er zou eigenlijk moeten komen denk ik, een soort van loopfiets maar dan met een mechaniek dat die stabilisatie gevallen kunnen worden uitgekapt en dat hij lichter is dan de Alinker. Dus, ik heb er verder niet langer over nagedacht, maar ik vind dat, ik vind eigenlijk dat dat ding lichter moet zijn en dat ding moet wat smaller zijn en inklapbaar zijn.

2. I: Zodat je wendiger bent?

3. I2: Ja en toch alles kunt doen. Ja dat zou er eigenlijk moeten komen.

4. I: Heeft u die Alinker weleens uitgetoetst?

5. I2: Jawel, ik heb er weleens op gezeten! (vrouw schut hoofd van nee) Maar, jawel ik heb er weleens op gezeten. Nee ik kan me voorstellen dat. Nogmaals, ik vind dat tweewieler ding een fantastisch ding omdat hij goedkoop is, alleen je hebt niks om te balanceren. Wat die mannen wel kunnen, dat zag ik hier ook, hij kan zich zelf in balans houden door met de voeten nog steeds op de grond te staan.

6. I: Als je die kracht in je benen hebt..

7. I2: Als je dat nog hebt is dat een, vind ik, een pracht systeem.

8. I: En waarom is die loopfiets bijvoorbeeld beter dan een fiets?

9. I2: Nou het is.. Dat is ook een goede vraag, een fiets is natuurlijk een heel ander ding. Dan heb je trappers en toestanden. Die loopfiets, die tweewielige loopfiets zonder van die balanceersystemen, die is natuurlijk ontzettend makkelijk mee te nemen. Hij is ook nog een inklapbaar geloof ik. Het is een heel handig ding. Licht en handig. En een fiets is natuurlijk een, die loopfiets die heeft ook, dan zou ik er toch eens een plaatje bij moeten halen.

10. ...

11. I: Heeft u overwogen om zo een loopfiets te kopen voor uzelf?

12. I2: Nee, want ik loop gewoon. Heb ik niet nodig. Ik begin er niet aan! Waarom nemen mensen nou een loopfiets? Ja die loopfiets heb je nodig... Kijk, u en ik wij lopen gewoon, geen probleem. Het moet niet te gek worden, als het tien uur duurt is het teveel, maar dat mooie van die loopfiets is dat je kan zitten, kan blijven zitten. Een loopfiets is voor mensen die misschien ook wat moeite hebben om te blijven staan. Dan moet het weer niet in de rug zitten. Die kunnen zich wel vooruit peddelen met die loopfiets.

13. I: Die hebben misschien pijn in de voeten en knie.

14. I2: Dat zou kunnen. Als er, ik, daar moet ik echt eens over nadenken. Als je pijn hebt in je voeten, dat is een goeie, knieën, heup misschien, maar je kunt je wel voortbewegen.

15. ...

16. I2: Terug naar die [Alinker], ik vind het ook ontzettend prijzig!

17. I: Weet u waardoor dat komt, die hoge prijs?

12: Ik heb geen idee, hij wordt in Taiwan gemaakt, dus niet in het vaste land China, Taipei, wat ik gehoord heb en het zit ook wel goed in elkaar dat ding, heel stevig en zwaar. Die wielen, weleens meegenomen in de auto natuurlijk, die wielen kunnen er van af. Dus zolang je gezond bent is het ook best manoeuvreren met dat ding. Je haalt de wielen eraf, je zet het in de auto. Het past in een grote auto, maar het is geen licht opvouwbaar geval. Nee, nee. En ik, ja er zijn sommige mensen die zeggen dat ding moet je toch ook in het vaste land China voor veel minder kunnen maken, denk ik, maargoed. Ik heb zelf Lucht en Ruimtevaart in Delft gedaan trouwens.

18. ...

19. I: Wat voor vervoersmiddelen gebruikt u?

20. I2: Mijn auto is ingestort, die rijdt niet meer, die is weg. Ik doe nu alles, en dat gaat uitstekend omdat wij hier naast de metro zitten, doe ik bijna alles per metro en per trein. Wat wij ook doen is dat prettig van deze buurt, dat hier vijf auto's omheen staan van Green Wheels. Er staan er echt een paar honderd meter, er staan er daar twee, daar een, er staat er daar een grote ergens.

21. I: daar neem je een abonnement op?

22. I2: Heb ik al! Voor 25 euro per maand. En op dit moment dat ik echt een auto nodig heb, dan, in het weekend heb ik dat even gedaan om op bezoek te gaan naar een oude man in een verzorgingstehuis in Maassluis. Dat is ook te doen met de bus, maar dat is allemaal een beetje ingewikkeld. Dan moet je overstappen, dat duurt allemaal lang. Dan log ik gewoon in op Green Wheels en dan zeg ik ik wil die auto hebben van zes tot tien en dan kun je hem meenemen..

23. ...

24. I2: Ja ik heb zelf een Brompton. Een hele mooie, die staat daar ergens achter. Ik gebruik hem niet zo veel, maar ik hou hem wel achter de hand, want het is een goede fiets en ja je moet hem alleen uitklappen en dan kun je er op fietsen.

25. I: U kunt hem ook meenemen in de metro.

26. I2: Ja ik kan hem meenemen in de metro. Dat is nog niet echt nodig geweest, maar dat zou kunnen. En ik test dat ding af en toe eventjes door uit te vouwen, banden op te pompen en dan rij ik eventjes lekker een paar rondjes. Gaat prima!

27. I: Is het makkelijk in en uitvouwbaar?

28. I2: Nou..iedere keer als ik het een tijdje niet gedaan heb moet ik even kijken hoe ik dat doe, maar ik zie mensen over het station af en toe met een Brompton, en die doen dat waarschijnlijk elke dag en die zijn daar heel handig in, gaat heel snel. Klap, klap, klap is hij ingevouwen, klap, klap, klap is hij uitgevouwen. Dat weegt iets van 10, 11 kg. Dat kun je zo meenemen.

29. I: Je moet hem wel dragen of kun je hem ook rollen over de grond?

30. I2: Je kunt hem ook rollen ja, je hebt ook mensen die

31. I: Moet je dan bukken of is er iets dat een beetje uitsteekt dat je hem?

32. I2: Ja je kunt dat wat handiger doen door een deel uit te laten steken, bijvoorbeeld dat zadel ding ofzo en dan kun je hem gewoon rollen. Ik zie de meeste mensen met speciale kleine wieltjes en dan kan je hem gewoon rollen. Dat is voor de mobiele man of vrouw die het filerijden helemaal gehad hebben zo langzamerhand, is dat een mogelijkheid.

33. I: En wat zou er nodig zijn bij zo een vouwfiets als je minder kracht hebt en misschien niet meer zo goed ter been bent?

34. I2: Die vouwfiets is, nogmaals. Als je die tweewielige fiets hebt, daar hebben we het over gehad, die is vrij licht te maken, denk ik, of is vrij licht. Dat is vrij goed te doen, alhoewel ik vaak vergeet dat die mensen die dat ding gebruiken vaak allerlei andere handicaps hebben, maargoed. En die driewieler, ja die driewieler die zou eigenlijk wat lichter moeten. En dat mechaniek heb ik nog niet zo goed over nagedacht, hoor, hoe je dat zo kan maken dat het eigenlijk een tweewieler is maar dat je met een of ander systeem dat uit kunt klappen, met wieltjes en dat je toch die stabiliteit hebt die je graag zou willen hebben. En dan kan die volgens mij ook best wat lichter zijn. En ik moet zeggen die Alinker, ik vind het.

35. I: Is die Alinker van staal of aluminium?

36. I2: Volgens mij van ijzer. Of roestvrij, whatever.

37. ...

38. I2: Maar wat ik ook, die Alinker, die, ik zie ze niet hier in Rotterdam na al die jaren, nog steeds niet.

39. I: Waardoor komt dat denkt u?

40. I2: Dat heeft te maken met, denk ik, met, de prijs is wel hoog. Het ding is niet licht, dat heb ik al gezegd. Als je er eenmaal op zit dan is het allemaal best te doen denk ik. Wat ook een ja wat lastig is, in een stad, ook als deze, bereikbaar zijn voor alle rolstoel toestanden en als ik hier een beetje manoeuvreer in Rotterdam is het toch wel handig als ik gewoon kan lopen. Want de roltrappen doen het niet altijd en het is een beetje gedoe, voor [...] is het geen probleem, een beetje gedoe af en toe, we hebben allerlei tegels die niet op hun plek liggen en dan moet je, ja nou je moet wel..het is wel een stabiel ding maar je moet wel, je moet wel opletten en wat manoeuvres uithalen om inderdaad.

41. ...

42. I2: Bijvoorbeeld de brug op is al lastig voor die mensen denk ik, het is niet zo een erge helling, maar toch moet je een beetje klimmen eigenlijk. Ja je zou er eigenlijk ... een elektrische aandrijving in moeten hebben die je niet altijd gebruikt, maar voor dat soort dingen wel gebruikt. Er rijdt hier wel een Chinese jongen, die kom ik een heel enkele keer tegen op de brug, maar dat is heel wat anders, die zit op een ook zo een driewieler, maar dan veel lichtere materialen, komt uit China, en daar zit een elektro motor in en dat heeft, wat heeft dat nou? Ja dat is een driewieler..

43. I: Met twee wielen achter?

44. I2: Ja, maar hij heeft het niet nodig, een heel jonge vent, hij heeft het gewoon niet nodig, het gaat heel hard viel me op en hij vliegt inderdaad die brug over. Ik sprak hem toen even bij het stoplicht en ik zeg "gaat het een beetje?" "Ja het gaat uitstekend meneer!" Het gaat ontzettend snel en het is echt zo een driewielmotor.

45. I: Gaat hij dan op het fietspad?

46. I2: Ja fietspad. Ik zeg "wat kost dat?" Hij zegt hij heeft hem gewoon gekocht in China voor, een stuk minder dan een Alinker, motortje erop.

47. I: Dat lijkt u ook wel wat zoiets?

48. I2: Lijkt me een leuk ding om mee te spelen, maar verder nee.

49. I: Is het een beetje veilig om daarmee op het fietspad te?

50. I2: Als ik hem zo zie, hij is ontzettend alert, dus prima. Het is ook niet zo breed, en ja dat ging heel goed. Laat ik zeggen, ik vond het concept ervan, het ziet er ook wat lichter uit dan die Alinker. Het is ook wat hipper, ja! Het ziet er wat hipper uit ja. Een beetje gadgetachtig ding.

51. I: Het is dus met elektrische motor, hij hoeft niet zelf te bewegen? Het is meer een soort van scooter?

52. I2: Ja het is een soortement van driewielscootertje. Daarom gaat het ook zo snel. Hij hoeft niet zelf te bewegen, hij kan gewoon met zijn benen op de grond zetten, wat ik er nog van weet.

53. I: Zit het dan ook laag bij de grond?

54. I2: Nee, dat ding is vrij hoog. Het is echt van die hoogte wel ja, en dan twee wieltes aan de achterkant. Straks even op internet kijken.

55. ...

56. I2: Er was een mevrouw, daar heb ik nog meegeholpen om dat te brengen, in België geloof ik en die wilde niet die gele kleur. Allemaal leuk voor de veiligheid natuurlijk, maar die zei "dat valt zo op, dat wil ik niet". Dus die heeft een hele mooie, beetje grijze neutraal Alinker. En ik vond ineens al, beetje die kleur van dit soort dingen (voice recorder), dat dat er, ik vond dat, ik zei ook tegen [...], "dat ziet er ontzettend beschaafder uit eigenlijk", minder aggressief, het is een aggressief kleurtje natuurlijk dat geel. Het is ook wel goed zichtbaar maar ik denk niet dat dat nou echt nodig is in het loopverkeer. Je ziet de mensen ook. Dus dat vond ik een beschaafd kleurtje...

57. ...

58. I2: Ik ben alleen bang dat als er een Alinker met een elektro motor wordt gemaakt, dan komt er weer 750 euro bij, op zijn minst. Wat ook een punt is, mensen gebruiken dat natuurlijk niet hun hele leven. Op een gegeven moment houdt het allemaal op. En dan moet dat ding weer verkocht worden, tweedehands. Dat gaat natuurlijk ook wel, misschien.

59. ...

60. I: En als u niet meer kan lopen?

61. I2: Nou ik heb het al een keer meegemaakt, ik heb lang geleden een keer een heup gekregen aan de linkerkant. Dat was dan knap lastig, dan moet je wat. Ja dat is afzien. Daar heb ik dus niet overnagedacht. Dan ging ik gewoon met twee stokken en dat ging. Krukken ja krukken. Dan ging ik ook een rondje om dit complex, 's avonds laat zodat niemand me ziet. En dan met een kruk en dan met een stok en dan komt het allemaal uiteindelijk weer goed. Als ik, als ik. Ik zou nooit op die Alinker gaan zitten. Ik vind het echt niks. Qua imago niet, dus ik ben iemand niet die dat concept van, als het echt niet meer anders kan, tweewieler waar ik het net over had, die loopfiets tweewieler, dat zou ik wel een goed idee vinden, misschien, indien nodig. Dan kan ik er overal makkelijk mee door manoeuvreren. En als ik stabiliteitsproblemen heb, nou, god bewaar me..

62. I: Van die Brompton bent u wel fan.

63. I2: Ja ik vind dat echt een, kijk ik ben Delftenaar, dat is technology, he! Dat ding is goed gemaakt, het is goed gemaakt.

64. ...

65. I2: ...1400, 1500 euro.

66. I: Vind u dat dan ook te duur eigenlijk?

67. I2: Nou dat weet ik niet! Dat is een andere doelgroep. Dat is een doelgroep die bestaat uit, heel veel uit jongelui, die..De jonge ambitieuze whatever, die een beetje efficiënter op kantoor in Amsterdam proberen te komen, in plaats van allemaal rondjes met de auto te rijden. En die met de trein gaat en die goed verdient en ik denk dat die geen probleem heeft met een hippe Brompton. Je hebt zoveel Bromptons tegenwoordig met een motor erop. Kost nog veel meer geld, ziet er heel mooi uit. En dan kan je nog met een redelijk gangetje van 25 km/h geloof ik mee door de stad racen. En die kun je ook keurig opvouwen. Nee ik denk dat dat, de Brompton is het imago, is het. Heeft het imago van de beste vouwfiets. Je kan goed fietsen met dat ding en mensen weten gewoon, daar moet je voor betalen.

68. ...

69. I: En hoe verschilt dat fietsgevoel met zo een vouwfiets met een gewone fiets?

70. I2: Nou, een gewone fiets, ook omdat de wielen veel groter zijn, dat geeft een geweldig stabiliserend effect, die wielen die draaien, een gewone fiets die fietst beter, maar die zijn ook ontzettend groot natuurlijk. En ik moet zeggen dat Brompton een goeie gulden middenweg heeft gevonden met die kleine wieltes, dat valt aardig te fietsen. Je merkt wel dat het sturen van dat wiel, dat stuur gaat natuurlijk, daar moet je wat beter opletten. Dan komt het wel goed.

71. ...

72. I2: Hij is natuurlijk ook wat gevoeliger voor kuilen in de weg omdat dat wiel kleiner is, dus daar moet je even op letten. Dus eigenlijk moeten we naar een Alinker toe met een beetje het Brompton concept.

73. I: Ja, dus wel de stabiliteit..

74. I2: Wel de stabiliteit..

75. I: Maar het moet wel hip zijn.

76. I2: Ja ik vind dat hij wat, ik zei al meteen tegen [...] toen jaren geleden, ik zeg..

77. I: Hoe lang bestaat de Alinker nu?

78. I2: Nou ik heb het al jaren gezien hier dat ding.

79. ...

80. I2: Waar die het heel goed doet bijvoorbeeld is, maar dan zit ik al niet meer in Nederland, dan zit ik in, je kent ze wel die grote dorpsachtige plekken met allemaal aparte huizen en er rijden af en toe auto's door de straten, van die communities, waar je ook hele mooie paden hebt. In Amerika vind je, die heb je ook wel trouwens, van die plekken waar je heel makkelijk kan manoeuvreren met die Alinker, maar je moet een Alinker niet in New York gebruiken of in Parijs. Het kan wel, maar het is allemaal niet zo makkelijk.

81. ...

82. I2: Ik zie af en toe hele dikke mensen in een scootmobiel, dat ik denk ja dat is niet helemaal goed, niet bewegen.

83. I: Je gaat alleen nog maar meer achteruit als je niet beweegt. En E-bikes zijn heel populair, maar eigenlijk gaan die dingen veel te hard.

84. I2: Ja die gaan ontzettend hard! Ik heb ze hier achter bij de e-bike winkel, dat is een goede kennis van mij die dat doet, dat is fantastisch e-bikes.

85. I: Heeft u weleens nagedacht over een e-bike.

86. I2: Nee, ik heb tegen hem gezegd, hij probeert mij veel e-bikes, ik zeg "man, daar ben ik..nouja zeg, ik ga niet op zo een racemobiel zitten". Nou het zou iets kunnen zijn, wij kennen iemand, dat is de zoon van de partner van mijn broer, die woont in Hillegersberg en die werkt tegenwoordig als leraar in de hoge school in Den Haag ergens. En die heeft bedacht, daar heeft hij gelijk in, op de A13's morgens, dat heeft weinig zin, dan sta je alleen maar stil. Dus die heeft een e-bike. Weer en wind heeft een route gevonden en dat gaat heel snel.

87. ...

88. I2: Die Alinker, die loopt gewoon niet in Nederland. Wat ze ook doen, dat is niet alleen [...], maar ook nog een club ergens in Amersfoort geloof ik. Maar er worden er ontzettend weinig van verkocht.

89. I: Misschien omdat Nederlanders eigenlijk toch niet zo veel lopen?

90. I2: Ja, misschien vinden ze het te lastig, je zit toch af en toe met het imago probleem. Het is, je moet denk ik zoiets hebben dat je denkt "goh ik vind het toch wel leuk om met dat ding te manoeuvreren". [...] zegt weleens dat als ze op dat ding zit mensen zeggen "goh wat een leuke fiets!" Ik zeg "dat is allemaal geweldig, maar daar heb je hem nog niet mee verkocht. Iedereen vind dat natuurlijk leuk, leuke fiets" Maar dat betekend nog niet dat hij veel wordt afgezet. En nogmaals...

91. ...

92. I2: Dan moet er toch.. ik vind het ontzettend veel geld blijven, 1500 euro. Dat hangt een beetje van je financiële draagkracht af natuurlijk, maar er zou toch ook iets op moeten zitten van een zekere subsidie misschien. 500 euro subsidie, zoiets.

93. ...

94. I2: Dat is de NRG bike, "daar loopt u zo mee weg", ja daar heb je het weer. De NRG bike, ja deze heb ik gezien zoiets.

95. ...

96. I2: Ja vrij compact. Hij is niet opvouwbaar, maar wel een beetje kleiner te maken. En hij weegt.. Lichtgewicht Aluminum, handrem op voorwiel, is ook genoeg je, het is een loopfiets, 8 kg. Dat is niet veel. Maximaal draaggewicht 120 kg. Voorwiel 40 cm, achterwiel 20 cm...

97. ...SITGO

98. ...

99. I2: Dus jij moet komen met een fantastisch nieuw concept. Oh! En dat heeft te maken natuurlijk met een vervoersmiddel voor toekomstige ouderen, waarmee ze zolang mogelijk mobiel en actief kunnen blijven. Ja dat zit een beetje tussen de Alinker in en tussen de loopfiets in en tussen licht ontwerpen, misschien toch met uitklapbare, ja, wieltes, zoiets.

100. I: Zijwieltes zijn niet zo mooi

101. I2: Ja maar misschien wel makkelijk meenemen.

102. ...

Transcript interview 3

Inleiding

1. I3A: En niet te duur! Voor de verzekering ook waarschijnlijk. Daar moet je ook aan werken, dat de verzekering mee wil betalen. Deze dingen krijg je ook al niet meer (rollator), ja tot 100 euro krijg je ze denk ik. Een scootmobiel krijg je wel, in huur he natuurlijk. Hij heeft nou een verklaring gekregen van de gemeente dat hij hem vergoed heeft zolang hij leeft.

2. I: Waarom wordt de scootmobiel dan wel vergoed en de rollator niet?

3. I3A: Dat weet ik niet.

4. I3B: Wat het kost weet ik ook niet, je betaald een maximum bedrag van je inkomen. Dat wordt dan uitgerekend voor je. En alles wat je daar meer voor krijgt hoef je dus niet extra te betalen.

5. I3A: Dus wij krijgen betaald voor de hulp in de huishouding, voor de kousaantrekkerij, hij krijgt dus betaald voor die scootmobiel, maar het blijft een bedrag. En dat gaat naar je inkomst. Je moet altijd een bedragje zelf betalen en dat is maar een simpel bedrag. Voor ons is het maar 19 gulden per maand.

6. ...

7. Ja dat wordt vergoed van de VGZ denk ik.

8. I3B: Van de WMA.

9. ...

10. I3B: Normaal betalen de mensen 385 euro eigen risico, wij betalen maar, naja je betaald het toch wel in de premie, wij betalen een vrij dure premie, maar wij betalen maar 50 gulden eigen risico.

11.

12. I: En u gebruikt dus de rollator?

13. I3A: Altijd. Door het huis heen, alles. Als ik weg ga.

14. I: Sinds wanneer gebruikt u die?

15. I3A: Dat zou ik niet precies meer weten, dit is de tweede al.

16. I3B: Sind je je heup hebt..

17. I3A: Nee die had ik al, ik mocht in het ziekenhuis met de rollator lopen al. En de operatie is zes jaar geleden. Dus een jaar of 10 zeker.

18. I: En dat begon omdat u moeite had met lopen?

19. I3A: Ja. En toen hebben ze me geopereerd en het werd niet beter, het werd steeds slechter. Dat is jammer. Dus eigenlijk moet ik weer. Ik ben 78, ik zie er zo tegen op. Ik geloof niet dat ik het doe, maar ik heb van vroeg tot laat pijn.

20. I: Bent u er op gevallen op de heup?

21. I3A: Nee, is helemaal ineens gekomen, denk dat ik te zwaar ben, zou best kunnen. Daar gooien ze het natuurlijk altijd op. Als je hoofdpijn hebt ben je te dik...

22. ...

23. I3A: Op een gegeven moment had ik zoveel pijn, toen zei hij ik ga u opereren. En toen heb ik al bijna niet meer goed gelopen.

24. I: Tot aan die operatie heeft u toen ook al de rollator gebruikt?

25. I3A: Ja. Toen ik in het ziekenhuis was, dat was wel fijn, normaal moet je dan met stokken lopen, dat was me ook al geleerd, met krukken. U heeft al zo een ding? Mag u meenemen naar het ziekenhuis. Zodra ik dus kon lopen, dat ik moest lopen, heb ik met de rollator gelopen. En dat ging prima! Ik was na een week alweer thuis. Fluitje van een cent. En daarna is het erg geworden, 3 maanden daarna. Ik ben niet gevallen of niks....

26. ...

27. I3A: Dat wordt natuurlijk een hele operatie, dat is logisch. Ja dan moet ik maar met pijn blijven lopen denk ik. Dit wordt een zware operatie, dat zal wel iets langer zijn. Daar zie ik nog niet zo tegen op.

28. I: Het herstel daarna?

29. I3A: Ja dat bedoel ik, drie maanden! En dan zit hij hier. Het is misschien heel raar gezegd, wij zijn zo verschrikkelijk aan elkaar beknocht, omdat wij geen kinderen hebben. We doen alles, alles samen. Je kunt het zo gek niet opnoemen. Dus dat scheelt ook. Als ik daar moet zitten dan kwijn ik weg, dan ga ik dood. Vorige keer zei de dokter, of dat kan, ze zou informeren, ze zegt als wij nou kunnen garanderen, als hij moet betalen daar, of ik nou hier leef of daar leef, dat geeft ook niet. Als dat nou zo zou kunnen dat je dan daar samen zou kunnen zijn. Zou u het dan nog doen? Ik zeg, daar zou ik eens over moeten denken.

30. ...

31. I: U bent meteen begonnen met de rollator of heeft u eerst een stok ofzo gebruikt?

32. I3A: Ik heb ook wel een stok. Wij hebben vrijwilligerswerk gedaan in het Atrium. Want met die heup ben ik altijd nog constant bezig geweest. En dan dacht je weer, die pijn, pijn, dat gaat wel. Ik vind het zo leuk om wat te doen. Toen gebruikte ik de stok. Maar dat is heel gauw met dit overgegaan, heel gauw.
33. I: Daar heeft u zelf voor gekozen? Dat wilde u graag?
34. I3A: Ja..wilde ik graag..ja je moet wel! Je wil toch wel een beetje lopen natuurlijk. De pijn is steeds erger geworden gewoon he.
35. I3B: Ik moest haar af en toe omhoog helpen.
36. I3A: Ja daarom hebben wij deze stoelen, dat zijn mobiele stoelen.
37. I3B: Ze heten niet voor niets sta-op stoelen.
38. I3A: Ik slaap er zelfs in, ik slaap hier in! Toen ik van die operatie uit het ziekenhuis kwam zeiden ze: je mag je niet omdraaien.
39. ...
40. Laat zien hoe de stoel werkt.
- 41.
42. I: En u meneer, u gebruikt de scootmobiel voor buiten?
43. I3B: Nou ik heb nergens om gevraagd, we hebben dus gewoon gevraagd van: wilt u ons alstublieft wat meer uren geven voor het huishouden? En toen zeiden ze: Nee dat kan niet, want u zit aan het maximum, het enigste wat ik u kan aanbieden dat is een scootmobiel. Wat dat ermee te maken heeft weet ik niet. En toen hebben we dus alletwee ja gezegd. Dus wij kregen alletwee zo een ding. Ik heb hem dus gehouden, maar het nadeel is dat je vervoer op maat ben je dan kwijt. Want je mag niet van twee walletjes eten. Je kan niet en een scootmobiel en vervoer op maat. Het is dus zo, zij kon er niet op rijden. Ze heeft nog les gehad. Maar zij durft niet over te steken met dat ding. Dus we hebben hem als de sodemieter weer teruggebracht. Dus zij heeft vervoer op maat weer terug.
- 44.
45. I: Vervoer op maat? Dan wordt u opgehaald?
46. I3A: Ja dan wordt je opgehaald. Minstens een uur van tevoren moet je bellen, ze hebben liever dat je het een eind van te voren doet, maar een uur van te voren mag. Ja hier in Rotterdam, waar je maar wilt in Rotterdam hoor. Delft zit er geloof ik ook nog in. En dan ga je er buiten vallen, dan val je binnen verlies, dat heet verlies. Die mag je ook bellen. Daar moet je ietsje voor betalen.
47. I3B: Die gaat landelijk.
48. I: En waar gebruikt u uw scootmobiel dan voor?
49. I3B: Nou voor de boodschapjes in de buurt.
50. I3A: Vanavond gaat hij naar een verjaardag, nee morgen he.
51. I3B: Maar dan ga ik met de rollator.
52. ..
53. I: Hoe lang gebruikt u de rollator al?
54. I3B: Ik ook al een jaar of 7, 8.
55. I3A: Ietsje korter als ik ja.
56. I3B: Maar ik heb het dus al veel langer als zij. Want ik heb een scheve wervel in mijn rug. Ik heb een ongeluk gehad.
57. I3A: Je hebt op de fiets van Manja ook gezeten.
58. I: En hoe vond u dat?
59. I3B: Manja die heeft van die rare fietsen. Maar ik heb dus ook wel op een gewone normale ligfiets gezeten. En het opstappen dat ging wel, maar op een gegeven moment reed ik en toen ging ik toch echt op mijn bek hoor.
60. I3A: We worden gewoon instabiler dan! Dan moet je echt iets stabiels uitvinden.
61. I3B: Ik denk dat je met twee wielen dan moet, met twee achterwielen.
62. ...
63. I: En dat was een ligfiets of een loopfiets?
64. I3A: Met Manja heb je ook op de loopfiets gezeten toch?
65. I3B: Waar ik mee gevallen ben dat was een gewone ligfiets. Met twee wielen achter elkaar en pedalen.
66. I3A: Dat is al jaren geleden, toen waren we nog hartstikke goed! Want eigenlijk had ik ook kunnen fietsen als ik gewild had. Maar ik ben dus naar dat wandelen geweest omdat ik dat liever wilde. We gingen weleens met die excursies mee, zal ik maar zeggen, en dan kon je iets uitkiezen wat je wilde. En toen heb jij op de ligfiets gezeten ja.
67. I: En nu fietst u beide niet meer? Wanneer is dat gestopt?
68. I3A: Vroeger heb ik altijd gefietst. Altijd! Ik moest naar Schiedam, ik werkte bij een uitzendbureau. Dus moest ik naar Schiedam. Altijd op de fiets, altijd.
69. I: En dat ging dan niet meer vanwege de heup?
70. I3A: Nee toen kon ik dat echt niet meer.
71. I: Hoe vond u dat, dat u niet meer kon fietsen?
72. I3A: Nou heel jammer want dat is wel leuk hoor fietsen. Moet je kijken wat een mooi weer! Misschien dat er nu veel wind staat, maar het is mooi. En naar de dierentuin of iets dergelijks, zalig. Ja fietsen was voor mij ideaal.
73. I3B: Ik ging naar de TU in Delft op de fiets.
74. I3A: Ja jij hebt helemaal een eind gefietst. Trouwens vroeger fietsten wij helemaal veel, naar Scheveningen en Hoek van Holland.
75. ...
76. I: Woont u altijd al hier?
77. I3A: 33 jaar wonen we nu hier.
78. I3B: Dat is dus niet al die tijd, want we zijn 57 jaar getrouwd.
79. ...
- 80.
81. I3A: Het zal best een duur product worden.
82. I: Ja, misschien. Het ligt eraan welke functies het allemaal heeft.
83. I3A: Ja en of ze er wat in willen stoppen!
84. I: De E-bikes kunnen best prijzig zijn, rollators heb je vanaf 200 euro. Maar je hebt ze ook voor 750 euro..
85. I3A: Oh ja, prachtige. En rolstoelen, want als je natuurlijk van vandaag op morgen niet meer kan lopen, zal je toch naar een rolstoel moeten. En dan krijg je niet eens een elektrische rolstoel, dan moet je de rolstoel zelf bewegen. Wij zullen het niet meer meemaken, maar ik hoop dat de mensen er in de toekomst nog heel veel plezier van mogen beleven. Laten we eerlijk wezen, ik gun het iedereen.
86. I: Ja en ik denk hoe eerder mensen beginnen zoiets te gebruiken, net als u. U heeft meteen gezegd: Ok het gaat niet meer, ik neem de rollator. Dan ben ik weer mobiel.

87. I3A: Ja juist.
88. I: Er zijn ook mensen die zeggen; Nee, ik wil niet een rollator. Ik wil geen hulp.
89. I3A: Nee, en die schamen zich dood voor dat ding te lopen.
90. I: Maar dan gaan ze minder lopen of helemaal niet meer.
91. I3A: Maar dat wil die hogere hand niet geloven. Want weet je wat er is, die hogere hand heeft toch zulke rijke ouders, die kunnen dat wel kopen. Maar de mensen van minder moeten het ook kunnen kopen. Dat zou fijn zijn! Want het gaat ze wel minder kosten. Het kost ze de ene keer de aanschaf van dat ding, maar ze hebben geen hulp in de huishouding meer nodig waarschijnlijk, want ik bedoel dan blijven we wel flexibeler.
92. I: Ja je moet investeren wil je mensen zo lang mogelijk zelfstandig laten lopen.
93. I3A: Ja natuurlijk en het is veel goedkoper hoor. Want al die medicijnen die een mens heeft, wat misschien dan niet nodig is, dat kost ook een heleboel geld. Alleen de hoge hand wil het helaas niet zien.
94. I3B: En kijk in godsnaam uit, net als zij ook als ze dus ook zo een scootmobiel, ongeveer dezelfde als dat ik heb, maar ik zeg kan je het dan niet zo doen dat je iets maakt dat die rollator achterop kan? Dat als je bijvoorbeeld op een gegeven moment naar het Atrium rijdt, dat je de rollator eraf haalt en dat je dan binnen met de rollator wandelt. Met zo een groot ding in de zaal te rijden, dat is niks natuurlijk. "Ja hoor, dat kon!" Dat kwamen ze dus hier om zo een ding erop te maken, dat was zo een eind ijzer aan de achterkant! En dat kon niet meer in de lift.
95. I3A: Dus je schoot er niks mee op.
96. I3B: Hier ook, ik bedoel, ik heb twee liften hierzo, maar ik kan maar in een lift naar binnen.
97. I3A: Niet iedere flat heeft twee liften.
98. I3B: En er zijn ook zat flats daar stop de lift tussen de verdiepingen in. Als je op 5 moet zijn moet je een trapje af en als je op 6 moet zijn moet je een trap op.
99. ...
100. I3B: Weet je wat het is, ik gun het die mensen net zo goed, maar als er weer een kinderwagen op de plaats van een rollator staat.. Als ik met mijn rollator kom en ik ga op de plaats van een kinderwagen staan, dan breekt de pleures uit. Want ik mag daar niet staan, want jullie hebben een plekje daar. Maar die kinderwagen mag er wel staan!
101. I3A: Nou er wordt wel heel wat meer aan gedaan. Als ze hem zien staan, want hij gaat natuurlijk vaak met dezelfde ritten, dan zeggen ze al: Mevrouw u moet naar achteren gaan en dan mag hij daar staan. De chauffeurs die nieuw zijn die weten dat niet zo goed. Dan moet hij wachten. Dan kan hij rustig buiten gaan staan wachten. Ja wat jij zegt dat is echt de toekomst.
102. ..
103. I3A: En dan krijg je natuurlijk ook, dat is fantastisch jouw ding, maar in de musea, in de schouwburgen, overal moeten plekken zijn waar ze geparkeerd kunnen worden. En dan moet het zo zijn dat jij geholpen kan worden om toch in je schouwburg te komen. En daar denken ze nog niet aan! Het oude Luxor, een enig theater, maar je kunt er niet naar boven komen! Niet met je rollator, niet met je scootmobiel. Er is geen plek, er is geen lift.
104. I3B: Pas gebouwd, maar je kunt er niet naar binnen.
105. I3A: Er zijn wel invalide toiletten maar voor de rest niks.
106. I3B: Hier op de Coolsingel heb je dan dat FairPlay. Dat hebben ze helemaal verbouwd. Eerst kon je beneden niet komen.
107. I: Wat is dat voor gebouw?
108. I3B: Dat is een gokhal. Dat vind ik leuk. Dan kon je dus naar beneden een trap af. En nu hebben ze het verbouwd, hebben ze een lift gemaakt. Dat je dus op de begane grond, de eerste verdieping en in de kelder, kun je dus op drie verdiepingen gokken. Maar je moet er dus in op de begane grond. Maar dan is er een lift om naar boven en naar beneden te gaan, ik bleef met mijn rollator dus op de begane grond, en ik sta bij zo een kast te gokken, komt die gozer naar me toe hij zegt "meneer ik moet u erop attent maken dat u met de scootmobiel naar buiten moet".
109. I3A: Met je scootmobiel ja, je zei rollator.
110. I3B: "want dan moet u hem buiten laten staan en dan naar binnen. Ik zeg "nou moet je luisteren ik maak nu af waarmee ik bezig ben en ik ga dan naar buiten en ik kom er echt nooit meer terug!" Ik ga daar ook nooit meer naar binnen!
111. I3A: Dat zijn geen bedenksels!
112. I3B: En het is echt helemaal verbouwd he, en ik pas in die lift! En ik moet hem buiten laten staan! Dat gaat toch niet, zo een ding buiten laten staan.
113. I3A: Nouja daar hoeft je niet bang voor te zijn, ze kunnen het niet stelen.
114. I3B: Je kan er niks op laten staan!
115. I3A: Ja daarom je kunt er niks op laten staan.
116. I3B: Dat schiet niet op met je regenpak erin. Als ik dat buiten laat staan dan ben je je regenpak kwijt.
117. I3A: Zulke dingen he, dat moet veranderen!
118. ...
119. I3B: Jaren wordt er niks aan gedaan, en dan is morgen die marathon. Moet je eens kijken, die stoeprand. En dan komt morgen die marathon langs en dan gaan ze dat stoeprandje zo maken dat de lopers niet te pletter vallen.
120. ...
121. I3A: We mogen nog niet ontevreden zijn hoor! Want we zijn in Nederland een land waar we veel hebben. Maar het is niet genoeg. We zijn een beetje kortzichtig.
122. ...
123. I3A: Bus helemaal, bus is onmogelijk bijna! Tram gaat hoor!
124. I3A: Ik ben een keer van mijn stoel gegleden! Dat was zo een kort stuk en dan maken die mannen zulke remmen en dat begrijp ik, dat moet! Maar dan glij ik eraf. Op de rollator in dat hok wat er is, daar mag je niet op je rollator zitten want dat is gevaarlijk. Dat is niet waar. Want ik kan die remmen neerzetten. Als ik op een stoel zit, en ik glij eraf, is dat veel gevaarlijker. Maar dat mag niet, je mag niet op je rollator in dat hok zitten. En we hebben ja, we doen allerlei dingen die stout zijn. Er was zo een vrouwtje, eigenlijk iemand zoals jij, die ging een boek schrijven en daar mochten wij aan mee helpen. Dan mochten we opschrijven wat we wilden. Dus wij hebben dat opgeschreven. En dan zeggen ze van de RET: Nou we zullen het doen, we zullen het aan de directie doorgeven. Er is nooit wat mee gebeurd.
125. ...
126. I3A: Maar wat is jouw idee dan van..stel je voor dat je dat ontworpen hebt he, wil je dat opvouwbaar maken?
127. I3A: Er zijn toch zat jonge mensen ook die invalide zijn en die dan naar hun werk kunnen ook. Lekker laten werken, die hoeven ze niet meer uit te betalen. Dom he? Dom dat de mensen daar niet aan denken eigenlijk.
128. I: Ik wil dus eigenlijk vooral die overgang van een normale fiets gebruiken naar een stabielere fiets veel makkelijker maken. Mensen moeten denken "ok, dat lukt me niet meer met die fiets, ik neem die andere fiets, dan kan ik niet omvallen, dan kan ik wel normaal fietsen" en dan kunnen ze gewoon lang nog door op die fiets. Er komt natuurlijk een moment dat dat ook niet meer gaat.
129. I3A: Natuurlijk! Dan moet het de rolstoel toch worden. Wat dan ga je van de fietsje over naar dat fiets. In principe zou dat kunnen. In plaats van dat je naar je rollator

over gaat ga je naar je fiets over, eerst. En dan misschien naderhand naar je rollator, dat zal best komen. Helemaal niet zo gek.

130. I: Wat ik interessant vind meneer, wat u zei, dat u eigenlijk de rollator mee wilde nemen op de scootmobiel. Want de scootmobiel daarmee kunt u lange afstanden afleggen en dan gaat u een gebouw in en dan wilt u lopen met de rollator. Daar moet ik dan misschien ook rekening mee houden. Als je zo een fiets hebt, dat is dan vergelijkbaar met een scootmobiel, je beweegt nog zelf maar je kunt er wel een langere afstand mee afleggen.

131. I3A: Dat is toch wel fijner hoor, jouw fiets is fijner dan een scootmobiel! Want dat is een groot ding he! Een scootmobiel is vrij groot hoor. Nouja je zit met een scootmobiel ook in de open lucht. Dat is het enigste nadeel eraan. Met de fiets en een scootmobiel.

132. I: dat is toch lekker buiten?

133. I3A: Natuurlijk, als het niet regent is het prima.

134. I3B: Het is koud hoor op zo een ding.

135. I3A: Ja op een scootmobiel is het koud en op een fiets niet, want dan trap je.

136. I3B: Ik heb nog nooit een petje gedragen, maar nu heb ik een pet gekocht.

137. I3A: Ja een pet en een dubbele broek dat hij nu aan.

138. ...

139. I: Maar de huidige e-bikes die gaan veel te hard.

140. I3A: Daar ben ik het met je eens. De mensen die erop hebben gezeten die, wij hebben dan ook een vrouwtje die is ook geopereerd aan haar heup, dat is allemaal goed gegaan, die is op de e-bike geweest en die is er mee gevallen.

141. ...

142. I3B: Ik reed op de binnenweg en daar staat zo een bord van "u rijdt zo veel", en toen reed ik voluit. En toen reed ik 31 km/h.

143. I3A: Veel te hard.

144. I3B: Voor op de stoep wel. Ik reed dus op de middelstraat, dat vond ik dan niet veel te hard. Al die auto's komen je voorbij. Maar op de stoep is het veel te hard.

145. I3A: En die zijn er hoor, die zo scheuren! Die vrouw die eigenlijk hier in dit huis had komen wonen die reed ook in zo een ding en als je die tegen kwam! Dan ben je bang! Zo hard reed die vrouw. Altijd auto gereden, ja natuurlijk heeft ze het overzicht en weet ik veel wat, maar ik vond het te hard. Hij rijdt zo hard niet.

146. I3B: Nou ja.

147. I3A: En hij rijdt ook veel op het fietspad.

148. I: Mag je met de scootmobiel kiezen of je op het fietspad, stoep of de straat gaat?

149. I3B: Nou op de middelstraat mag het eigenlijk niet. Voor op het fietspad ja.

150. ...

151. I3A: Ja het wordt echt een gekke wereld, als je dat zo bekijkt. Ja ik heb dat weleens zo van die beelden dat is eigenlijk wel leuk. Als ik op het Atrium ben en er is een toneelvoorstelling ofzo dan zit ik op de rollator om te kijken. Omdat die stoelen daar, die zijn ook niet zo prettig. En dan zitten daar allemaal van die.. Ja dat is best een leuk idee eigenlijk.

152. ...

153. I: Denkt u dat u met zo een gestabiliseerde fiets misschien langer had door kunnen fietsen dan u nu had gedaan?

154. I3A: zeker.

155. I: Wat was de reden dat u bent gestopt met fietsen?

156. I3A: Omdat het op een gegeven moment niet meer kon. Ten eerste was mijn fiets ook gestolen. Maar dan had je ook weer een nieuwe kunnen kopen, maar ik kon toch niet meer. Toen begon ik vreselijk last van mijn heup te krijgen geloof ik. Ja dat deed echt pijn. Ja hij wilde echt niet want je moet echt een bepaalde leeftijd hebben willen ze je pas opereren eigenlijk. Je moet daar 17 jaar mee doen, normaal gerekend. Dus vandaar dat ze je eigenlijk liever eerst willen opereren als je 60, 65 bent. Ik ben een hoge uitzondering.

157. ...

158. I3A: Ik heb hele gedeeltes van Rotterdam nog nooit gezien. Dat is alles gebouwd na mijn tijd dus eigenlijk. Dat ik niet meer fietste. Dat is toch zalig om te zien! Wat is makkelijker om in de stad te komen dan met de fiets? Of met de tram, we hebben hier natuurlijk een prachtige tram voor. Wij hebben hier een goeie verbinding, want we kunnen hier naar de metro, we hebben een prachtige verbinding. Maar wat zou het zalig zijn om te fietsen joh! Ik vind het een hele goeie. Het enigste bezwaar, en daar heb ik niks mee te maken, is dat het voor iedereen uitvoerbaar is. Dat zou toch wel fijn zijn. Misschien dat er gesubsidieerd moet worden! Alleen ben ik ook weer bang dat de mensen er misbruik van gaan maken.

159. ...

160. I3A: Hij moet de scootmobiel teruggeven als hij komt te overlijden.

161. I3B: Ja de gemeente least hem bij zo een firma. Die zegt ik wil zes van die dingen per week hebben en dan komen er zes van die dingen.

162. ...

163. I3A: Hij was vorige keer gevallen ermee, omgeslagen voordat hij naar de Albert Heijn ging. Er zit een kuil in die weg, daar was hij omgeslagen. Gelukkig hebben die mensen hem geholpen en had hij zich eigenlijk geen pijn gedaan. Niet zo erg tenminste. En toen was het slot kapot, dus toen moest dat wel gemaakt worden. Dan komen ze hier thuis om het te maken hoor.

164. I3B: Met mijn knie was ik tegen dat slot aan gevallen. En dat was helemaal afgebroken. Er zitten natuurlijk, hoe heet het? Die armsteunen die zitten er niet alleen om jouw armen steun te geven maar dat is eigenlijk min of meer een veiligheidsgordel. Zodat je er niet uit zodemietert.

165. I3A: Ik zou dus eigenlijk, dat vind ik nog steeds niet goed, dat daar ook een veiligheidsriem op zit.

166. ...

167. I3B: dan is te pest op zo een ding, je kunt nergens bij en je kunt ook niks lezen, want het staat allemaal te ver weg.

168. I3A: Dat hebben wij dan met die rollator weer niet.

169. ...

170. I3A: En het hoeft niet allemaal met subsidie te zijn maar het moet wel zo zijn dat mensen het kunnen kopen. Er zullen best wel mensen zijn die zeggen "Nou, dat is een fijn sterk ding, dat wil ik liever hebben".

171. I3A: Ik geloof er niks van dat die e-bikes zo fijn zijn! Ik heb dat nooit geprobeerd, want dat was er nog niet toen wij zo ver waren.

Transcript interview 4

Over behandeling en diagnose

...

1. I4: Hij ging toen kijken naar MS in mijn ruggenmerg en dat had ik niet en toen zei hij "ja, dan weet ik dat ook niet" dan heeft hij een restdiagnose voor mij en dat is

- PLS, dat in je zenuwbaan van de kleine hersenen naar beneden daar zit de clut in, en dat is in wetenschappelijke termen de clut is sklerose, en de primaite lateral is de zenuwbaan. Nou dat is het.
2. I: Maar u weet niet zeker of het dat nu is?
3. I4: Nee, dus, neurologie die denkt dat het wat anders is. Die denkt dat het iets erfelijks is, wat gewoon flauwe kul is, want mijn kleinzoon en mijn zoon en niemand in mijn familie heeft het en mijn dochter ook niet. Onzin. Je kan natuurlijk zijn dat je het pas krijgt als je zeventig bent, dat zou. Maar ik kreeg het toen ik 60 was, 55, 60, zoiets ja.
4. I: Opeens?
5. I4: Nou ik gaf de wethouder van Rotterdam een rondleiding over architectuur en toen zeiden zij "Paul je loopt een beetje mank". Dat had ik zelf nog helemaal niet door, toen ben ik voor het eerst naar zo een ziekenhuis gegaan om dus te laten onderzoeken waarom ik eigenlijk mank loop.
6. I: Nu weet nu nog steeds niet precies wat het is en wat denkt u zelf wat het is?
7. I4: Nou ik weet wat het allemaal niet is, ik denk dat het PLS is, maar, ja want veel andere dingen zijn er ook niet. Er zijn niet veel andere dingen. Maar ik ben ook geen medisch specialist, dus ik weet het niet. Misschien zijn het wel hele enge dingen, die..
8. I: En hoe voelt u zich daarover dat niemand kan zeggen wat het is?
9. I4: Ja..dat is nou eenmaal zo. Daar ben ik helemaal niet kwaad of woedend over. Ja, dat zul jij in je vak ook wel meemaken dat er dingen zijn die gewoon niemand weet.
10. I: En wordt het nu nog erger?
11. I4: Nou het is, beter wordt het niet. Maar ik hoop dus niet, die benen heb ik niet meer zo veel aan, ik kan nog net wel een heel klein beetje staan als ik me rechtop weet te trekken dan kan ik wel even staan, dat is wel makkelijk bij de wc enzo. Ik moet het dus wel heel erg van mijn armen hebben. Nou zijn die gelukkig niet onbemiddeld, die armen, dus, ik heb veel ook gejudod, vooral op kracht, niet zo op techniek. Dus die zijn ook wel behoorlijk ontwikkeld, ik heb ook gehonkbal en gehockeyd, ja dat is allemaal armwerk. Maar als die ook achteruit gaan dan wordt het wel een droeve kwestie. Dan moet ik ook weer allerlei aangepaste dingetjes hebben voor mijn stoel, denk ik. Wat al heel fijn zou zijn, is als je een empire stoel zou hebben waarin je iets hoger, dat is wel prettig. Want dan kom je ook eerder aan de beurt bij de bar en je kunt ook wat meer zien, maar je flikkert wel sneller om.
12. ...
13. I4: Daar kan ik ook een fietsje voor zetten. Dan zit ik dan in zo een fietsje. Voor het fietsen, maar dat doe ik met mijn armen. En die kan ook elektrisch ondersteunt. Dus dat is wel makkelijk.
14. ...
15. I4: Ik heb ook weinig kracht in mijn benen, dan wordt dat fietsen steeds minder. Ik bedoel, bruggetjes op en af dat wordt dan moeilijk. En als je het dan niet haalt, ja dan zit je. Dat is met dit ding ook, als ik een steile helling neem dan trekt dat motortje het ook niet en dan is de val nabij. Want dan kan hij niet meer naar voren en dan gaat hij naar achteren, en naar achteren dat gaat nooit stabiel in zo een ding.
16. ...
17. I4: Wat hij doet dat is dan toch altijd opzij. Zo een combinatie van een rolstoel en een fietsje, als die scheef komt te staan dan flikkert die om. Op zo een hellingtje, dat is dan gewoon niet stabiel genoeg, dan flikker je om en dan ben je de klos. Je moet altijd vantevoren inschatten "ga ik dat halen?" en voldoende vaart hebben. En als het regent is het gevaarlijk, want dan slipt dat voorwiel, slipt natuurlijk, dus dan haal je dat bruggetje ook niet. Dus dat is nog best uitkijken geblazen.
18. I: Kijkt u dan vantevoren naar de route?
19. I4: Nee, maar ik kijk wel als ik een hellingtje voor me zie, kijk ik wel heel erg goed van "ga ik dat halen of niet?" Ja heel zelden redt ik het niet en dan heb ik dus hulp nodig en dan zet ik hem gewoon vast en dan vraag ik om hulp en dan moeten ze een beetje duwen en dan gaat het wel. Maar het komt niet vaak voor hoor. Maar daar geneer ik me niet voor.
20. I: Dus u gaat wel gewoon alleen op stap met die fiets?
21. I4: Ja!
22. ...
23. I4: Ik ga het straks doen, want ik ga in Rijswijk brood halen, dat is een mooi tochtje.
24. ...
25. I4: In mijn vorige woning liep ik altijd achter mijn rollator te sloffen en dan moest ik heel vaak in de rem knijpen, want anders ging ik om en dan sjeeste die rollator ervan door.
26. ...
27. I4: Daar zat een trap in, dus beneden een rollator en boven een rollator en een traplift, dat ging ook hoor.
28. I: En wat vond u van de rollator?
29. I4: Ja prima, ik heb hem nog, hij staat in het halletje. Dus ik kan, ja, sinds we hier wonen, het is zo veel makkelijker met een rolstoel dan met een rollator, dat ik wel veel in die rolstoel zit. Wat ook weer niet goed is natuurlijk, je krijgt dikke voeten en goed, maar, bij een rollator heb je dat niet, maar, het is zoveel makkelijker, het gaat natuurlijk ook veel harder in zo een rolstoel, dus ik zit altijd in mijn rolstoel. Zelfs mijn bureaustoel heb ik uiteindelijk aan de kant geschoven, want dan ga ik achter mijn computer gewoon in mijn rolstoel. Alleen als ik een krant lees of televisie kijk zit ik in die lekker Eames, heerlijk.
30. I: Hoe was dat voor u, u was heel sportief en altijd skii en hockey enzo, en opeens moest u aan de rollator.
31. I4: Nou dat ging dus heel geleidelijk.. Dus dat went wel, ja. Ja als je het nodig hebt dan. Als het van het een op het andere moment is dan, dat weet ik niet, dat is dan, dan zal je wel een psychisch proces meemaken. Maar dat heb ik niet. Ik kan een heleboel dingen niet, dat vind ik jammer, maar ik heb gelukkig de meeste dingen al wel gedaan, dus, bijvoorbeeld, we gingen een paar jaar geleden bij een vriend van ons in de Ardeche langs, dan gingen we met het vliegtuig en toen vlogen we zo langs de Mont Blanc. Toen dacht ik van "godverdorrie, daar ben ik nog van af geskied." Ja gelukkig dat ik dat heb gedaan. Dat is niet zo moeilijk hoor, maar goed. Maar ja, zelfs tafeltennis, vraag ik me af of ik dat nog kan, of dan ben ik te laag, biljarten ook. Dat kan ik vroeger wel aardig, ik heb natuurlijk in dienst gezeten en ook nog op kostschool, dan kun je natuurlijk heel goed biljarten. Dat kan ik nou niet meer, want ik kan nou niet meer bij zo een tafel staan.
32. I: Heeft u weleens de Alinker gebruikt?
33. I4: nee wat is dat?
34. I: Die loopfiets van [..]
35. I4: Oh ja die heb ik weleens uitgeprobeerd.
36. I: Hoe ging dat?
37. I4: Nee joh dat was niks.
38. I: Waarom niet?
39. I4: Ja, ik weet niet meer. Maar het was in ieder geval. Ik vond het heel erg goed bedoelt, ik vind dat zij heel goed haar best doet hoor, maar ik kan me niet meer precies herinneren. Het lag natuurlijk aan mij, want ik ben natuurlijk heel erg onbeholpen, maar ik kwam er niet zo goed mee vooruit hoor.
40. I: Je hebt wel kracht nodig in je benen om je voort te bewegen.

41. I4: Ja.

42. ...

43. I4: Nou mooi, maar daar hoor ik niet bij.

44. ...

45. I: wat denkt u hoe ik zo een groep het beste kan aanspreken? Want wat ik wil bereiken is om die overgang van een normale fiets naar een gestabiliseerde fiets, of iets wat lijkt op een fiets, dat die stap klein wordt en dat mensen het snel accepteren, omdat

46. I4: Ik denk dat ze zo lang mogelijk proberen door te gaan op het pad dat ze gewend zijn, dus dat ze zo lang mogelijk proberen te fietsen op hun fiets. En sommigen lukt dat ook wonderbaarlijk lang, zonder dat ze omvallen. Maar zodra ze omvallen, dan is het lastig, dan kunnen ze niet meer op de fiets. Een vriendin van mij die heeft dat, die woont in Ypenburg en die wil verhuizen en die man van haar wil niet uit dat huis. Dat begrijp ik ook wel, dat is een heel groot huis. Als je met dat geld hier wilt wonen, dan lukt dat niet zomaar. Een hypotheekje voor een oude dat krijg je ook niet zo gauw. Hij heeft wel veel vastgoed....

47. Zij wil weg daar, want in Ypenburg is niks!

48. ...

49. Ze kan niet fietsen. Want ze flikkert van haar fiets af. En dan hebben ze Wero gekocht, dat is, je had vroeger de Kanta, en dan heb je een heel hip ding. 10 mil kost dat ding en dat is datzelfde geval, je zit met zijn tweeën op elkaar gepropt in zo een.

50. I: Oh, zo een klein autootje is dat!

51. I4: Ja. Daar mag je niet mee de snelweg op hoor. Je mag er overal mee op de stoep en het fietspad. Je kunt overal parkeren. Dus dat is wel mooi. Ik weet niet hoe het zit met de tramrails, hij heeft wel dikkere bandjes, dus dat is wel voordeel ten opzichte van mijn rolstoeltje. Ik kan gewoon in de tramrails vast komen te zitten.

52. I: En hoe komt dat hoe ze van haar fiets is gevallen?

53. I4: Ja, evenwichtsprobleempje, ik weet het niet.

54. I: Kracht in haar benen heeft ze wel? Ze kan wel lopen?

55. I4: Ja ze kan wel lopen, traplopen, dat gaat allemaal goed. Een evenwichtsprobleempje denk ik.

56. I: En heeft ze een keer een driewieler geprobeerd?

57. I4: Nee, maar het is ook gewoon een lastig mens hoor. Als haar man aankomt met "zou je niet eens dit proberen?" dan is het "oh nee!" en "ik wil verhuizen!" dus dat is ook nog moeilijk bij die twee. Dus ik weet niet of dat iets voor jouw doelgroep is. Dus dan probeer je mensen wat eerder op een fiets te krijgen waarmee ze nog wel langer op vooruit kunnen?

58. I: En ik denk dat stigma een heel belangrijk aspect is daarbij. Want zodra iets een hulpmiddel is is het stigmatiserend. Niet alleen voor de persoon die daar in zit, er zijn mensen die dat gewoon accepteren en die vrijheid met beide handen aannemen, maar de omgeving die stigmatiseert dat toch...

59. I4: En een gestabiliseerde fiets heeft meer dan twee wielen?

60. ...

61. I4: Ja mij interesseert het geen worst, stigma. Maar het is wel zo, kijk, toen ik net een beetje niet helemaal goed meer liep, merkte ik dat mensen dat onmiddellijk zien. Dus het menselijk ras is gewoon echt gespist op hoe je loopt, niet zo zeer of je wel bij volle verstand bent, maar of je wel goed loopt, want het is een van de basis vereisten van de mens om te beheersen. Zonder goed lopen ben je geen mens. Maar daar ben ik al 20 jaar achter, 15 of 20 jaar, dat dat zo is. "Hey, je loopt raar" En dat is voor mensen heel belangrijk omdat het recht op lopende wezens zijn. Maar als je dat weet, dat ze daar op letten, dan kun je dat, op belangrijke momenten kun je daar rekening mee houden door dat niet te tonen. Als je ergens een baantje wilt hebben. Maar je kunt er ook lak aan hebben. Ik vind dat laatste toch het meest makkelijke.

62. ...

63. I4: En wat vind je daarvan? Tragisch?

64. I: Jammer! Ofzo.

65. I4: Ja. Naja aan de andere kant, als ze vallen dan komen ze eerder in het ziekenhuis. Ja er zijn zo veel bejaarden. Ik ben daar heel nuchter in.

Transcript interview 5

1. I: Bent u beperkt in uw mobiliteit en waardoor dan? Hoe is dat gekomen?

2. I5A: Nou door leeftijd bijvoorbeeld. En ik ben op 4 december, een soort sinterklaas cadeautje, gevallen op mijn hand.

3. I: Hoe is dat gebeurt? In huis of buiten?

4. I5A: Nee op straat. Ik heb het erbij geschreven. En sindsdien met de stok en ik heb ook fysiotherapie.

5. I: Bent u uitgedleden op straat?

6. I5A: Nee ik werd aangesproken door mensen en ik gaf uitleg en toen struikelde ik zegmar over een verhoogde steen ofzo, zo is het gekomen.

7. I: Die mensen hebben u wel meteen kunnen helpen?

8. I5A: Nee die mensen hadden er helemaal geen erg in. En ik zelf ook niet zo. Ik ben gewoon naar huis gegaan. Nou toen zijn we 's nachts naar het ziekenhuis geweest en sindsdien heb ik dus fysiotherapie. Maar het gaat wel wat beter.

9. I: En u heeft dan pijn in uw hand? Of ook in uw been?

10. I5A: hand. Ik ben op mijn linkerhand gevallen.

11. I: En wat betekend dat voor alledaagse dingen? Kunt u daardoor dingen niet meer doen?

12. I5A: Dat Tine veel doet. En verder heb ik eigenlijk geen beperking.

13. I: Lopen en fietsen kunt u nog?

14. I5A: Fietsen heb ik sinds mijn 30e, 40e niet meer gedaan.

15. I: Waarom niet?

16. I5A: Ik had geen fiets nodig. Ik had een baan waar ik niet fieste. We woonden op een bovenhuis en toen kon ik de fiets niet kwijt.

17. I: Dus u bent gaan lopen en met het OV?

18. I5A: Ja het openbaar vervoer.

19. I: en u?

20. I5B: Ik had al vaak rugklachten, maar ik was ook verpleegkundige, dan moet je ook wat tillen. Vroeger misschien meer dan nu. En fysiotherapie kreeg ik daarvoor.

Soms was dat erger, soms minder erg, soms was het over. Ik had er altijd al wat mee te maken. En daar leer je dan ook wel mee leven moet ik zeggen. 31 december 2016, toen kwam An thuis, ze had boodschappen gehaald, en toen lag ik bewusteloos hier op de grond in mijn slaapkamer. Toen ben ik dus naar het ziekenhuis gegaan en vanaf die tijd, ik ben aan het opbouwen nog steeds.

21. I: Wat is er gebeurd?

22. I5B: Dat weet ik niet. Ik lag daar, ik weet helemaal niet wat er gebeurd is. Jij hebt gelijk de buurman gehaald en gelijk naar het ziekenhuis. Een paar dagen in het

ziekenhuis geweest en achteraf bleek dat ik hartritmestoornissen had of heb nog. Daar krijg ik dan bloedverdunders voor. Dus dat zou de oorzaak kunnen zijn, ik had geen extra klachten of niks.

23. I: En heeft zich dat nog eens herhaald?

24. I5B: Het heeft zich niet herhaald nee. Gelukkig niet. Maar goed ik had hier dus wel verbazing van hoe kan mij dit overkomen en wat moet ik ermee? Maar ik heb dan de fysiotherapie nog steeds en nou ik heb er nu weer 6 weken tussen. Af en toe dan kijkt ze weer naar me en ze heeft ook mee gekeken naar een rollator. En houding ook iedere keer. Het is natuurlijk vreselijk belangrijk dat je houding goed is. Ik moet een aantal keren per dag, zes keer per dag wel, oefenen. Want met osteoporose ga je ook dit doen he (laat houding zien). En dat je recht op blijft lopen, dat je goed blijft lopen. En je moet ook vreselijk opletten als je naar de schouwburg gaat, met de rollator. Die kun je daar gelukkig goed afgeven, maar dat je heel voorzichtig die zaal in loopt. Al dat soort gedoe (lacht).

25. I: Sind wanneer gebruikt u die rollator?

26. I5B: Die heb ik al snel na deze val gekregen. Dus ik denk een paar maanden daarna. Ik had ook eerst een stok en ik dacht "nou onzin een rollator", weet je wel? Maar ik kwam er wel van terug natuurlijk.

27. I: Waarom vond u het onzin? Kon u nog wel gewoon goed lopen?

28. I5B: Nou kijk, je moet overal aan wennen. Je moet je gedachten ook onder controle krijgen. Dan denk je "onzin, ik bouw weer op!". Want dit is heel onverwachts gekomen. Maar die opbouw bleef weg. Vandaar dus dat ik..en toen zei ze "je moet toch maar een rollator". Naja goed.

29. I: Wat vind u van die rollator?

30. I5B: Fantastisch! (lacht) Ik zal hem straks wel laten zien. Een heel mooie rollator heb ik ook hoor. We hadden een benedenbuurvrouw en die had altijd een rollator, die heeft erg goed geadviseerd dus ook. Toen we zo ver waren.

31. I: De arts zei dat u een rollator moest kopen?

32. I5B: nee hoor, die zei gewoon het beste is een rollator. Maarja je moet ook tijd nemen en opbouwen. En de fysiotherapie ook, die heeft ook heel goed meegekeken. Ze zei "je kan het beste aan een rollator, maar je moet er wel aan toe zijn". Niet de rollator nemen als je er niet aan toe bent, je moet er emotioneel gewoon klaar voor zijn. Want het kost je toch energie natuurlijk.

33. I: Wat zijn dat voor emoties waar je mee om moet gaan?

34. I5B: Nou de emoties waar je mee om moet gaan, dat je niet meer zo kan doen als je wilt. Dat jij niet meer zelf kan beslissen "ik ga met de stok". Je bent natuurlijk toch invalide met de rollator.

35. I5A: ook met de trein?

36. I5B: met de trein ben ik nog niet geweest, maar dan zit ik ook van "kan ik wel met de rollator in de trein?" Nou ik heb laatst gehoord dat je er eigenlijk niet in kan met de rollator. Dat die helemaal geen aparte ruimtes heeft. Kijk hier de trams, dat is heerlijk, die hebben allemaal hun eigen ruimte voor de rollator. Er staat iemand, meestal, en die vangt je op, die zet de rollator op zijn plaats en je gaat zitten. Als er geen plaats is, iedereen reist op voor je. Dat is echt ongelooflijk, ontroerend he. Gaan allemaal voor je staan "ga maar zitten mevrouw", "we helpen u zo wel, blijft u maar zitten en wij zetten hem wel naar buiten". En dat zijn allemaal dingen, aan het begin moet je dat leren accepteren. En nu waardeer ik dat gewoon, zo ver ben ik. En dat is natuurlijk toch geweldig. Maar in de trein ben ik nog niet geweest, want je zou ook best eens met de trein kunnen, daar hebben ze dus geen aparte. Ik hoorde laatst dat je misschien in de eerste klasse en dan opgevouwen, maar kijk als je het al in je rug hebt en je moet een rollator opvouwen en weer uitvouwen, nou dat lukt natuurlijk allemaal niet zo goed. Het lukt wel, maar dat kost je allemaal zo veel moeite. Ik ging bijvoorbeeld ook altijd naar de markt, hier naar de weekmarkt, iedere week. Toen ik die rollator had ging ik nog naar de weekmarkt, want ik heb een goed boodschappenwagentje. Dan ging ik 's ochtends heel vroeg dat ik de auto kwijt kon. En dan bij de groene slager, bij de bakker en de winkel enzovoorts. Maar ik liep dan toch wel moeilijk denk ik. Want die slager zei een keer "mevrouw, ik kan het ook brengen hoor bij u". En dan hebben we hier eens overlegd..

37. ...

38. En dat zijn ook dingen waar ik hevig dankbaar voor ben. Ook geen gezeur, ze brengen het gewoon even. Dus eigenlijk denken heel veel mensen met je mee. En dan moet je er aan toe zijn dus. Nu ben ik weer eventjes, zaterdag, ben ik weer met de bus, want in de bus kun je ook je rollator kwijt, even met de bus naar de markt geweest en daar heb ik weer even bloemen gekocht. Dat was voor het eerst weer dat ik op de markt kwam..

39. ...

40. En nog een positieve ervaring. Iedere dag ging ik de bruggentocht, de zeven bruggentocht, die liep ik iedere dag tenzij het slecht weer was. Ik begon een keer bij de Erasmusbrug en dan ga je zo naar de Willemsbrug en dan loop je 7 bruggen.

41. ...

42. I5A: 4, 5 km.

43. I5B: In ieder geval, dat deed ik iedere ochtend, behalve als het slecht weer was. En dan de positieve ervaring heb ik vorige week. Ik dacht nou dat gaat eigenlijk wel goed, dus ik loop een stukje de Erasmusbrug op. Liep ik daar heel rustig de Erasmusbrug op, was ik aan het eind van de Erasmusbrug, denk ik: godverdorie het gaat nog goed, ik loop hier nog langs het water. Dus ik ben hier nog langs het water gelopen tot de Willemsbrug. Want je kunt overal op openbaar vervoer stappen. Ik denk "wat zal ik doen?". Ik dacht "ik ga die Willemsbrug op, ik zie het wel". Dus ik liep heel rustig die Willemsbrug op en zo ben ik thuis gekomen. En ik kwam onderweg een jong echtpaar tegen die zeiden "oh mevrouw we hebben u op de Erasmusbrug gezien en nu loopt u hier! Wat geweldig! Oh dat u dat allemaal doet, wat geweldig!" Ik kom thuis ik zei tegen An "wat denk je waar ik geweest ben?" Kijk dat zijn weer oude tijden die weer een beetje in je gaan leven.

44. I: Dat komt dus niet zo heel vaak voor, dat u zo een lange afstand kunt lopen?

45. I5B: nou dat weet ik niet, kijk ik kon het nog niet, maar dat heb ik nu gedaan. En vorige week heb ik dan die Willemsbrug weer helemaal gelopen en naar de markt geweest. Terug met de bus. Dat moet je ook niet denken "kan ik het wel?" Gewoon ter plekke en dan beslissen. En ik denk dat als je wat wilt doen dan moet die trein er gewoon bij, dat daar ruimte komt voor rollators. Kijk als die treinen, want wij hebben veel vrienden in Alkmaar en noem maar op, ja daar kom je, maar je bent altijd afhankelijk. Naja jouw broer die rijdt nog met de auto, maar je bent toch afhankelijk. En als je nou met de trein kan dat scheelt natuurlijk een stuk. Ik snap het niet dat ik nooit iemand daarover hoor.

46. I: Het probleem is dat je meerdere tredes op moet om de trein in te kunnen?

47. I5B: Ze hebben toch liften overal?

48. I: ik bedoel om van het perron in de trein te komen.

49. I5B: Ja maar daar moeten ze gewoon rekening mee houden. Dan moet daar gewoon een conducteur staan en die moet gewoon de rollator van jou pakken en een hand geven. Dat hebben we hier soms ook dat de tram wat lager is, nou die mensen die pakken je rollator aan, je geeft ze even een hand en je stapt in. Dat is natuurlijk onzin om met die problemen om te gaan, want er komen steeds meer mensen met een rollator, en steeds meer mensen die hebben zo een 60plus kaart, die willen echt graag nog ergens heen. Zo een mooie tentoonstelling bijvoorbeeld in amsterdam, enzovoort, dat is natuurlijk hartstikke leuk. Zo een plein op de dam, daar zou je zo kunnen komen, dat is vlak bij het station. Wat is dat toch leuk, we gaan daar heen, we drinken wat. En dan kijk je wel dat je terug kan en anders, gaat het niet, ben je te moe, dan kun je altijd nog naar een hotel of gaan we naar jouw broer. Ik bedoel je creativiteit die moet..En dan wonen wij in een grote stad, maar als je niet in een grote stad woont, als je in Hoorn woont, nou daar is niet zo veel te doen.

50. ...

51. I: Ik heb een kaartje van Rotterdam uitgeprint, ik ben wel benieuwd naar waar u in een doorsnee week heen gaat en wat u daar dan doet. En ook hoe u daar heen gaat. U had het net over die markt, waar is die ongeveer?
52. I5B: Bij de markthal, hier is de markt.
53. I: En dan gaat u via deze brug?
54. I5B: Ja die heb ik via de Willemsbrug nu een keer gedaan... en vorige week heb ik zo een rondje gedaan. En dan kun je daar op de tram stappen en daar op de bus.
55. ...
56. I: En gaat u ook boodschappen doen bij de supermarkt of besteld u alles?
57. I5B: nou dat van de groene winkel wordt allemaal gebracht. Maar verder, ja de Jumbo is hier vlakbij. En de Albert Heijn die is dan ook hier ergens (zoekt op kaart). Daar loop ik ook heen hoor, zo veel mogelijk lopen...
58. I: Heeft u dan een winkelkarretje of hoe neemt u de boodschappen mee?
59. I5B: Ik heb die rollator en de boodschappen die leg ik allemaal op de rollator. Je hebt leuke ervaringen hoor. Ik moest veel boodschappen, die had ik ook in zo een wagentje gedaan en dat had ik op de rollator gezet, sta ik daar bij de kassa en het is nogal druk enzo en dan die mevrouw voor me die pakt ineens alle spullen en die ligt ze op de kassa en zegt "nou dat heb ik voor u gedaan". Ik zeg "nou dank u!". Allemaal van dat soort ontzettend leuke ervaringen heb je. Ze zegt "nou dat kan ik wel doen". Niks, geen gezeur "kan u het wel?" gewoon even doen. En zo heb ik echt zo veel van die ervaringen, ongelooflijk.
60. I: Heeft u dat ook weleens dat mensen u helpen met dingen doen? In de supermarkt?
61. I5A: Nou de boodschappen doe ik eigenlijk niet, dat doet Tine allemaal. Met een stok ook, gaan mensen ook vaak staan "Gaat u maar zitten" of ze zeggen tegen hun kinderen "opstaan!". Dus eigenlijk een beetje hetzelfde, maar doe ik veel minder. Ik ben ook ontzettend gauw vermoeid.
62. I: Dus dit stukje lopen gaat u dan niet mee?
63. I5A: Nee [...] loopt sneller dan ik. Nee ik loop niet zo ver.
64. I: En als u dan ergens heen gaat, waar gaat u dan heen?
65. I5A: Ja een schouwburg of musea.
66. I: En neemt u dan de tram? Of hoe doet u dat?
67. I5A: De tram of de metro of..en de stok.
68. I: Heeft u nagedacht over een rollator? Of is de stok prima te doen?
69. I5A: Misschien moet ik op den duur wel een rollator. Dat moet ik met de fysiotherapeut bespreken.
70. I: Ik kan me voorstellen dat een stok ook wel zwaar is voor de schouder of de arm?
71. I5A: Nee, het is een hele goede stok. En ik heb oefeningen ook van de fysiotherapeut.
72. I: Wat zijn dat voor oefeningen?
73. I5A: Meer voor het evenwicht.
74. I: Moet u dan op een been staan?
75. I5A: Ja op een been staan en een stap naar voren, stap terug.
76. I: En die stok is ook vooral dan voor het evenwicht?
77. I5A: Ja. Ja die is helemaal op maat, die kun je gewoon verschuiven.
78. I: Gebruikt u naast de rollator en de stok nog andere hulpmiddelen?
79. I5A: Een bril en een gehoorapparaat.
80. I5B: Ik ook een bril, dat is alles.
81. I: U had het erover dat u zich ertoe moet zetten en er aan moet wennen om een rollator te gebruiken, hoe komt dat denkt u?
82. I5B: Nou het toch ten koste van je ego aan het begin natuurlijk. Altijd gewandeld, alles gekund en erop uit enzovoorts. En dat jij dan met een rollator moet lopen, dat iedereen voor je op zij gaat en je helpt, nou dat is een acceptatie. Dat had ik ook niet gedacht dat het zo groot is, maar dat is zo. Het is ook iets wat onvermijdelijk is. Het wordt niet anders meer...
83. I: En wat denkt u dat die acceptatie zou verhogen?
84. I5B: Nou het is nou wel goed. Ik ben over de Erasmusbrug gelopen met de rollator. Dus ik kan wat ik eerder deed dat heb ik nu gedaan! Niet iedere dag, maar ik heb het nu een keer gedaan. Ik heb nu gemerkt dat ik ook wat langer wandelen kan. En dat ik ook even met de bus weer bij de markt geweest ben, weer even die kaas gehaald heb en bloemen gehaald heb. Ik denk "goh ja het oude leven!", het gevoel van "toen kon het".
85. I5A: Ja wij hebben vroeger heel veel gewandeld. Bergwandelingen enzo. In Italië en Zwitserland en Oostenrijk, Engeland overal zijn we geweest.
86. I: En zo een stok of rollator geeft toch weer zo een stukje mobiliteit en vrijheid terug die u eerst ook had?
87. I5B: Het geeft mobiliteit terug, vrijheid ook, dat lopen. Beperkteid, dat je natuurlijk altijd weer zo een rollator nodig hebt. Kan ik daar wel in gaan? Goed kijken, is er een lift? Dat is het altijd, maar goed dat is er.
88. I: En zou u ook een scootmobiel willen gebruiken?
89. I5B: Nee die wil ik niet gebruiken, want ik zie zo veel mensen met een scootmobiel op het ogenblik. Nou werkelijk, zoveel ontzettend veel mensen in scootmobiel. Nou als je een keer in zo een scootmobiel zit, ik denk dat gaat al je mobiliteit kwijt. Allemaal prachtig hoor, ik zie al die mensen daarin racen, maar je mobiliteit, daar komt toch niks van terecht. Omdat je zit daar en je moet sturen. En al die mensen zitten zo breed daar (doet voor) en zo moet je denk ik ook sturen. En dan denk je als je er in kan moet je er maar weer uit zien te wurmen en weer in te wurmen. Hoe doe je dat thuis? Kun je nog naar de schouwbeurs? Kan je dit nog? Kan je dat nog? Ik denk je moet in beweging blijven! Kijk als het niet anders kan, kan het niet anders. Maar ik wil echt.. Je moet en dat merk ik ook, je moet in beweging blijven. Als je bijvoorbeeld een paar dagen niet gelopen hebt met een scootmobiel moet je zorgen dat je..Nouja je hoeft niet meteen in beweging te komen, maar je voelt gewoon "ik moet wat doen". En ik zie iedereen in de meest mooie karretjes gaan, de een nog mooier dan de ander.
90. I: Ja, maar ze bewegen niet meer zelf.
91. I5B: Ze bewegen niet meer zelf! Kijk, ik zie ze ook als ze er even uit moeten worden ze geholpen, en erin en dan, ze kopen alle boodschappen, racen er langs. Dat contact met mensen ook. Kijk met een [rollator] heb contact met mensen. Je zit even of je staat even naar het water te kijken, nou dan praten ze ook even met je. Nou dat heb je niet als je met dat ding rijdt. Je zondert je naar mijn idee heel erg af van de wereld. En je kan wel zeggen als het niet anders kan, ja het is wel mooi, maar.
92. I: U ziet dat wel als een stap achteruit, de scootmobiel?
93. I5B: Ik zie dat, ik weet niet of het een stap achteruit is, maar zo lang mogelijk die stap niet maken. Als het kan nooit. Ook al zou je stap voor stap of vijf stappen naar buiten kunnen geven en meer niet, dan ben je toch buiten. En heb je toch contact met mensen. En als je het binnen kan gebruiken nou dan denk ik dan ben je toch in beweging, dan kun je toch jezelf redden. Ja dat is mijn mening.
94. ...
95. I: En denkt u dat u nog zou kunnen fietsen?
96. I5B: Ik heb jaren ook niet gefietst. Ik wel jaren wel gefietst, maar ook jaren niet, dus dat weet ik niet.

97. I: Voor dezelfde reden, omdat het niet nodig is in Rotterdam?

98. I5B: Nee ik was toen nog niet in Rotterdam. Ik had een auto, ik was toen in wijkverpleging in Delft en in Den Haag. En dan ging je met de auto. Vijf Kevers afgereden, dus wat wil je...En verder lopen, altijd lopen.

99. ...

100. I5B: Ik weet wel dat ze er tegenop zien, maar niet dat ze de rollator niet willen gebruiken. Maar ik zie wel dat er heel veel verschillen zitten in de rollator. Mijn rollator is gebruiksklaar voor langere afstanden. Maar als je een van de ANWB hebt, of zo een goedkope rollator, ja dan denk ik die mensen hebben de rollator wel, maar die kunnen er net wat mee.

101. I: Wat is er mis met die goedkope rollators?

102. I5B: Nou om te lopen, je moet op een rollator ook goed kunnen zitten, uit kunnen rusten. Dat zitvlak is erg klein en je hebt geen rugsteun. Je hebt wel een mandje met een paar boodschappen maar verder kan je er ook niet veel mee. Je moet in beweging blijven, je kunt niet zo gaan zitten. En met dit kan ik het. Als ik bij de Jumbo ben en ik denk "goh wat moet ik allemaal nog halen?". Die hebben ook een bankje maar dat is vaak bezet, dan ga ik even op de rollator zitten en dan even kijken of ik alles heb. Dat soort mogelijkheden heb je naar mijn idee niet met zo een goedkope rollator. Niet omdat die goedkoop is en ik een duurdere heb, maar dat is wel zo.

103. ...

104. I5B: Je moet ermee vertrouwd raken met de rollator.

105. I: heeft u daarmee geoefend, met de fysio?

106. I5B: mijn buurvrouw had een rollator en die zij deze is goed en toen heb ik met haar rollator ook even geoefend. En toen dacht ik "ja dit is hem". En iedereen zegt ook "wat een mooie rollator". Kijk je wilt ook een beetje wat uitstralen. Heel kinderachtig. Ik ben 85, maar je wilt ook een beetje..

107. I: Wat is dat dan, wat wil je dan uitstralen?

108. I5B: Dat jij achter zo een rollator loopt en dat eigenlijk hoort een beetje bij je. En dat straal ik dan een beetje uit. Een auto had ik altijd Kever gehad. Dat is een auto die past dan bij je. Zo heb ik dat gevoel ook met die rollator. Waar ik kom "goh wat een mooie rollator". Loop je dan met zo een gewone rollator, zo een ANWB, zeggen ze dat niet. Daar heb ik hem niet voor gekocht hoor, maar.. (lacht).

109.

110. Laat rollator zien en de stokken

111. I5B: Ik ben erg gevoelig voor dat soort dingen allemaal.

112. ...

113. I5B: Maar ik loop zonder ook nog aardig!

114. I: Ja ik denk doordat u regelmatig nog loopt met de rollator, blijft u ook kracht in de benen hebben.

115. I5B: Ja dat merk je wel hoor.

116. I: Dus u bent tevreden met de rollator want hij is licht, en hij heeft een mooie kleur, u kunt er goed op zitten.

117. I5B: Ik kan er goed op zitten, ik kan boodschappen meenemen, zeker met die tas er nog boven op.

118. I: En er is plek voor een stok. En zo een, voor uw voet, om de rollator op te tillen.

119. I5B: Ja dat is ideaal! Dat is een klein dingetje, maar daar heb ik 1000% plezier van, want je moet iedere keer weer een stoep op en af. Want er zijn soms wel waar je van af kan, maar soms ook niet.

120. I: En uw stok is in hoogte instelbaar, en ook licht denk ik? En die brede voet heeft dat nog voordelen?

121. I5A: ja hebt meer evenwicht. Je kunt hem dus heen en weer bewegen. Dat is voor het evenwicht beter.

122. I: En dat handvat dat zo zacht is dat is ook fijner voor uw hand?

123. I5A: ja.

124. ...

125. I: Kent u mensen die een e-bike hebben?

126. I5B: nee niet zo direct.

127. I: Dus in uw leeftijdsgroep zijn geen mensen met e-bikes?

128. I5B: Nee ik denk het niet

129. I: hoe komt dat denkt u?

130. I5B: die zijn uitgefietst. Er zijn grenzen aan fietsen. Als je nu boodschappen moet doen ofzo dan gaan die mensen allemaal wel met een wagentje of weet ik veel wat, maar die gaan heus niet..moeten ze ergens heen bestellen ze of een taxi of ze vragen hun kinderen "kunnen we daar heen?" of ze worden opgehaald...Al die fietsen gaan ook snel tegenwoordig! Dus ik weet niet of ze zich zo veilig bij voelen.

131. ...

132. I5B: Vooral bij het afstappen denk ik!

133. ...

134. I5B: Ja ik denk aan mijn broer en mijn schoonzus, die gingen veel fietsen, maar als ze dan gingen stoppen, mijn schoonzus kon niet goed afstappen, dan viel ze vaak. Dat zijn dingen, als je een extra wielje hebt dan gebeurt dat niet.

135. ...

136. I: Heeft u weleens loopfietsen gezien? Wat vind u daarvan?

137. I5B: van de week zag ik er nog een en hier hebben we ze ook weleens gezien he? Daar moet je toch wel jonger voor zijn denk ik.

138. I: Gaan die dan op het fietspad?

139. I5B: Die waren op het fietspad volgens mij.

140. I: Waarom denkt u dat u daar jonger voor moet zijn?

141. I5B: A je moet goed je evenwicht bewaren, je moet goed op de omgeving letten en je moet je benen goed bewegen. Een misstap en dat kan natuurlijk gevolgen hebben voor al je botten, het klinkt misschien wat dramatisch, maar het is wel zo.

142. I5B: Ik denk dat als je er mee leert omgaan, dan leren andere mensen er ook mee omgaan. Je ziet ze nu nog te weinig waardoor fietsers enzo er ook nog niet mee om leren gaan. Dat moet toch allemaal een beetje wennen. Het is allemaal een kwestie van, de mensen die het niet nodig hebben, zijn die er ook vertrouwd mee?

143. ...

144. I5B: net als dat het tegenwoordig heel normaal is als je in de supermarkt bent en je hebt daar je rollator of met wat voor mobiel je ook komt, het is allemaal gewoon. Daar kijk je niet meer naar. Dat was eerder niet zo. Dat moet natuurlijk op straat ook nog gebeuren.

Appendix E: Additional results user research

Additional results group session

Walking

The participants see walking as exercise and relaxation. They try to do it regularly and enjoy it when they can walk through a park.

“We try to walk every day for about three-quarter of an hour to an hour. For our health.”
(Participant 4)

“The groceries in the neighbourhood I do walking. Only if it needs to be fast I take the bicycle. We live next to a park and you walk through it to get to the supermarket. That is very nice.”
(Participant 2)

“I walk a lot with my dogs. They have to go outside anyway, then you go walking. Even if there is wind or rain, it does not matter, it is nice. We also live close to a park, it is nice to walk there.”
(Participant 1)

Especially for participants living in the city centre it is convenient to walk.

“I walk to the shops, that is close by. I live in the centre of Rotterdam, so everything is very close by.” (Participant 5)

Car

Most participants use the car to get to isolated places that are difficult to reach with public transport or to travel long distances.

“My work is in Bleiswijk, that is 20 km. That is why I usually use the care to get there. Only if the weather is good and the days are long I like to cycle it. Then I take a nice cycling route through the polder.”
(Participant 3)

“I also have to travel a lot around the Netherlands for my work. To greenhouses, they are often not very accessible by public transport. Then the car is the way to go.” (Participant 3)

“For all other things I use the bike. And if it is not possible, I take the car.” (Participant 4)

“Depending on how easy it is to get there with public transport, I prefer the train. Then I take the bike to the station and then the train.” (Participant 4)

One participant does not own a car anymore, because it was so seldom used.

“We got rid of our car, because we did not really use it anymore. Only if we visit family in the evening and there is only a bus once an hour, then we take a car.” (Participant 5)

Only one participant prefers the car. He has to walk a lot at work.

“Almost always the car, I am lazy. Quickly to the city centre by bike. You cannot park your car there. But principally I always take the car.”
(Participant 1)

And one participant likes to use his car for fun.

“I actually only use the car for fun.” (Participant 2)

Public transport

Most participants regularly use public transport, especially the metro and the train. The metro is used to get to places within the city fast and the train is used to travel to another city.

“I take the metro if I quickly need to go to the Bijenkorf. 10 minutes and I am there, then I do take the metro.” (Participant 5)

“We only use public transport to get to another city. For example if you need to visit someone in Amsterdam or The Hague, the train is very convenient, because the train station is within a kilometer from our house.” (Participant 2)

“200 meter to the train station. Therefore we take the train to Schiphol if we travel. That is so easy. We really have that advantage.”
(Participant 3)

The important criteria for choosing public transport is time and price. It is only used if it faster than taking the bicycle or car or if it is cheaper than taking the car.

“It takes four minutes by train to get to the city centre and 40 minutes by bus.” (Participant 3)

“To go to Amsterdam I don't even consider taking the car, because you cannot park it there. Then I consider, does it cost me more to park the car and also more time than if I take the train?” (Participant 3)

Mobility aids of the future

The participants were asked to design a mobility aid for themselves when they have become less mobile in 2050. In figure 2 to figure 6 the designs of the participants are shown.

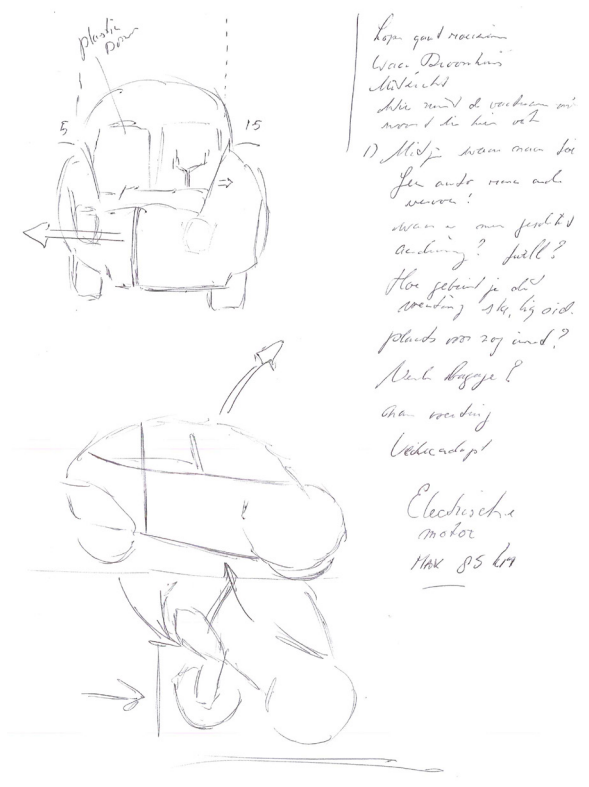

figure 4: design of participant 2



figure 2: design of participant 1

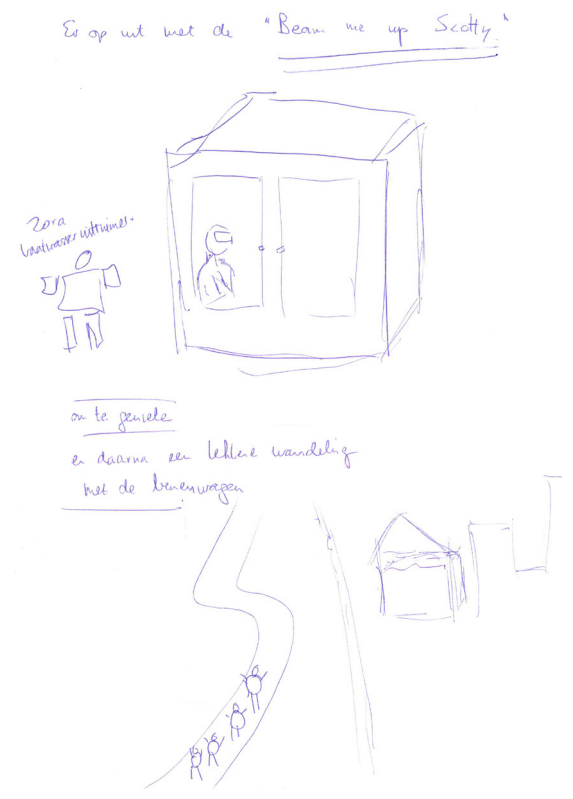

figure 5: design of participant 4

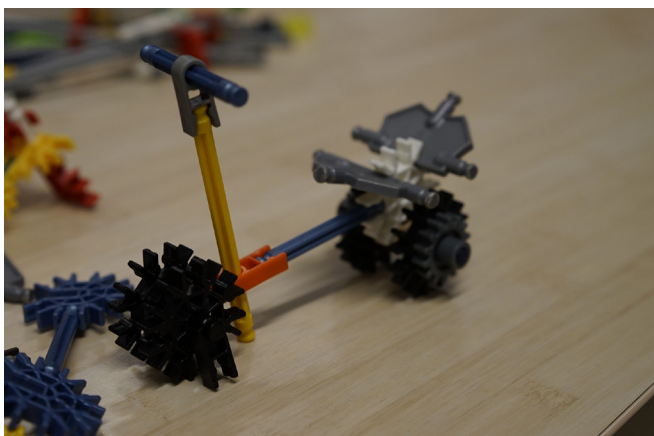

figure 3: design of participant 3



figure 6: design of participant 5

Additional results from the interviews

Getting help

The interviewees with mobility problems need to sometimes ask for help.

"Yes sometimes I can't make it and then I need help. Then I put it on a brake and ask for help and then they need to push me a little bit and then it is okay." (Interviewee 4)

It needs some time to accept help from others.

"They all stand up for you "Mrs, take a seat", "We will help you, stay seated and we will lift it outside" That are all things you have to get used to, in the beginning you have to learn to accept it." (Interviewee 5B)

Once they have accepted it they appreciate the help and do not feel ashamed.

"But I don't feel ashamed for it." (Interviewee 4).

Obstacles

Things like slopes, rain and other infrastructure elements can be obstacles for the interviewees using a mobility aid.

"On a slope it is just not stable enough, you fall and then you have a problem. You need to estimate in advance if you can make the slope." (Interviewee 4)

"If it rains it is dangerous, then the front wheel slips and then you don't make the bridge. So you have to watch out." (Interviewee 4)

"Sometimes I go on the bicycle lane if it is easier with getting on and off the sidewalk. But principally on the sidewalk." (Interviewee 1)

Accessibility

Next to obstacles outside, buildings and public transport can be obstacles. One interviewee mentioned the problem of parking your mobility aid in a public building.

"In museum, theatre, everywhere should be spaces where you can park them. And then you should receive help to get to your seat." (Interviewee 3A)

One interviewee left the gambling hall in anger, because he was not allowed to use his mobility scooter inside.

"I stayed with my mobility scooter on the first floor, I am playing at one of the machines, then the guy comes and tells me I have to go outside with my mobility scooter. He said I needed to leave it outside and then I can go in. I said "Listen, I am finishing the game and then I am leaving and I am never coming back!" (Interviewee 3B)

Interviewees also stated to have problems with taking the tram.

"You are not allowed to sit on your rollator in that place in the tram, because it is dangerous. That's not true. I can put the brakes. If I sit on a chair and I slip off, that is much more dangerous." (Interviewee 3A)

"You know what it is, I award it anyone, but if there is again a pram where I want to put my rollator..If I want to put my rollator on the place for prams, hell breaks out. Because I am not allowed to put it there, because it is for prams. But the pram is allowed there!" (Interviewee 3B)

And one interviewee is not sure if she can use the train with her rollator.

"I did not take the train yet. Then I think "is it possible to go with the rollator in the train?". I heard that it is not possible with the rollator." (Interviewee 5B).

Public transport

The interviewees do make use of public transport. One interviewee gave up his car and now does almost everything by metro and train. For places that are difficult to reach he uses Green Wheels.

"My car broke, it is gone. I do almost everything by metro and train and that works perfectly. What we also do, and that is convenient about this neighbourhood, there are five cars of Green Wheels." (Interviewee 2).

Interviewees who live close to a metro or tram station are glad and make good use of it.

"Or with the tram, we have the tram in front of our house. We have a good connection, because we can take the metro." (Interviewee 3A)

"They do something about it. When they see him, he often goes with the same tram, they say: "Madam, could you please move to the back, then he can stand here." (Interviewee 3A)

Mobility scooter

The mobility scooter is not so popular among most interviewees, because it has several disadvantages. Not everyone dares to drive on it.

"She couldn't drive it. She took lessons, but she did not dare to cross the street with it." (Interviewee 3B).

They think that the mobility scooter is too large.

"That is nicer, your bike is nicer than a mobility scooter! Because that's a large thing! A mobility scooter is quite large." (Interviewee 3A)

"That is what is annoying about it, you cannot reach anything, you can't read anything, because everything is far away." (Interviewee 3B).

One interviewee fears that if she would use a mobility scooter she would have less contact with people.

"With a rollator you have contact with people. You sit or stand watching the water and people start talking to you. You don't have that if you drive a mobility scooter. I think you isolate yourself from the world." (Interviewee 5B).

Alinker

One of the interviewees uses the Alinker (figure 7) and one interviewee's wife sells them. Another interviewee tried the Alinker. Their opinions differ. The interviewee who uses the Alinker is very happy with it. What she likes is that she gets positive attention from others when she uses the Alinker.

"It is really nice, because so many people start talking to you. I have never had such easy contact with people on the streets." (Interviewee 1)

The interviewee who tries the Alinker could not use it, because he does not have the necessary strength in his legs.

"That was no good. I don't remember anymore. She tries her best and she means to do good. But it was, I don't remember. It must have been me, I could not really move around with it." (Interviewee 4)

One interviewee criticizes the price and the weight of the Alinker. Other disadvantages are that it is not easy to fold and no luggage can be transported with it.

"The Alinker, you know it of course, it is available in three sizes and it also looks quite nice, but A it is too expensive. The price has been raised from 1500 to 1650 euros. And it is heavy. And it is quite difficult, somehow it works, but if you are handicapped that thing is difficult to take along, on the escalator, in the metro, all those things." (Interviewee 2)

"Yes that is the annoying thing, you cannot carry anything on the Alinker. If you have to carry one little thing that is okay of course." (Interviewee 1)

Interviewee 1 likes that the Alinker catches attention, but she thinks that this may be a reason for many people not to buy it.

"Too eccentric. You have seen it, right? It is a weird thing. It is outstanding, that's why people talk to me. And I think that is the reason why some people don't want it. That's what I think, but I am not sure. It could also be the price of course." (Interviewee 1)

Finance

Two interviewees mentioned that they receive one amount of money from their insurance to pay for all their assistive devices and help with householding. This amount is based on your income.

Requirements



figure 7: Alinker (source: <https://www.scouters.nl/hulpmiddelen/loopfiets-volwassenen-alinker/>)

The interviewees mention a few things that they consider important for a mobility aid. The product must fit in the elevator.

"Yes no problem" then they came and attached a metal rod to my mobility scooter. But it was too long. I didn't fit in the elevator anymore." (Interviewee 3B)

The product should not hinder other people due to its size.

"The advantage of a walk bike is that you do not hinder people in a group, because you have one wheel in the front and one in the back." (Interviewee 2)

The product should be lightweight and easy to fold.

"The walk bike, without the balancing system, is very easy to take along. I think that it is even foldable. It is very convenient. Light and convenient." (Interviewee 2)

"I heard that maybe you can go in first class and then fold the rollator. But look if you have back problems folding a rollator is not so easy. You can do it, but it costs a lot of effort." (interviewee 5B)

The product should enable the transport of groceries.

"I put all my groceries on the rollator." (Interviewee 5B)

The product should be safe.

"I actually think that the mobility scooter should have a safety belt." (Interviewee 3A)

One interviewee likes her rollator because of its colour, the seat and back rest, the ability to transport her cane and the little foot handle that allows her to easily get the rollator over a curb onto the pavement.

"Yes that's ideal! It is a small thing, but I am 1000% happy with it,

because all the time you have to get off and on the pavement.”
(Interviewee 3A)

The interviewees find it important to be on eye level with others.

“It would be so nice to have an empire chair in which you sit higher. Then you don’t have to wait for your turn at the bar for so long and you can see more. But the chance of falling is higher.” (Interviewee 4)

“In a wheelchair you sit low. Then people do look down at you when you talk to them. On the Alinker you kind of sit on the same height. You sit quite high.” (Interviewee 1)

It is also important that the product is affordable.

“I think the rollator is okay. People can sit on it, store their groceries and they can rest. And it is cheap I think, it is very cheap.” (Interviewee 2)

The product must also be easily stored, have a bell, lights and brakes.

“What’s also a problem is putting it somewhere. If you don’t have a possibility to put it inside the house or something, there needs to be a bicycle storage in which it fits.” (Interviewee 1)

“It should have good brakes, the possibility to take something with you. A bicycle bag, you should be able to attach a bag. And I want a bell on it and light.” (Interviewee 1)

And the product must be stable.

“A normal bicycle, also because the wheels are bigger, gives great stability. A normal bike cycles better, but it is of course very big.” (Interviewee 2)

“I think there should be a walk bike with a stabilizing mechanism and one that is lighter than the Alinker.” (Interviewee 2)

Appendix F: How-to's creative session

Name:

1 How can we avoid people falling with the bicycle when getting on and off the bicycle?

Keywords:

-
-
-
-
-



Name:

2 How can we make cycling more comfortable?

Keywords:

-
-
-
-
-



Name:

3 How can we make a safe bicycle for elderly cool?

Keywords:

-
-
-
-
-



Name:

4 How can we make a safe bicycle attractive for people aged 30-50 years?

Keywords:

-
-
-
-
-

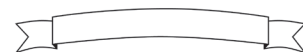

Appendix G: report on E-bikes

E-bike test

Objective

E-bikes are a competing product category to the new design, because e-bikes are currently used by elderly who experience age-related disabilities, in particular reduction of strength. It is therefore important to understand the functionality and advantages and disadvantages of this product category.

Method

An e-bike with a torque sensor was compared to an e-bike with a rotational speed sensor to understand the difference. A cycling tour of 40 km was made with an e-bike with middle motor and torque sensor (Figure 6) to experience the cycling behaviour of an e-bike.

Motor

The electric motor of an e-bike can be positioned in the front wheel, rear wheel or at the pedals (Figure 7). The motor only gives support when the user cycles. There are two types of sensors that register this; a torque sensor and a rotational sensor. The e-bikes that have a motor with a torque sensor are more intuitive, because the motor immediately reacts to the force that the user applies to the pedals. This also means that the user has to put force onto the pedals to move forward. The e-bikes with a motor with a rotational speed sensor are less intuitive, because the motor provides support as long as the user is turning the pedals. This means that if the user forgets to stop pedaling in a turn, the motor would continue giving support. This could lead to a dangerous situation, because of high speed in a turn.

Cycling behaviour

The e-bike tour was made with the UM1 + Midstep from Trek, which has a middle motor with torque sensor from the Bosch active line (Figure 6). This motor has a power of 250 Watt and a torque of 40 Nm.

Here is my personal impression of the cycling behavior of this e-bike. The weight of the bicycle made it difficult to push it up a ramp. It also made it more difficult to drive away. When changing the support level to "turbo", driving away was easier, because the speed stabilized the bike. The cycling was very comfortable and the motor silent. The cycling costs little effort, but afterwards there is still the satisfying feeling of having had exercise. With the maximum pedal support, it is easy to reach 25 km/h. When reaching 25 km/h, the motor stops giving support. However, it is still possible to reach speeds beyond 25 km/h using leg power. When cycling in nature or on empty bicycle lanes the high speed is comfortable, but as soon as you enter an area with a lot of traffic, the high speed feels unsafe.

Display

All e-bikes have a display. The displays from different brands and models differ. Figure 8 to Figure 13 give an impression of the different designs. Most displays give information about the selected support level, the status of the battery and the current speed. The e-bike of the brand Trek that was tested had a Bosch display (Figure 10). The support levels were indicated with the names "eco", "sport", "turbo". It was not clear on first sight what the difference between the three support levels is and which order applies.



figure 8: E-bike of the brand Trek that was used for the testride

Insights

The advantage of e-bikes is the pedal support that allows to cycle with less effort. This allows people with reduced strength to cycle longer distances. The support up to 25km/h is comfortable on quiet bicycle lanes or in nature but can feel dangerous in busy traffic. A motor with a torque sensor seems to be the right choice for the design, because the cycling is more intuitive. The torque sensor also seems to make cycling safer than the rotational speed sensor, because the motor immediately reduces speed as the user reduces force. There are design opportunities to make the display of an e-bike more intuitive.

Observation retail

Objective

The new design will be competing with other solutions that solve the stability problem of elderly cyclists. Therefore, it is important to get an overview of the solutions that are on the market.

Method

To get an overview of the solutions that are already available, three bicycle retailers were visited to ask which bicycles for elderly they offer.

Results

The first retailer offered a wide range of e-bikes from different brands, such as Gazelle, Trek, Victoria, Cortina, Flyer, etc. Their best sold product is the model of Victoria shown in figure 1. It has a middle motor with torque sensor, low frame and battery on the carrier. The retailer advises elderly to choose an e-bike with a low frame and middle motor with torque sensor. If the user has balance problems she advised to lower the saddle, so the user can reach the ground with two feet and to practice cycling with the lowest support level. If that does not help, she advised to look into tricycles from the brand vanRaam.

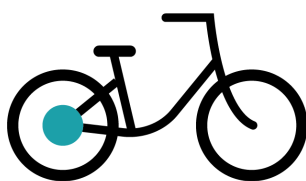

Rear wheel motor



Front wheel motor

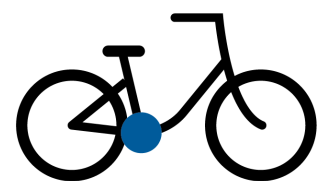

Middle motor

figure 9: The different motor locations of e-bikes



figure 10: Bosch e-bike display "Intuvia" (Bosch-ebike.com)



figure 14: Bosch e-bike display "Nyon" (Bosch-ebike.com)



figure 15: Bosch e-bike display "Purion" (Bosch-ebike.com)



figure 11: Stella e-bike display "JLCD" (stellafietsen.nl)



figure 12: Xion e-bike display (kalkhoff-bikes.com)



figure 13: Stella e-bike display "Swift" (stellafietsen.nl)



figure 16: This model of the brand Viktoria was the best-seller of one of the bicycle retailers in Noordwijk aan Zee

The second retailer was specialized in sporty bicycles and only offered one model of e-bikes. In his opinion it is dangerous that elderly cycle with e-bikes, because they cannot responsively cycle at high speeds. He also pities that it has become busier on the bicycle lanes since elderly use e-bikes.

The third retailer offered a small range of e-bikes. He agreed that e-bikes are currently not very safe for elderly. He always estimates if his clients are capable of cycling safely with an e-bike. If he thinks they cannot, he advises them not to buy an e-bike.

Insights

There seems to be a small offer of bicycles for elderly with balance problems. To increase the stability of an e-bike, it helps to lower the saddle. To gain confidence with an e-bike it might help to practice in the lowest support level. If this is not enough, tricycles are an alternative. However, tricycles are not available at every bicycle retailer.

Appendix H: Matlab code of steering

```

%% Steering mechanism
% This program solves the four unknown constraint geometries of the bike
% steering mechanism. It employs a optimization procedure based on a
% nonlinear least square regression method that minimizes the vector
% consisting of the differences between the three possible lengths of drive
% bar (y0,y1,y2) and returns p,d & x. It then continues to check this in a seperate function
% (checker) that shows the found drive bar lengths at the returned p,d & x
% values. Lastly it returns a minimal turning radius from the design
% mechanism!
%
% The formulae in the functions are all derived as stated in the corresponding
% masters thesis, as well as the nomenclature of the geometric constraints.
%
% Diederik Stikvoort
% 10-06-2018
% V 1.0

clear all
close all
clc

%% Variables
L = 1130; % fietslengte (as-as)
B = 432; % fietsbreedte (voor)
di = deg2rad(30); % binnenwielhoek (bij verdraaiing)
%% equations
solver = @(par) solver(par,di,B,L);
solvinit = [50;60;150];
lb = [0;0;50];
ub = [200;200;200];
solution = lsqnonlin(solver,solvinit,lb,ub) % p,d,x

%% do a check
[y0,y1,y2,do] = checker(solution(1),solution(2),solution(3),di,B,L)

%% Turning radius
R = L/cosd(90-do) % turning radius in mm

function [ y0,y1,y2,do ] = checker( p,d,x,di,B,L )
% condition 0
beta = atan(0.5*B/L);
y0 = sqrt(((B-p)/2-x*sin(beta))^2+(d-x*cos(beta))^2);
do = acot(cot(di)+B/L);
% condition 1
alpha = (di+do)/2;
y1 = sqrt(((B-p)/2+d*sin(alpha)-0.5*p*cos(alpha)-x*sin(di+beta))^2+...
(d*cos(alpha)+0.5*p*sin(alpha)-x*cos(di+beta))^2);

% condition 2
y2 = sqrt(((B-p)/2-d*sin(alpha)-0.5*p*cos(alpha)-x*sin(beta-do))^2+...
(d*cos(alpha)-0.5*p*sin(alpha)-x*cos(beta-do))^2);

do = rad2deg(do);

end

function [ E ] = solver( par,di,B,L )
% variables
p = par(1);
d = par(2);

```

```

x = par(3);

% condition 0
beta = atan(0.5*B/L);
y0 = sqrt(((B-p)/2-x*sin(beta))^2+(d-x*cos(beta))^2);
do = acot(cot(di)+B/L);
% condition 1
alpha = (di+do)/2;
y1 = sqrt(((B-p)/2+d*sin(alpha)-0.5*p*cos(alpha)-x*sin(di+beta))^2+...
(d*cos(alpha)+0.5*p*sin(alpha)-x*cos(di+beta))^2);

% condition 2
y2 = sqrt(((B-p)/2-d*sin(alpha)-0.5*p*cos(alpha)-x*sin(beta-do))^2+...
(d*cos(alpha)-0.5*p*sin(alpha)-x*cos(beta-do))^2);

% Solve
E = abs([y2-y1;y1-y0;y0-y2]);

end

```

Appendix I: Results validation of final concept

Interview expert

Job

The participant works as ergotherapist in a rehabilitation centre for patient suffering from (partial) 'dwardslesie'. Her patients have reduced muscle strength in certain regions in their body and have sometimes difficulties moving hands, arms or legs. Her work is to assist the patients with making adjustments in their daily routine in order to cope with their disease. A lot of her patients are elderly people. Elderly are at higher risk of having 'dwardslesie', because they are more vulnerable than young people.

The design

The question was asked if you could also transport children on the platform. She thinks that there might be people who want to transport their child, baby or dog. For people with reduced strength in the hands it is important to have brakes that require little strength or a brake that is connected to the pedals. She likes the design, it looks much nicer than other tricycles she has seen. Adjustments to the pedal might be needed for people who easily slip off the pedals. Some people have difficulties looking over the shoulder. She thinks that a mirror is not ideal, because as you turn the handlebars you lose the view behind you. She thinks that the motor power should not be limited by the strength of the user, because people with little strength will also want to go fast. She thought the idea of having a 'city' and 'rural' motor setting is a good idea.

Insights

Some users might want to transport their child or dog.

The design could be improved for people with reduced strength by adding brakes that do not require much force. The pedals should be anti-slip. The limit of the motor should not be lower than in e-bikes, but a function to switch between city and rural speed might be convenient. She thinks the design of this bike makes it look much nicer than other tricycles.

Interviewee 1

Own bicycle

One year ago the interviewee bought an e-bike from the brand Spyked. She chose this bike because it was advised to her by the local bike retailer who she trusts. The reason for buying an e-bike is to exercise more and being able to cycle longer

distances. She chose this bike for its long battery life and because she liked the design. However, she uses the e-bike less than she had planned and she feels guilty about this. For short distances she uses her normal bike, because it is less heavy and she does not have to worry about it being stolen. She uses the e-bike to sometimes cycle to the golf course and to cycle to family who lives about 6 km away. She especially enjoys the e-bike when there is headwind, because on the e-bike you still easily move forward.

About the design

She described the design as a tricycle that can be used to transport a child or a handicapped person. It has a rack to transport smaller things and large bags can be placed on the platform. The front looks like a wheelchair and the back is very sporty. Because of the materials you see that it is not a wheelchair.

She used to sometimes have difficulties looking over her shoulder, because she would feel unstable. With this bike she would not have a problem looking over her shoulder. She likes the wooden mudguards, because it looks special. However, she would not like it if they need care. She likes the low entry. The front light that lights up the street would make her more confident to cycle in the dark, because obstacles are better visible. Also the small width is an advantage, because then it fits through a door. She suggested to place the hooks for the attachment of the bag on top of the frame so it does not take up space.

One of her concerns was how to lock this bike. At many bicycle parking places there are arcs for attaching the chain. How would this bike be locked to it?

Another concern was detaching the battery. She would not like having to detach the rack before being able to remove the battery.

She would only use the tricycle if she had problems, because a bicycle with three wheels is less convenient than a normal bicycle. She would care about what other people think. She does not want others to see that she has a problem.

She would cycle with a cargobike for the image, but she does not dare to cycle on a cargobike.

She associates the front of the bike with a chair, because of its shape and material. The frame on the side looks like armrests. She suggests making the platform rounder and closing the sides.

She would also prefer to have a carrier, mainly because she is used to having it.

Insights

The participant associates the platform with a chair, because of the shape and material.

She would only use this bike if she had problems.

She likes the image of cargobikes, but she does not dare to cycle with one, likely because of the size and mass.

Interviewee 2

Own bicycle

This interviewee owns two e-bikes. The one he uses at home is from the brand Sparta and has a middlemotor. In his vacation home he has another e-bike with a front wheel motor. He prefers the middlemotor, because it gives more stability.

A few years ago he had an accident in which he damaged parts of his brain and the right side of his body. The recovery took some years. He also had to learn again how to cycle. Due to his injury he has balance problems, which cause him to have difficulties getting on and off the bike.

He has fallen several (five) times with the e-bike and still cycles. He does not want to give up cycling, because he likes it so much. "Fietsen geeft je zo veel vrijheid! En je kunt lekker buiten zijn." "Cycling gives you so much freedom! And it is nice to be outdoor." He likes to be outside while cycling. He uses the bike mainly to cycle through the city or for recreational tours of around 25 km. He does not do groceries with the bike, because his wife does not like it when he cycles without her.

One time he fell while riding up a hill. He switched gears too late, the bike became too heavy and then he had difficulties to get off the bike. While trying to get off, he fell. The handlebars went into his ribs and bruised his rib. While getting on he sometimes slips off his pedals.

He always cycles in company with his wife, who got scared to cycle herself due to what happened to her husband. She is especially scared of the behaviour of other people in traffic. A lot of their friends do not cycle anymore. The interviewee now wears a helmet while cycling.

He mainly feels insecure when there is a lot of traffic.

He never cycles at maximum speed, often up to 20 km/h.

At a traffic light he always gets off the saddle, because even with two feet on the floor he does not feel stable.

On request of his daughter he has looked at tricycles, but he did not like them at all. The one he looked had a half lying position. He thought this would make him look very handicapped, therefore he did not get one. Another disadvantage of those tricycles he mentioned is the size.

About the design

His first impression of the design was that it is a bicycle with which you cannot fall. He likes how it looks. He thinks it looks sporty. "Hij ziet er sportief uit" "It looks sporty" He likes the low entry and is surprised by the small width. He thinks this bike is for people with balance problems who want to keep cycling.

When asking the question if he would be scared that people would look at him if he would cycle with this bike, he answered: "Als mensen naar me kijken trek ik een lange neus terug." "If people look at me I make a funny face back at them". With this he means that he does not care about other people looking at him. This is somewhat contradicting with the fact that he does not want to use a tricycle, because it would make him look handicapped. It could mean that he would not care if people looked at him when he cycles on this bike, because he would feel comfortable riding it.

For him it is important that there is a great adjustability of the saddle and handlebars, because he finds it important that the distance between the saddle and handlebars is correct. "Is de afstand tussen zadel en stuur goed? Dat is belangrijk." "Is the distance between the saddle and handlebars correct? That is important."

His wife also likes how the design of the bike. She is very enthusiastic about her husband getting one. She herself would not get one at this moment, because she feels she can cycle on a normal bicycle. She would consider it in the future, if she would get problems, because she would rather use this bike than not being able to cycle at all.

Insights

-An e-bike with a middlemotor is preferred.

-Some people keep cycling even after having fallen several times, because the freedom cycling gives them is so important to them.

-The partner of the person with balance problems worries about him falling again

-He has fallen several times while getting on or off the bicycle.

-He never cycles at the maximum speed of his e-bike, mostly up to 20 km/h.

-Insecurity on the bicycle increases when there is a lot of traffic, because the behaviour of other people is unpredictable.

-He did not buy a tricycle, because he thinks he would look handicapped riding it

-He would like to cycle on this bike, because he likes how it looks and he would like to feel more stable while cycling.

-Adjustability of the bike is important

-People who have no balance problems would not use this bike, because they are able to cycle on a normal bike.

Interviewee 3

Own bicycle

This woman has balance problems due to her sudden deafness. She uses a normal bicycle, which she already has for a very long time. She has repaired the bicycle several times, so it consists of parts from all kinds of brands. She uses the bicycle to do groceries and for recreational tours. She has pannier bags on the carrier. When she cycles with her husband she always cycles behind him, because then she has a fixation point, which helps her to keep balance.

She is thinking about getting another bicycle on which she can take along her grandchildren, because on the bicycle she has now she does not dare to take them. This is because of her reduced hearing, lack of balance and unexpected movements of others around her. She has considered buying a three wheel cargobike, so she can cycle with the grandchildren to the playground. She would like to take the youngest child on the bike. She has looked at a cargobike from the brand Babboe, but she thinks it is too big and too expensive. The price of the version with an electric motor is 2500 euros.

About the design

Her first impression of the design was that it is a cargobike with a low entry. She asked if there is a possibility to transport a wheelchair.

She would prefer if the bike had a container. For her lifting bags in a container is not a problem, as long as the bike stand stable. "Een bak is handiger om boodschappen te doen. Je kunt er ook een voor een je spullen in doen." "A container is more convenient for doing groceries. You can also put your things in one by one." She would like to transport one child in the container and there should be space to put a maxicosi. Some deaf people with balance problems she knows have a support dog. She thinks it would be nice if those people could transport their dog with the bike. She likes the fact that she can close her panniers, and she would like it if it would be possible to close the container.

She does not like the colours of the bike, she would prefer the orange one or a red or blue. She would like the bike to catch attention and let people see that this is not a "normal" bike.

She thought the light that lights up the bicycle lane is a real advantage, because in the dark she has even less balance.

She would like to have a mirror, because she cannot hear if people are approaching her. She suggested a new design by Cor Toonen, which is a mirror that you can take off and easily put back in the correct position.

She would like to have a carrier on the bike, because then she would have the possibility to transport one child.

If she would own this bike, she would have to store it outside, because there is no space in the bicycle parking in their building. There is a parking for special bikes, but you need to go through a lot of doors, which she considers too much of a hassle.

For her it is most important that the bike is stable while getting on and off the bike and that she can see the road in front and behind her well.

She likes the idea of having a cargobike, because then people do not see that she has a problem.

She would like to have a stabilized bike, so she can cycle next to her partner and talk to him. Now she has to cycle behind him and then she cannot hear him, nor see the movements of his mouth.

She thinks that this bike is a good solution for young people who suddenly lose their balance or for elderly with balance problems. With this bike she would cycle more often, even in the dark. She likes that this bike is more compact than a cargobike, because it is more convenient. "Omdat deze smaller is vind ik hem mooier dan een bakfiets" "Because this one is less wide, I like it more than a cargobike." She does not need a lot of cargo space, the volume of two panniers or a maxicosi is fine.

She would like to lock the bike with a fixed lock, because a chain lock takes her a lot of effort, because it means moving around the bike or other bikes and this is difficult with her lack of balance.

Her concern is that without subsidy, a bike like this would be too expensive for people with a handicap.

Her partner

Her partner also gave some feedback on the design. His first reaction was "Leuk!" "It is nice!". He described the bike as a tricycle. He thought that the bike looks wide and the platform big. He would like the bike to be as narrow as possible, in order to have no problems with oncoming traffic. He was afraid that if you would put things on it, they would fall off. He thinks it would be convenient if it is possible to attach a childseat. For the lock he would prefer a chain lock that is integrated in the frame. His concern was also that it is not easy to remove the battery.

Insights

- With balance problems cycling in the dark is even more challenging
- The cargo area is associated with an attachment for a wheelchair
- A container is preferred, because then things you put in it cannot roll out.
- A cargobike is not associated with balance problems
- With a stabilized bike some users would feel more confident to cycle next to others
- Some users consider the width of a three wheel cargobike a disadvantage
- Some users might want to transport a child
- It is important that locking the bike does not take effort
- It is important that the battery can be easily taken out
- Without subsidy this bike might be too expensive for some user

Interviewee 4

This man has balance problems, reduced strength and reduced hearing due to a stroke he had several years ago. It has taken a few years before he accepted his situation enough to buy a tricycle. It was quite emotional for him having to trade his bicycle for a tricycle. "De hele buurt ziet je rijden." "The whole neighbourhood

sees you riding on it." He has a vanRaam Easyrider 2, which he found on Marktplaats for half the price. The tricycle was only used once. He eventually bought the tricycle, because exercising is important to him.

The tricycle has a special saddle with a backrest. It does not have electric pedaling support. The tricycle weighs 43 kilograms. The length of the tricycle is 2.10m. The turning radius is quite large, but he has never had problems with that.

He does not like the gears, because in practice they are not 8 but 4. He was also disappointed by the fact that the tricycle does not have a differential. For the price (new for 2900 euros), he expected it would be of higher quality.

He uses the tricycle for recreational tours and always cycles together with his wife. He is very careful, because he does not want to be involved in an accident. With nice weather he cycles almost every day.

He has been working on a trailer for his tricycle and his wife's bicycle, so they can take them with the car to other places to cycle there. He had to adjust a trailer which was designed for two bicycles to fit his tricycle on.

About the design

His first reaction was: "Twee wielen voor, geweldig! Ik vind hem leuk!" "Two front wheels, great! I like it!" He thought that someone can sit in front. He identified the green elastics for fastening bags. He likes the fact that the design is kept simple. "Je hebt de fiets eenvoudig gehouden, dat zie ik!" "You have kept it simple, I see that." For him this bike would not be so convenient, because he needs to take his rollator along and he needs the backrest saddle.

Point of improvement he mentioned were adding sides to the platform and rack so nothing can fall off, a reflector at the rear, a bell, gears and the option to add a mirror.

The reaction of his friend was: "Je valt natuurlijk altijd op met een driewieler" "Of course you always catch attention with a tricycle."

He also associated the platform with a chair. He thought the person with a balance problem sits on front and someone else cycles. He realized this was due to the picture on which the platform looks bigger.

He did like the design of the bike. However, he would prefer a metallic beige colour. But he considers the details more important than the colour. He would suggest adding a saddle with backrest and the possibility to attach a walking cane. He also thought that placing the pedals more to the front would make cycling more comfortable.

Insights

- It may take some time for people to accept the idea of riding a tricycle
- Some people are not willing to spend a lot of money on a tricycle
- Some people need a saddle with backrest, because without it they cannot sit stable
- Some people need to transport their rollator when they cycle somewhere, because otherwise they cannot walk anywhere once they get to their destination
- Being able to transport the bike on a trailer would allow the user to cycle at places further from home
- A platform feels less secure than a closed container, because things could roll off.
- Some people like the simple design of the bike

Validation bystanders

1: woman 50+

- bike for transporting handicapped person
- looks like a rikscha
- has bike with low entry and lots of gears

2: 3 boys, 20 years old

- tricycle
- bike to transport handicapped child
- looks nice!
- I prefer a normal bike because it is more comfortable
- would be good for doing groceries
- does not look like bike for grandmá's

3: woman, 25

- transportbike
- for delivery
- would not use it because has normal bike and does not need to transport cargo often
- not very pretty, because three wheels
- wood is nice

4: woman 30-40

- bike to transport things
- for people who need to deliver packages
- would only use it for big things
- always does groceries with bag at handlebars of bike

5: woman 65+

- bike for elderly
- transporting groceries or children
- low entry is good
- beautiful
- would like to have it
- scared of e-bikes, because they are heavy
- would be something for her brother who has difficulties getting up bridges by bike

6: couple 60+

- transportbike
- to transport bags
- would not use it, because live in Australia and dont cycle there
- beautiful
- bamboo is good, because sustainable

7: man 40

- mix between cargobike and bike
- convenient
- not ugly
- not old fashioned
- for everyone, however young people might not like it as much, except if they need to transport things

8: 2 girls, students

- bike to do groceries
- for families
- convenient for transporting groceries
- nice design
- live next to supermarket so would not use it
- anybody could use it

9: couple, foreign

- e-bike
- for transporting bags and maybe children
- looks cool
- for mothers

- man would use it for transporting things, but not everyday, because it is not very agile
- woman is scared of biking
- would want a carrier for transporting extra things

Appendix J: Technical drawings

Technical drawing of arms

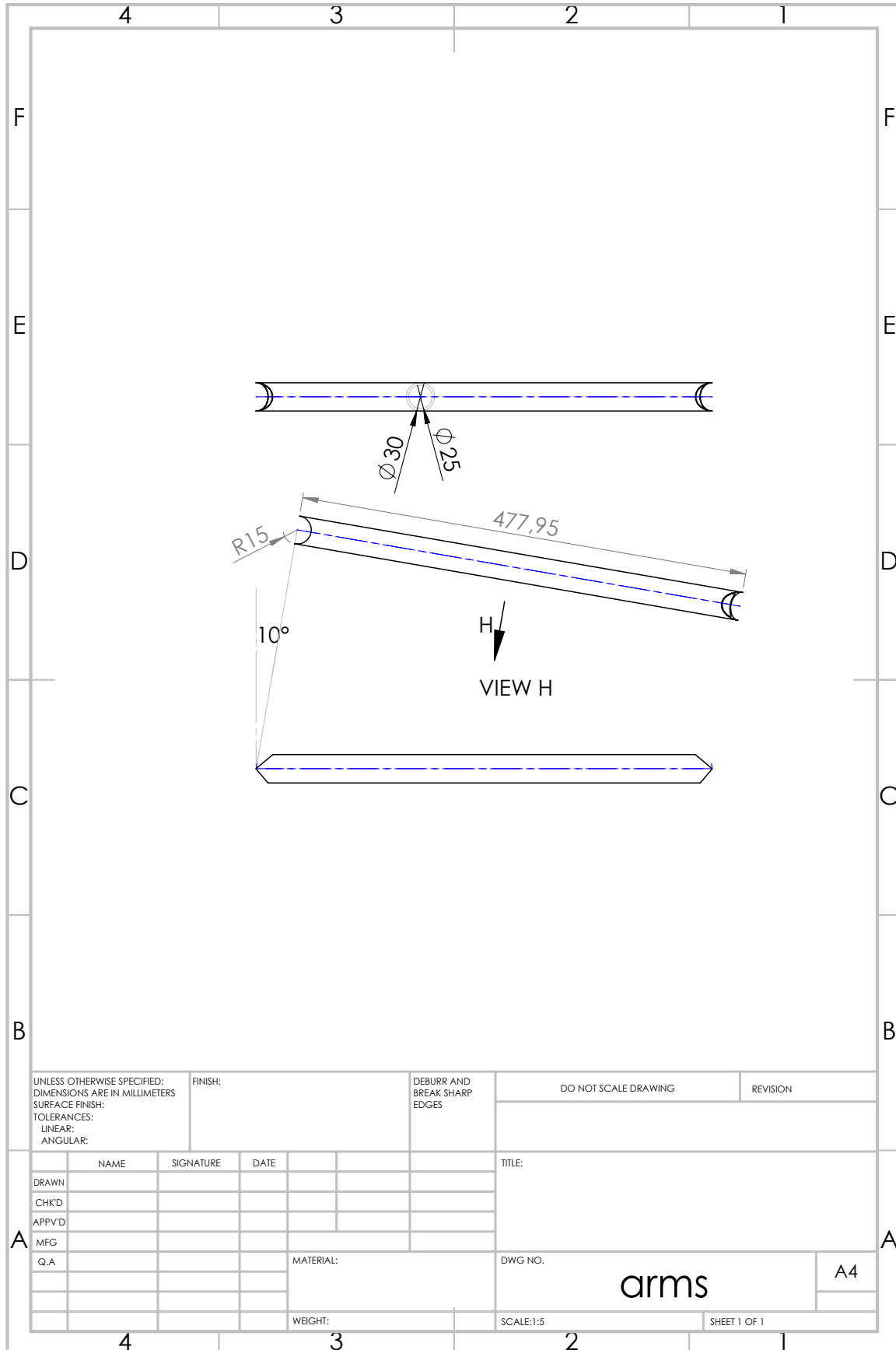

Technical drawing of chainstay

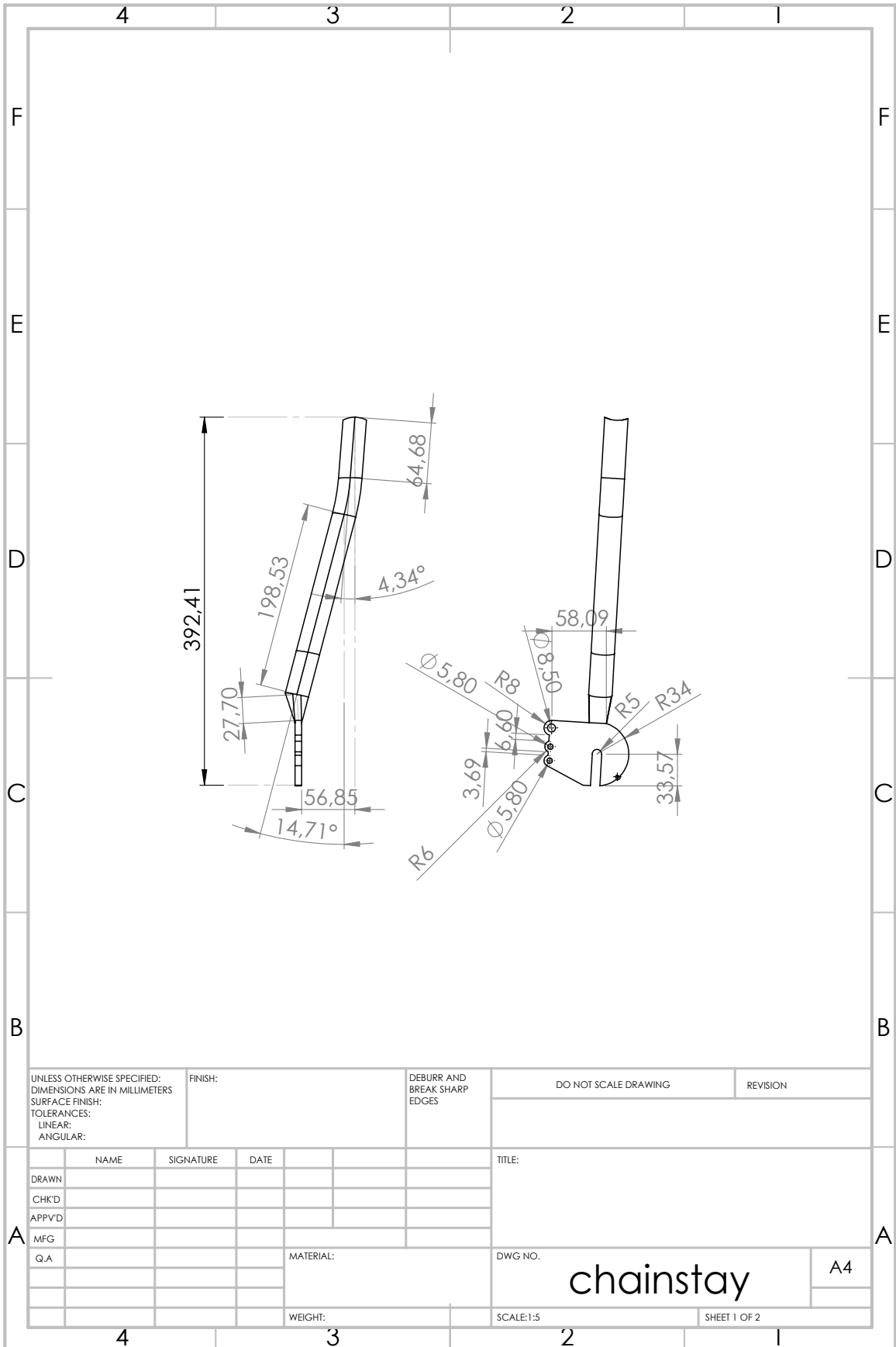

Technical drawing of container base

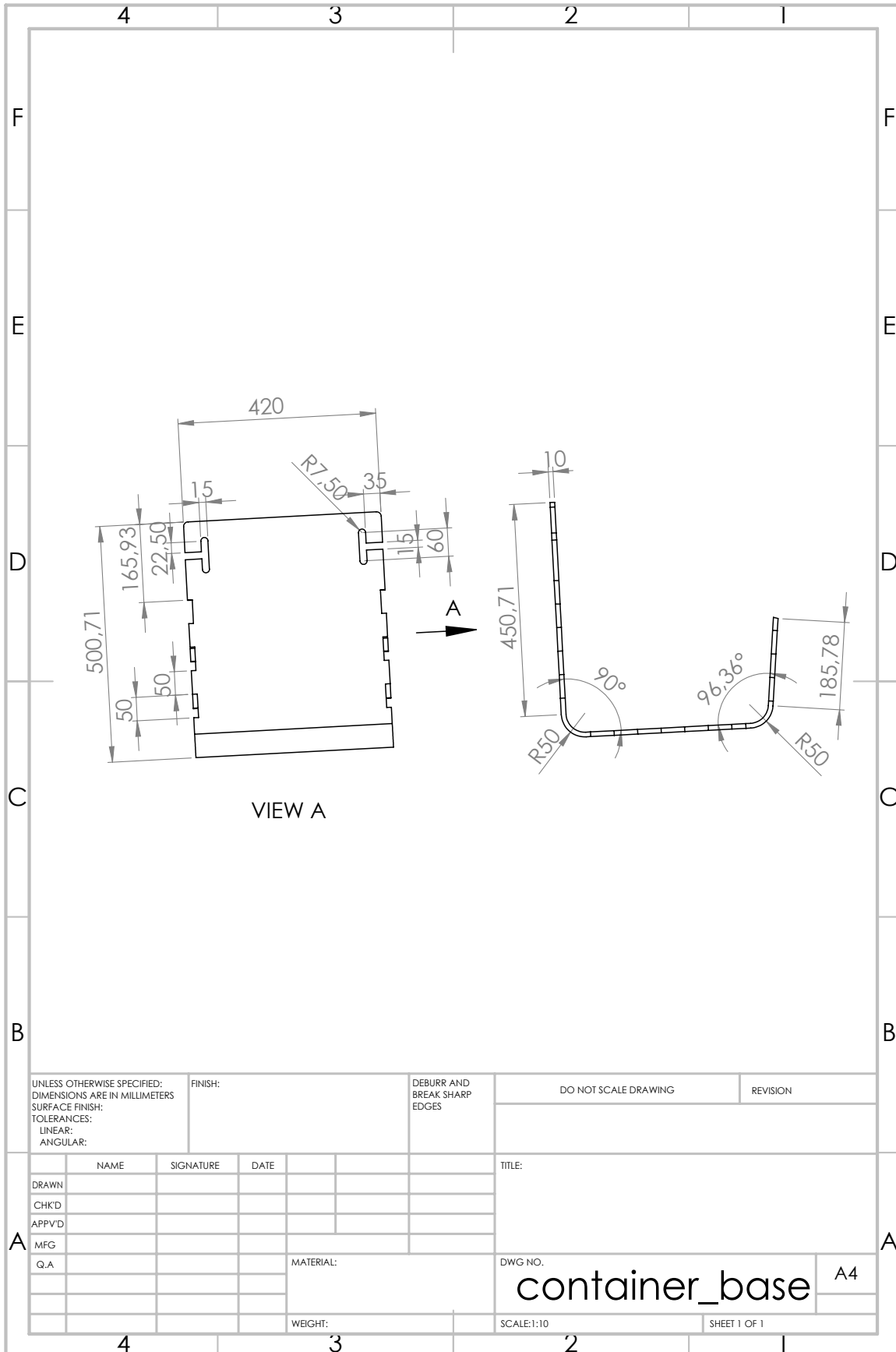

Technical drawing of container side

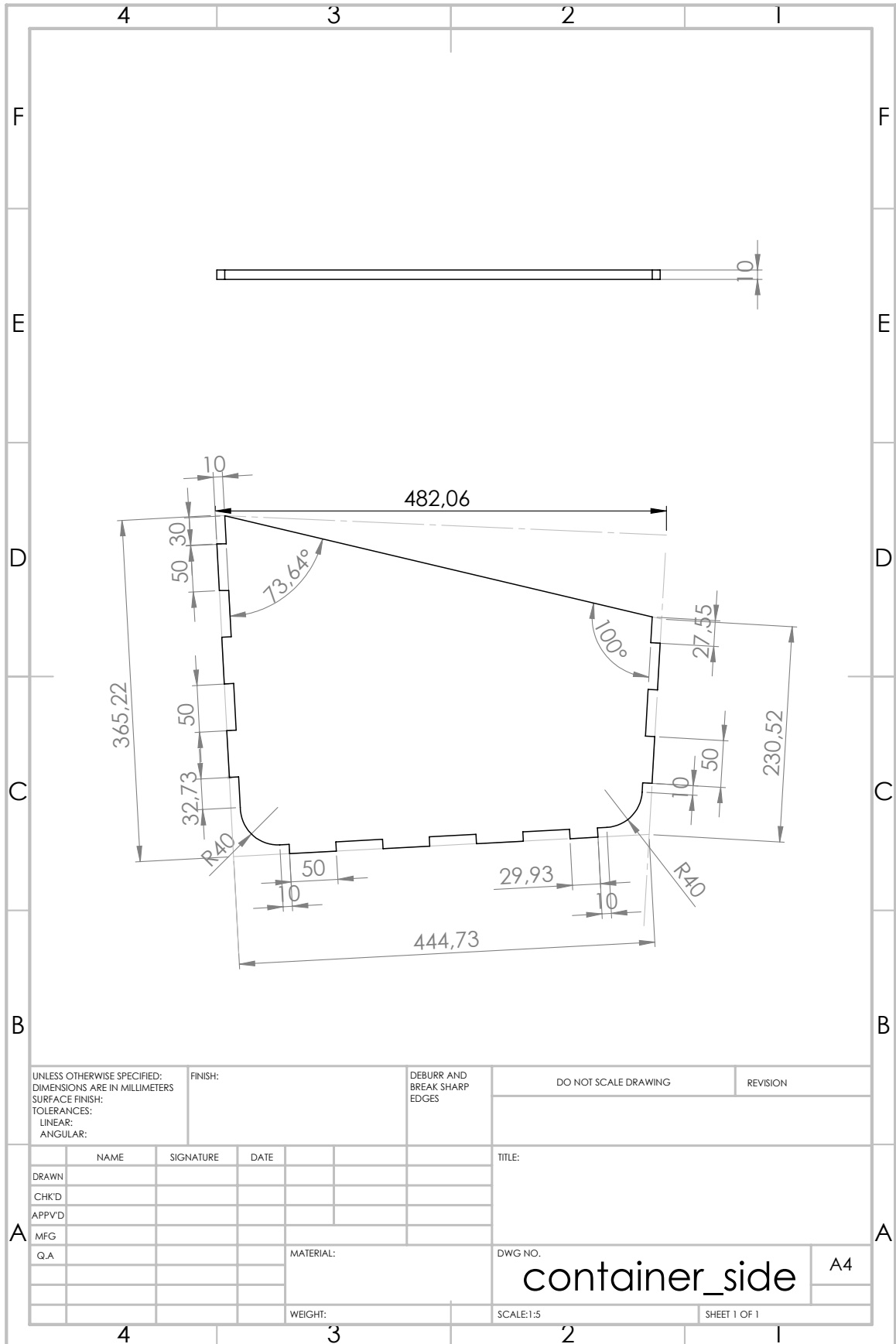

Technical drawing of downtube

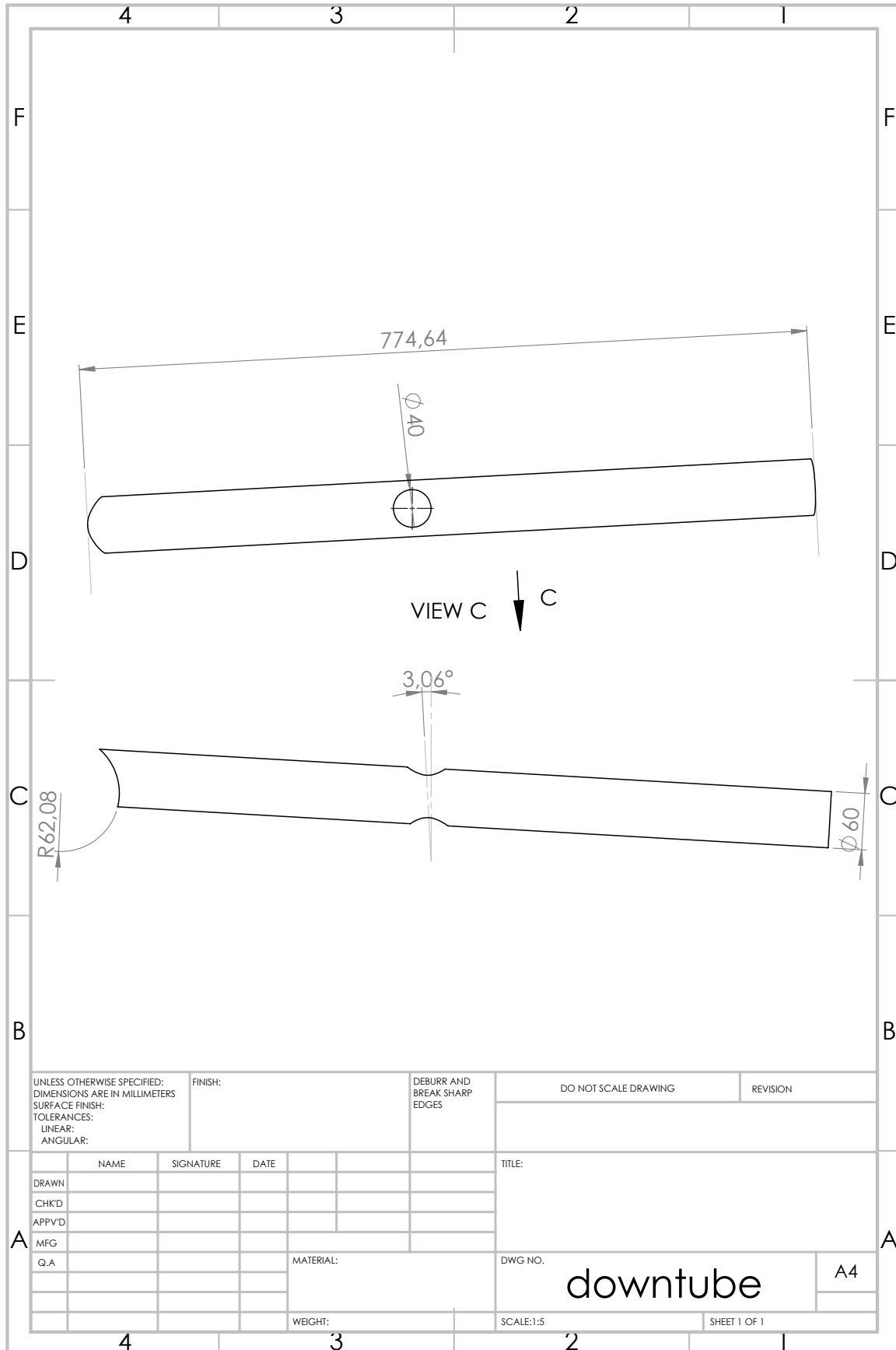

UNLESS OTHERWISE SPECIFIED: DIMENSIONS ARE IN MILLIMETERS		FINISH:		DEBURR AND BREAK SHARP EDGES		DO NOT SCALE DRAWING		REVISION	
SURFACE FINISH:									
TOLERANCES:									
LINEAR:									
ANGULAR:									
	NAME	SIGNATURE	DATE			TITLE:			
DRAWN						downtube			
CHK'D									
APPV'D									
MFG									
Q.A									
				MATERIAL:		DWG NO.		A4	
				WEIGHT:		SCALE:1:5		SHEET 1 OF 1	

Technical drawing of frame part 1

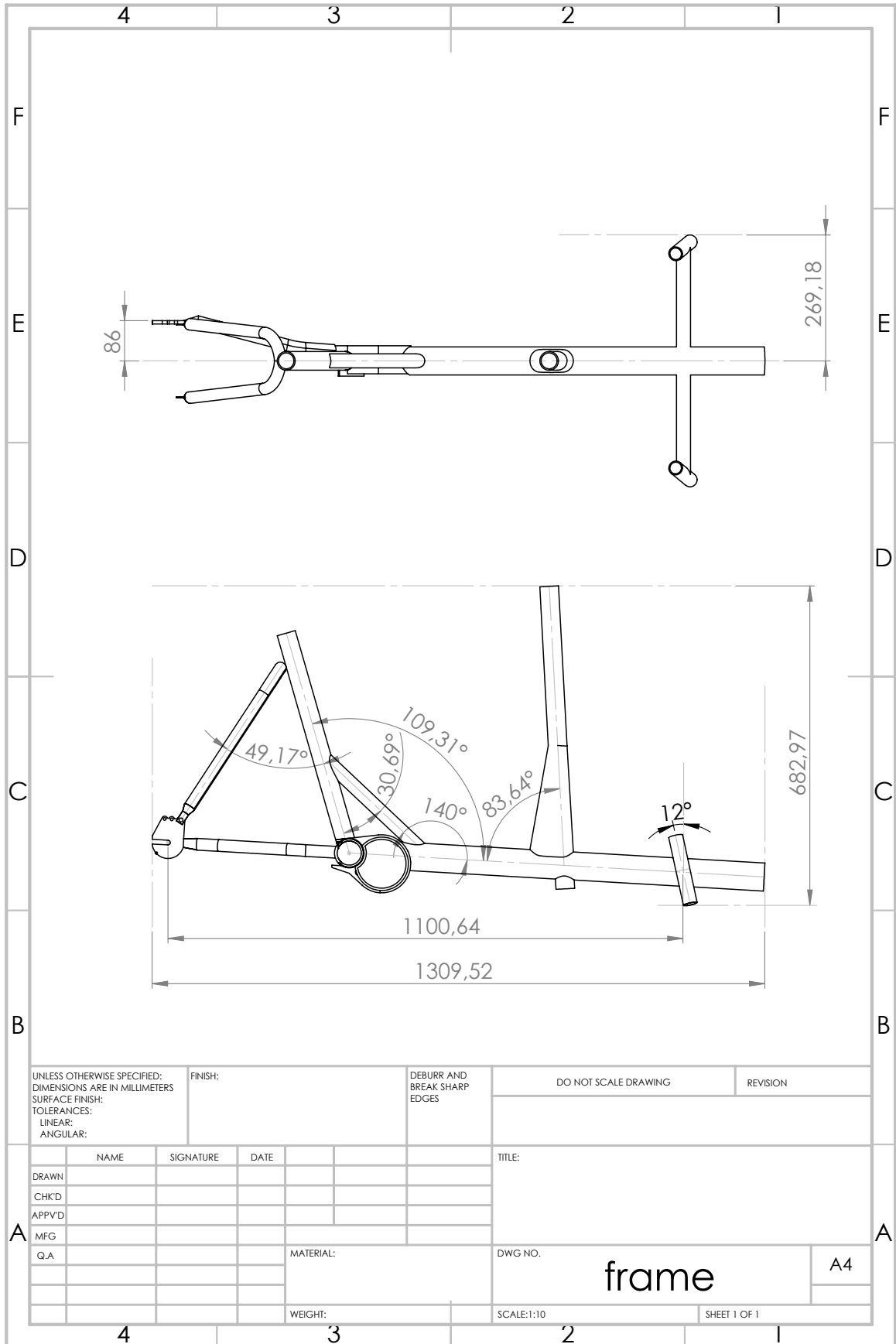

Technical drawing of frame part 2

Technical drawing of a bicycle frame part 2, showing a rear view of the frame. The drawing is enclosed in a grid with labels 1-4 and A-F. A 10-degree angle is indicated on the left side of the frame.

UNLESS OTHERWISE SPECIFIED: DIMENSIONS ARE IN MILLIMETERS		FINISH:		DEBURR AND BREAK SHARP EDGES		DO NOT SCALE DRAWING		REVISION	
SURFACE FINISH:									
TOLERANCES:									
LINEAR:									
ANGULAR:									
	NAME	SIGNATURE	DATE			TITLE:			
DRAWN									
CHK'D									
APPV'D									
MFG									
Q.A					MATERIAL:	DWG. NO.	frame2		A4
					WEIGHT:	SCALE:1:10	SHEET 1 OF 1		

Technical drawing of headtube

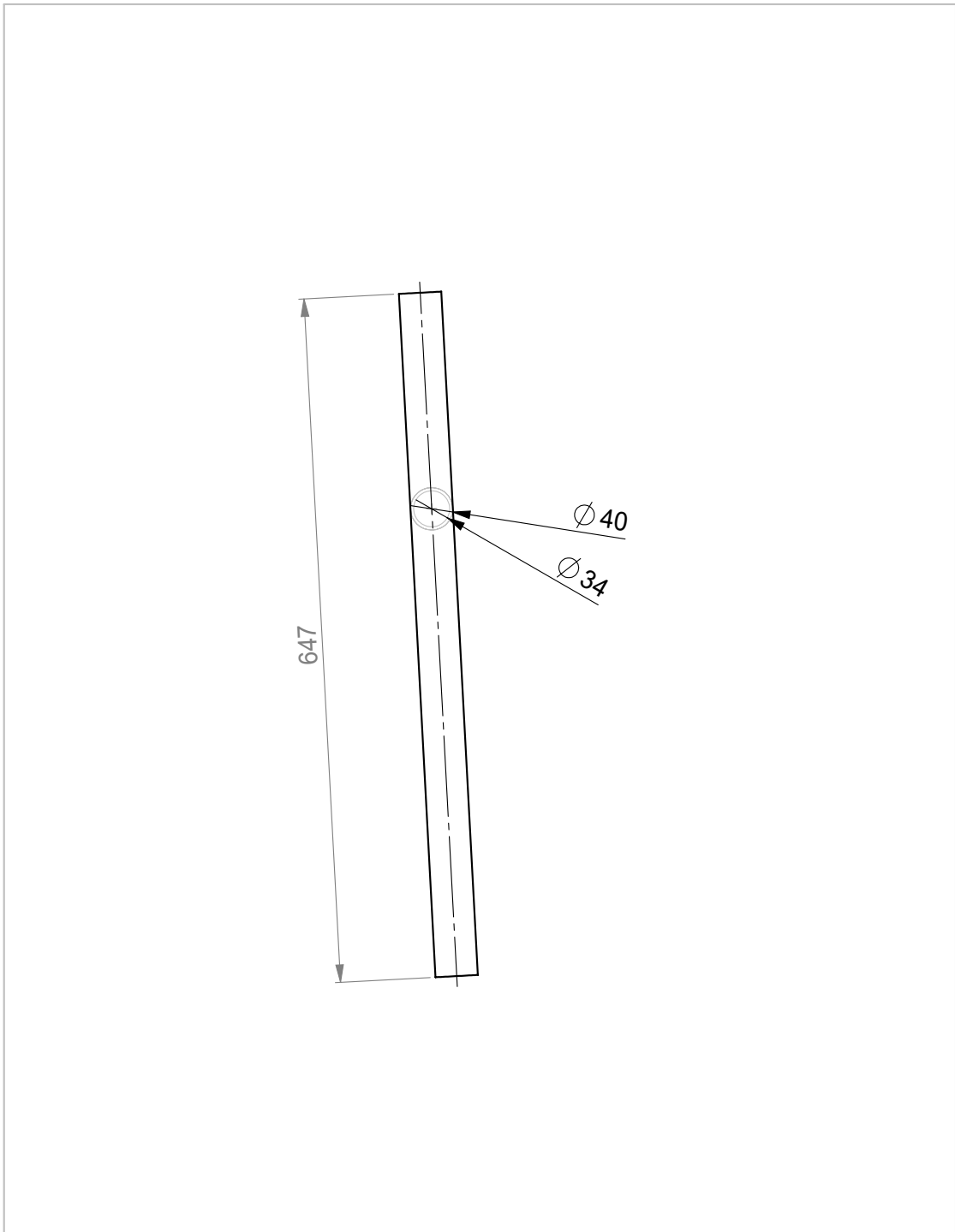

	units mm	scale 1:5	quantity <<nr>>	date 8-11-2018	remark <<remarks>>
material			mass gr		 Delft University of Technology
author <<names & student numbers>>			group <<group>>		
name headtube				format A4	drawing no. <<drawing no.>>
O:\37 Final Design Proposal\Technical drawings\					

SOLIDWORKS Educational Product. For Instructional Use Only.

Technical drawing of headtube reinforcement

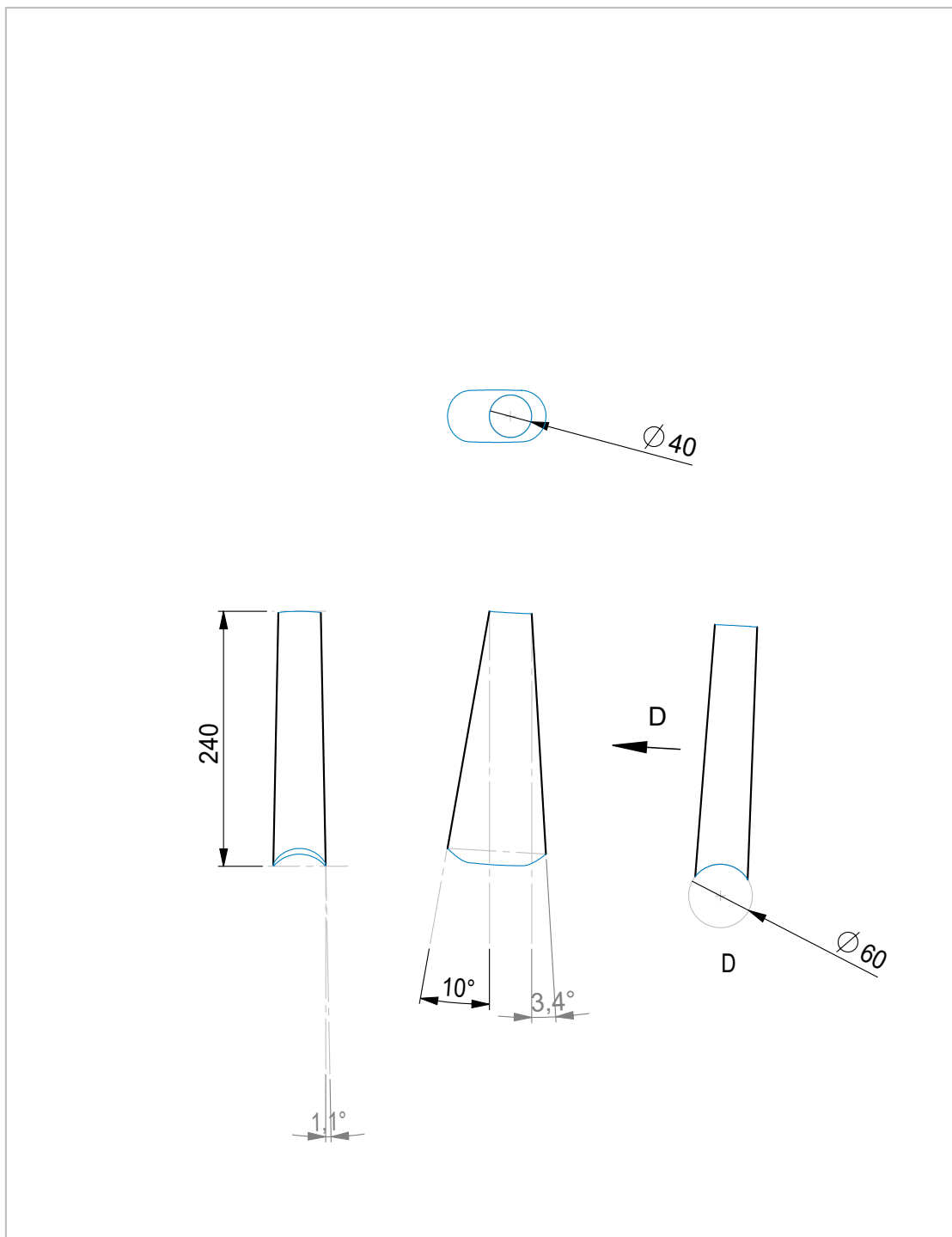

	units mm	scale 1:5	quantity <<nr>>	date 8-11-2018	remark <<remarks>>
material	author <<names & student numbers>>			mass gr	 Delft University of Technology
group <<group>>	name headtubereinforcement			format A4	
O:\37 Final Design Proposal\Technical drawings\					

SOLIDWORKS Educational Product. For Instructional Use Only.

Technical drawing of kingpin left (kingpin right is identical, except mirrored)

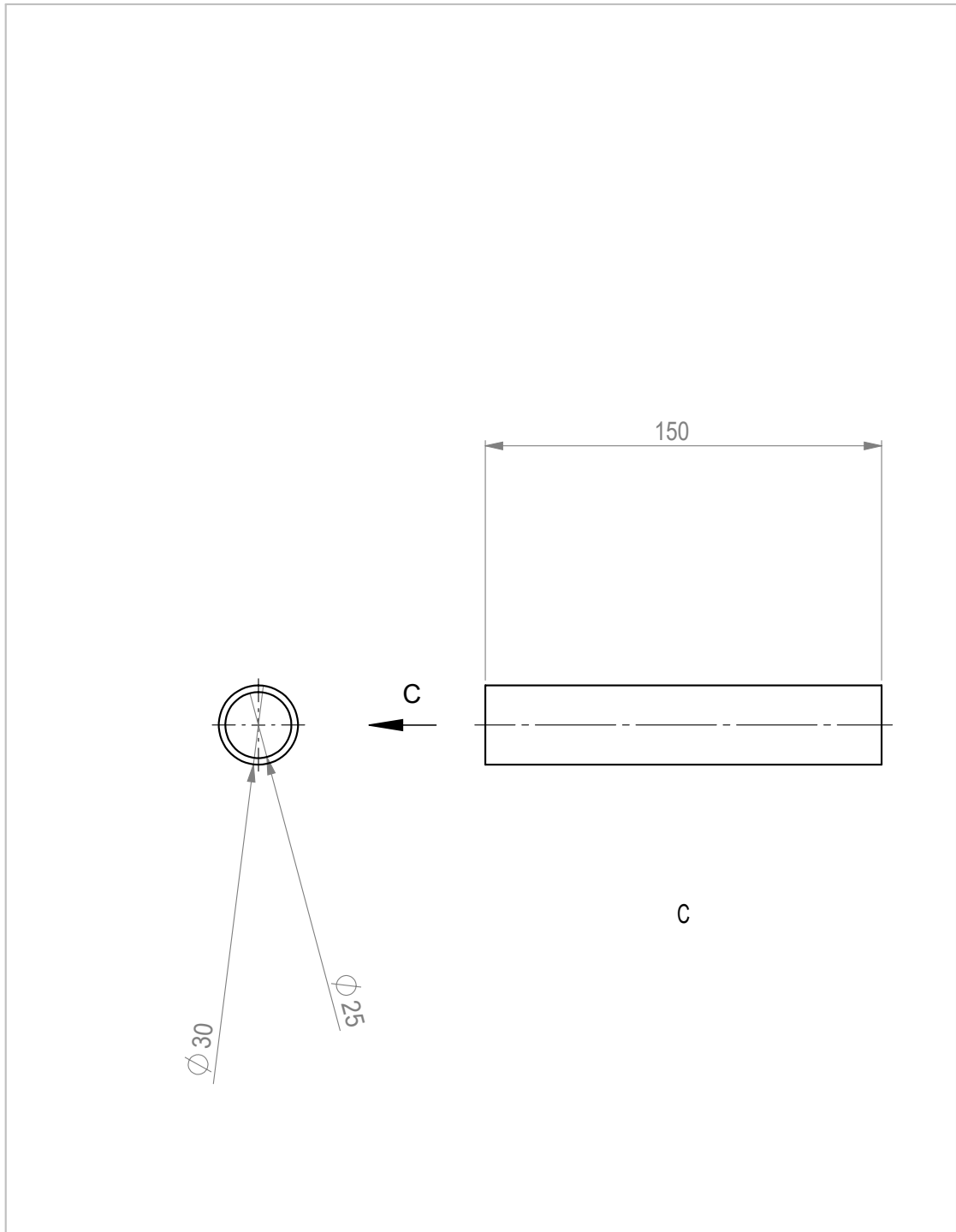

	units mm	scale 1:2	quantity <<nr>>	date 8-11-2018	remark <<remarks>>
material			mass gr		
author <<names & student numbers>>			group <<group>>		
name kingpin_left				format A4	drawing no. <<drawing no.>>
O:\37 Final Design Proposal\Technical drawings\					

SOLIDWORKS Educational Product. For Instructional Use Only.

Technical drawing of motorblock

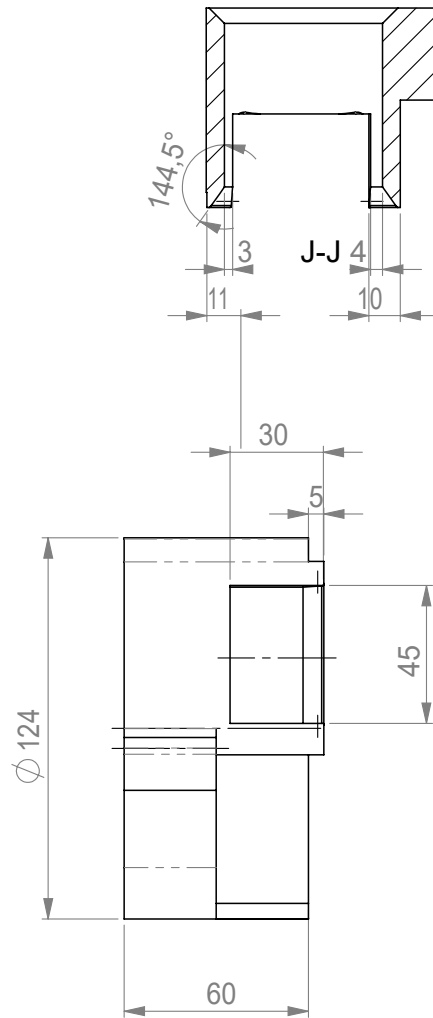

SOLIDWORKS Educational Product. For Instructional Use Only.

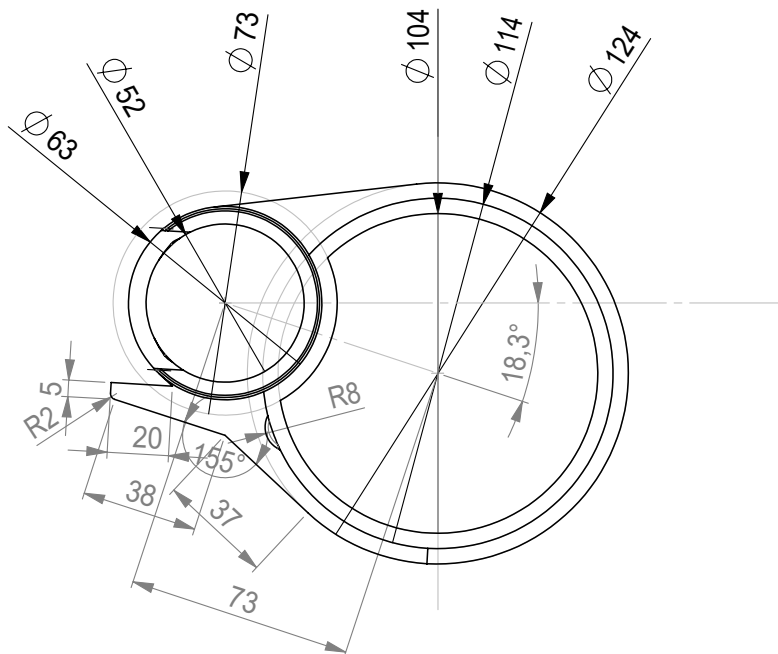
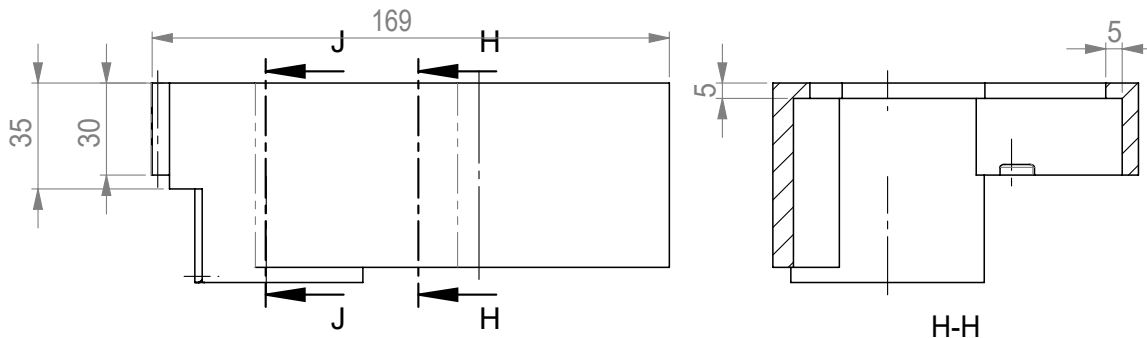

	units mm	scale 1:2	quantity <<nr>>	date 8-11-2018	remark <<remarks>>
material			mass gr		
author <<names & student numbers>>			group <<group>>		
name motorblock					
O:\37 Final Design Proposal\Technical drawings\					
 Delft University of Technology				format A3	drawing no. <<drawing no.>>

Technical drawing of pivot right (pivot left is identical, except mirrored)

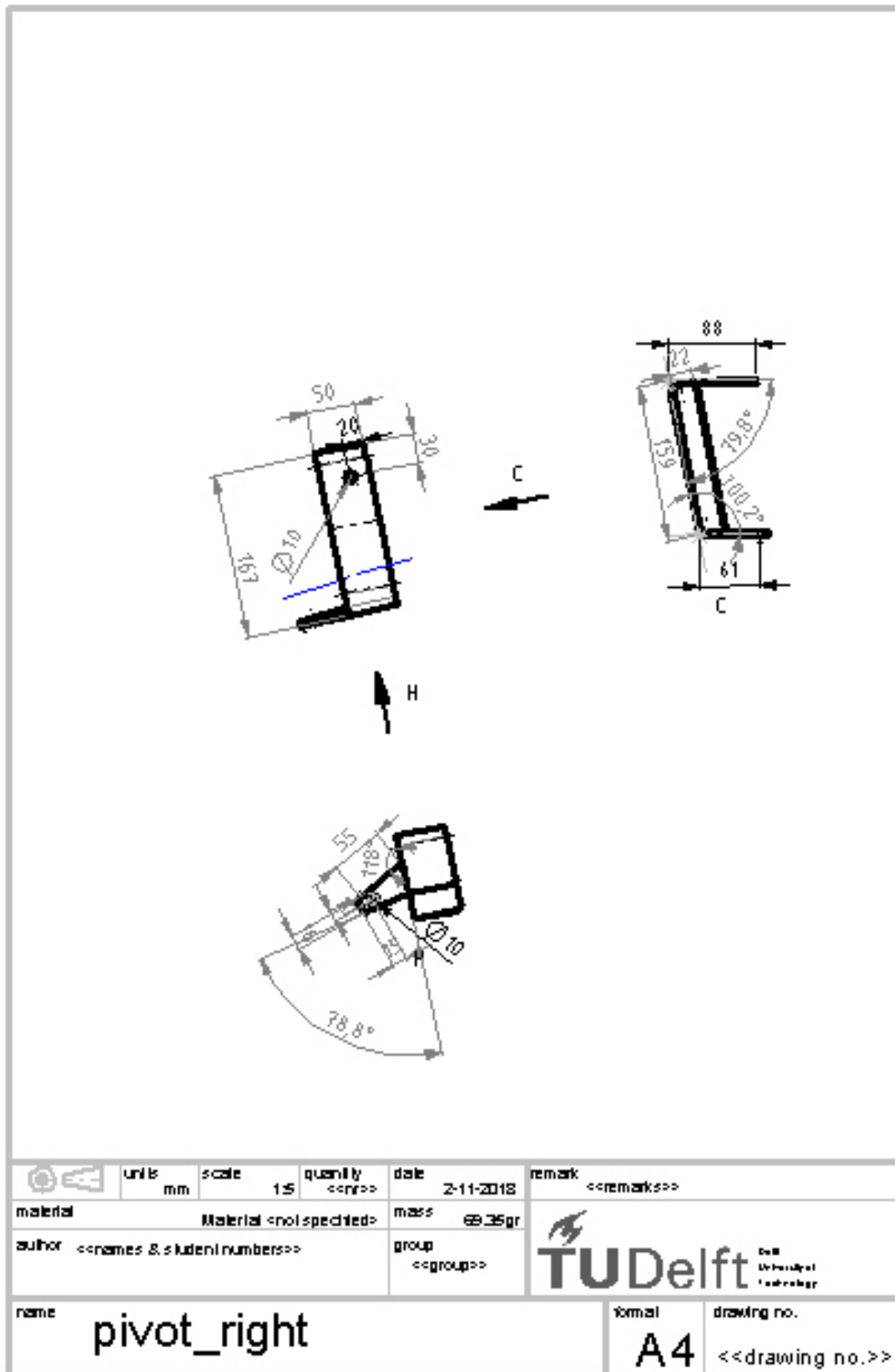

Technical drawing of seatstay

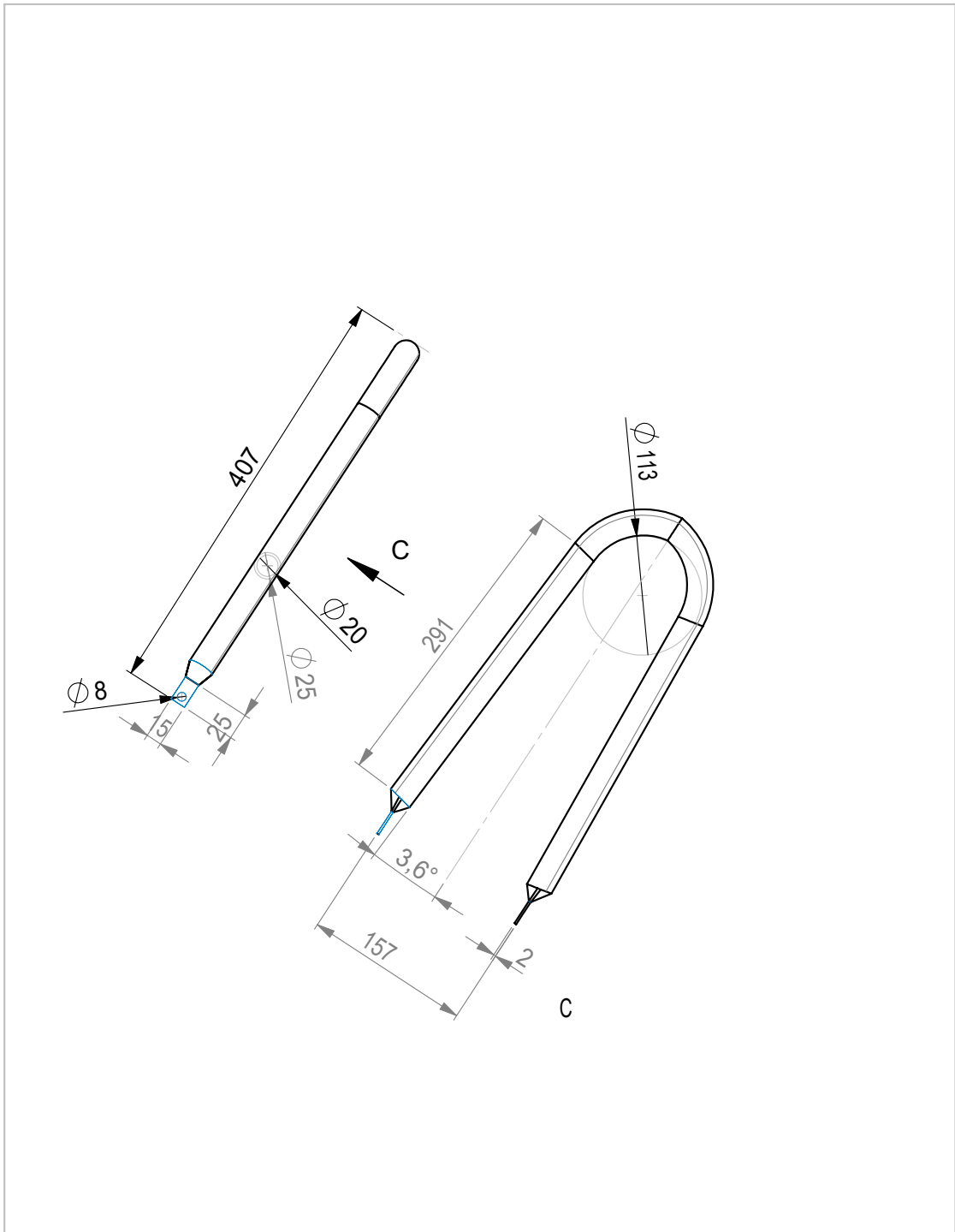

	units mm	scale 1:5	quantity <<nr>>	date 8-11-2018	remark <<remarks>>
material			mass gr		
author <<names & student numbers>>			group <<group>>		
name seatstay			format A4		drawing no. <<drawing no.>>
O:\37 Final Design Proposal\Technical drawings\					



Technical drawing of seattube

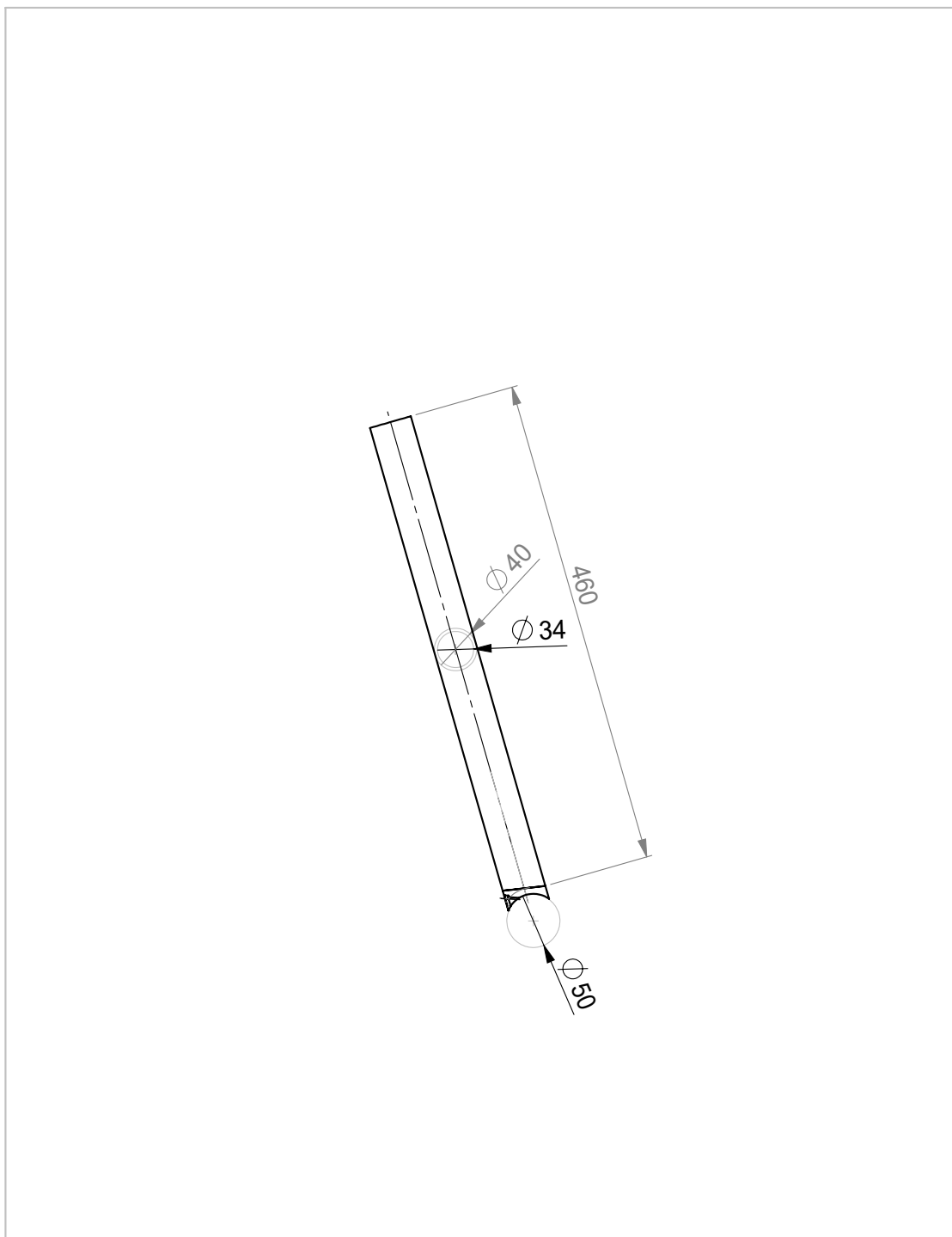

	units mm	scale 1:5	quantity <<nr>>	date 8-11-2018	remark <<remarks>>
material			mass gr		
author <<names & student numbers>>			group <<group>>		
name seattube				format A4	drawing no. <<drawing no.>>
O:\37 Final Design Proposal\Technical drawings\					



SOLIDWORKS Educational Product. For Instructional Use Only.

Technical drawing of seattube reinforcement

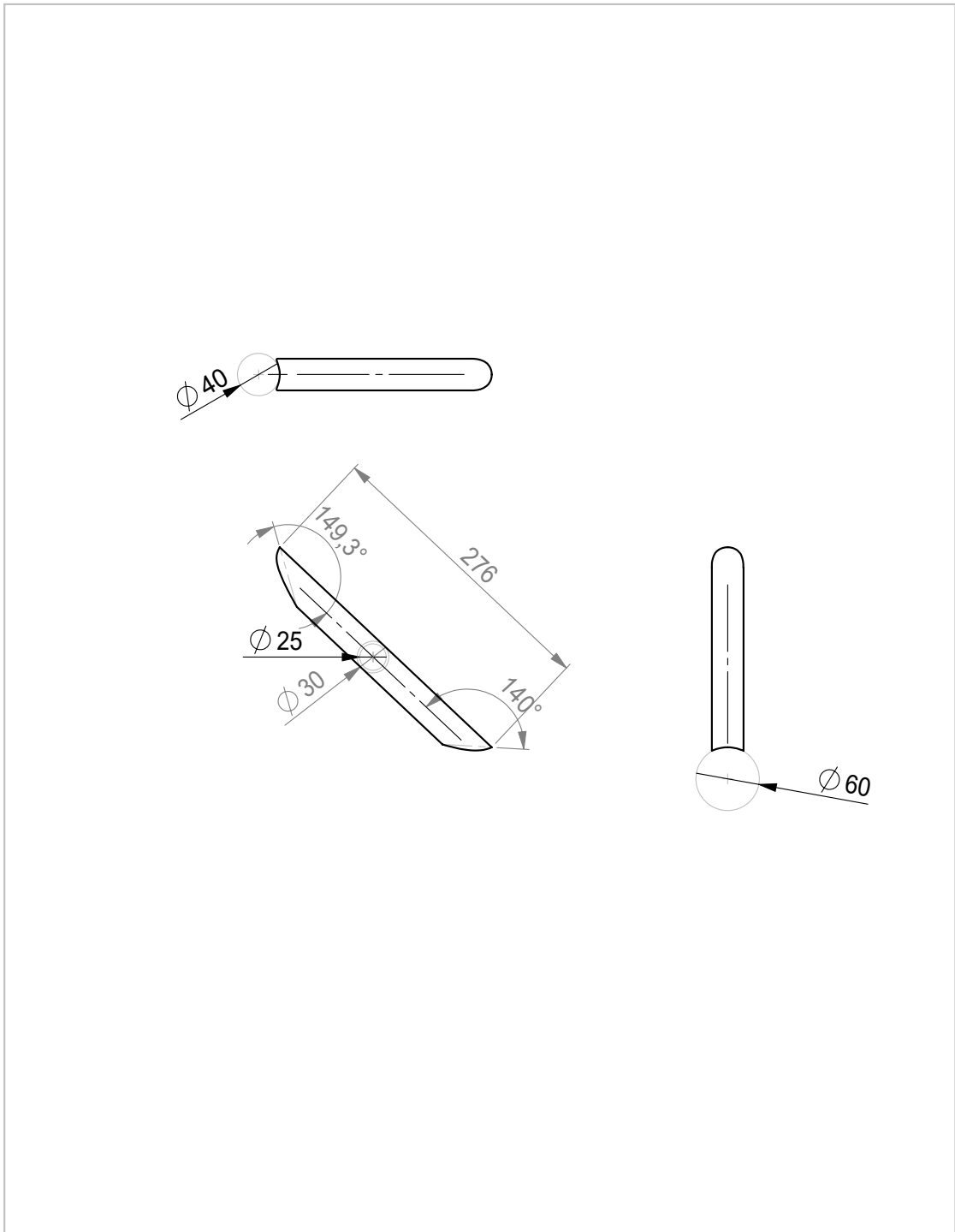

	units mm	scale 1:5	quantity <<nr>>	date 8-11-2018	remark <<remarks>>
material				mass gr	 Delft University of Technology
author <<names & student numbers>>			group <<group>>		
name seattubereinforcement					format A4
O:\37 Final Design Proposal\Technical drawings\					drawing no. <<drawing no.>>

SOLIDWORKS Educational Product. For Instructional Use Only.

Appendix K: Interview questions for user evaluation

Before the test ride:

1. Graag maken we eerst kennis met u, kunt u zich kort introduceren?
We would like to get to know you, could you shortly introduce yourself?
2. Hoe bent u over deze fiets te weten gekomen?
How did you get informed about this bike?
3. Wat kwam er bij u op toen u deze fiets voor het eerst zag? Waarom wilt u deze fiets graag uitproberen?
What were your thoughts when you first saw this bike? Why do you want to test it?
4. Fietst u nog? Wat voor een soort fiets gebruikt u?
Do you still cycle? What kind of bike do you use?
5. Hoe ervaart u het fietsen op uw eigen fiets? Wat ervaart u als positief? Wat kan beter?
Do you like cycling on your bike? What do you like about it? What can be improved?
6. Wat zijn uw verwachtingen van deze fiets? Kunt u dat toelichten?
What are your expectations of this bike? Can you explain please?
7. Wat zou voor u het voordeel zijn van deze fiets?
What would the advantages of this bike be for you?

after the test ride:

8. Hoe was het om met deze fiets te fietsen? Kunt u dat toelichten?
How was it to cycle with this bike? Can you explain please?
9. Waren er dingen anders dan u had verwacht? Kunt u dat toelichten?
Were things different than you expected? Can you explain please?
10. Hoe zou u de stabiliteit van deze fiets beoordelen?
How would u judge the stability of this bike?
11. Is deze fiets iets voor u, waarom?
Is this bike something for you, why?
12. Hoe zou u zich voelen als u deze fiets in uw dagelijks leven gebruikt?
How would you feel if you would use this bike in daily life?

Appendix L: Data download per participant

Participant 1

Male

65-70 years old

Is interested in the bike because he thinks he could use it on the golf course instead of driving a golf cart or walking
Walking on the golf court takes him effort
Had no difficulties cycling on the bike
Had no difficulties taking the turns

Participant 2

Male

40-50 years old

Is interested in bicycles and cycles a lot himself. During the testday he also tried a lot of other Beixo bicycles.
Would not buy this bike, because he can cycle on a bicycle
Had to get used to cycling on this bike

Participant 3

Male

65-70 years old

Radiologist

Interested in innovations

Only sometimes cycles with his racing bike

Thinks cargo bikes are stigmatising, "clumsy" and "pathetic"

"The cycling feeling is completely different, but you can learn it."

Does not like the design of the container. Suggested a more open structure with metal mesh

Finds the front of the bike too wide

Is not interested in the bike for himself, because he has no balance problems

Suggested to compare this bike with a tricycle with two rear wheels

Thinks that there is too much slack in the steering mechanism

Participant 4

Male

50-60 years old

Has hearing impairment and lacks balance

Until a few months ago he still cycled on a normal bike

Felt stable during cycling straight

Felt unstable in turns

Likes the appearance of the bike

Felt insecure on the bike

The saddle was too low for him

Participant 5

Female

55-65 years old

Has hearing impairment and lacks balance

Blind on one eye

Cannot see depth

Currently cycles on a tandem

She used to cycle with a tricycle with two rear wheels, but one time she fell with it

Felt unstable on the bike

Felt insecure on the bike

Expects to feel more stable with two wheels in front than two wheels in the rear

Used to cycle with a tricycle but one time she fell

Wants to have mirrors, because she does not hear people behind her

"The bike goes so fast so quickly!"

Likes the appearance of the bike

Participant 6

Male

60-70 years old

Balance problems

Still cycles on an e-bike, but has fallen several times

Has difficulties with getting on and off his own bicycle

In turns he was hanging towards one side, trying to compensate

Refused the tricycles his daughter showed him

With the motor turned off he had more control

Daughter and wife think he has to practice it first

"De fiets ziet er goed uit en is handig voor boodschappen"

He was very tense while cycling

Felt insecure on the bike

Found it scarier to cycle on this bike than on his e-bike

Participant 7

Female

40-50 years old

MS patient, reduced strength in one leg

Cycles a lot

Owns a Beixo compact with high frame, because she thinks it looks nicer than the one with a low frame

Interested in new innovations of Beixo, because she is a friend

Felt unstable in turns

Had difficulties with steering

Associated the bike with a handicap, because of the low entry, three wheels and the width

Likes to cycle at high speed

Hangs grocery bags on the handlebars

Prefers a front wheel motor, because then she can go fast without having to apply force

During cycling the bike had a tendency to go to the right

Participant 8

Female

40-50 years old

Reduced strength in right side of the body, balance problems

Uses a Gazelle Balance, but does not like it because it is heavy and it makes her look handicapped

Looking for a stabilised bicycle

Felt stable on the bike

The steering was heavy for her, because she can only use one arm

Would like to cycle with this bike, because she likes how it looks

"My two young kids you not accept it if I would cycle with a tricycle for disabled."

The frame of the bike is too big for her. The saddle is too high and the distance to the handlebars is too large

She likes the low entry because it makes it easier for her to get on the bike

Participant 9

Female

65-70 years old

Wife of participant 1

Used to cycle on a normal bicycle with 4 gears

Had difficulties getting on the bike

Tried to get on the bike with her left foot on the pedal

The saddle was a bit high for her

"It is getting away with me"

Stopped cycling after a small round because she found it too scary

"This is nothing for me!"

Participant 10

Male

55-65 years old

Lifestyle and health coach, who helps people with mobility problems, mostly related to weight problems, to exercise.

He was interested in the bike to see if this would be suitable for his patients.

Says that it takes effort to get the bike out of the straight position

"I thought it was a bit restless"

"But it reacts fast and you can make small turns"

"It has its own will and not everyone will like that"

Tried to get the bike out of balance

"I think it has too much of its own will for people with balance problems"

He agrees that people find tricycles stigmatising

Thinks that the motor should start giving support more gradually

"He tends to pull you away"

Asked if there will be a version without a motor, because he finds the bike heavy

Participant 11

Male

65-70 years old

Looking for e-bike

Owns a Beixo Electra low and previously had a Beixo compact

Cycles a lot; every day activities and on vacation

Always uses a helmet

Has not cycled for 5 months due to illness

He thinks that he does not have enough room in his garage to store this bike

Asks if the bike is electric

He does the maintenance of his bicycle himself

Thinks that 25km/h is too fast. His bicycle has a maximum of 20 km/h

Participant 12

Female

65-70 years old

Wife of participant 11

Looking for e-bike

Owns a Beixo Electra low and previously had a Beixo compact

Cycles a lot; every day activities and on vacation

Always uses a helmet

Has experienced a stroke last summer and since she feels dizzy sometimes.

Had the feeling that she could fall "but of course that is not the case"

Sometimes she takes a turn too fast with her own bicycle and then she falls

